

SPECYFIKACJE TECHNICZNE WYKONANIA I ODBIORU ROBÓT BUDOWLANYCH

**ZAMIERZENIE
BUDOWLANE** : PRZEBUDOWA MOSTU W MIEJSCOWOŚCI
SKRZYDŁÓW PRZEZ RZEKĘ WARTĘ W KM 8+150 W
CIĄGU DROGI POWIATOWEJ NR 1024S

LOKALIZACJA : SKRZYDŁÓW
GMINA: KŁOMNICE
POWIAT: CZĘSTOCHOWSKI
WOJEWÓDZTWO: ŚLĄSKIE

INWESTOR : POWIATOWY ZARZĄD DRÓG
UL. SOBIESKIEGO
42-200 CZĘSTOCHOWA

**JEDNOSTKA
PROJEKTOWA** : ALBIS BIURO BUDOWLANE
UL. ŻYWIECKA 208
43 – 300 BIELSKO - BIAŁA

SPIS TREŚCI

M-00.00.00.	WYMAGANIA OGÓLNE.....	4
M-01.00.00.	ROBOTY OGÓLNE - PRZYGOTOWAWCZE I ZABEZPIECZAJĄCE	22
M-01.01.00.	ROBOTY PRZYGOTOWAWCZE	22
M-01.01.01.	POMIARY GEODEZYJNE - WYTYCZENIE OBIEKTU	22
M-01.01.02.	USUNIĘCIE DRZEW I KRZEWÓW	26
M-01.02.00.	ROBOTY ZABEZPIECZAJĄCE	30
M-01.02.01.	OCHRONA ISTNIEJĄCYCH DRZEW W OKRESIE PRZEBUDOWY OBIEKTU INŻYNIERSKIEGO.....	30
M-01.02.02.	RUSZTOWANIA	36
M-01.02.03.	STALOWE ŚCIANKI SZCZELNE	42
M-01.03.00.	ROBOTY ROZBIÓRKOWE KONSTRUKCJI INŻYNIERSKICH	46
M-02.00.00.	ROBOTY ZIEMNE	49
M-02.01.00.	WYMAGANIA OGÓLNE	49
M-02.02.01.	WYKONANIE WYKOPÓW W GRUNTACH NIESKALISTYCH	57
M-02.02.02.	ZASYPANIE WYKOPÓW FUNDAMENTOWYCH I WYKONANIE NASYPÓW PRZY OBIEKTACH INŻYNIERSKICH.....	62
M-03.00.00.	NAWIERZCHNIE NA OBIEKTCIE MOSTOWYM.....	70
M-03.01.01.	WARSTWA WIAŻĄCA Z ASFALTU TWARDOLANEGO	70
M-03.01.02.	IZOLACJONAWIERZCHNIA NA CHODNIKACH I BEZPIECZNIKACH	81
M-04.00.00.	ROBOTY MOSTOWE.....	92
M-04.01.00.	ROBOTY KONSTRUKCYJNO – BUDOWLANE	92
M-04.01.01.	STAL ZBROJENIOWA	92
M-04.01.02.	BETON KONSTRUKCYJNY W OBIEKTCIE MOSTOWYM	102
M-04.01.03.	BETON NIEKONSTRUKCYJNY W OBIEKTCIE MOSTOWYM	126
M-04.01.04.	WYKONANIE I MONTAŻ SPRĘŻONYCH PREFABRYKATÓW STRUNOBETONOWYCH	136
M-04.01.05.	IZOLACJA POWŁOKOWA ASFALTOWA UKŁADANA „NA ZIMNO”	152
M-04.01.06.	IZOLACJA PŁYTY POMOSTU OBIEKTU MOSTOWEGO Z PAPY TERMOZGRZEWAJĄCEJ.....	159
M-04.01.07.	ZABEZPIECZENIE KONSTRUKCJI BETONOWYCH POWŁOKAMI ELASTYCZNYMI	176
M-04.02.00.	ELEMENTY ODWODNIENIA MOSTU.....	182
M-04.02.01.	WARSTWA FILTRACYJNA ZA PRZYCZÓŁKIEM WRAZ Z ZABEZPIECZENIEM	182
M-04.02.02.	WPUST MOSTOWY ŻELIWNY	193
M-04.02.03.	ODWODNIENIE IZOLACJI POMOSTU	202
M-04.02.04.	ŚCIEK PRZYKRAWĘŻNIKOWY Z OKŁADZINY GRANITOWEJ	212
M-04.02.05.	RURY Z POLIETYLENU HDPE ODPROWADZAJĄCE WODY OPADOWE Z OBIEKTU MOSTOWEGO.....	221
M-04.02.06.	ODWODNIENIE PŁYT PRZEJŚCIOWYCH	230
M-04.03.00.	ELEMENTY WYPOSAŻENIA MOSTU	237
M-04.03.01.	ŁOŻYSKA GARNKOWE.....	237
M-04.03.02.	BLOKOWE URZĄDZENIA DYLATACYJNE	248
M-04.03.03.	KRAWĘŻNIK MOSTOWY KAMIENNY	256
M-04.03.04.	WYKONANIE GZYMSÓW PREFABRYKOWANYCH Z POLIMEROBETONU.....	269
M-04.03.05.	BARIEROPORĘCZE OCHRONNE	276
M-05.00.00.	ROBOTY ZABEZPIECZAJĄCE I PORZĄDKUJĄCE W OBRĘBIE KORYTA RZEKI	281

M-05.01.00.	UMOCNIENIE SKARP KORYTA RZEKI GABIONAMI I KOSZAMI SIATKOWO – KAMIENNYMI.....	281
-------------	---	-----

M-00.00.00. WYMAGANIA OGÓLNE

1. WSTĘP

1.1. Przedmiot Specyfikacji Technicznej

Specyfikacja Techniczna M-00.00.00 – „Wymagania ogólne” zawiera wymagania wspólne dla poszczególnych SST, dotyczące wykonania i odbioru robót w ramach zadania określonego w Dokumentacji Projektowej „PRZEBUDOWA MOSTU W MIEJSCOWOŚCI SKRZYDŁÓW PRZEZ RZEKĘ WARTĘ W KM 8+150 W CIĄGU DROGI POWIATOWEJ NR 1024S”.

1.2. Zakres stosowania SST

Szczegółowa specyfikacja techniczna jest stosowana jako dokument przetargowy i kontraktowy przy zlecaniu i realizacji robót wymienionych w punkcie 1.1.

1.3. Zakres robót objętych SST

1.3.1. Wymagania ogólne należy rozumieć i stosować w powiązaniu z niżej wymienionymi Specyfikacjami Technicznymi:

M-01.00.00. ROBOTY OGÓLNE - PRZYGOTOWAWCZE I ZABEZPIEZAJĄCE

M-01.01.00. ROBOTY PRZYGOTOWAWCZE

- M-01.01.01. POMIARY GEODEZYJNE - WYTYCZENIE OBIEKTU
- M-01.01.02. USUNIĘCIE DRZEW I KRZEWÓW

M-01.02.00. ROBOTY ZABEZPIEZAJĄCE

- M-01.02.01. OCHRONA ISTNIEJĄCYCH DRZEW W OKRESIE PRZEBUDOWY OBIEKTU INŻYNIERSKIEGO
- M-01.02.02. RUSZTOWANIA
- M-01.02.03. STALOWE ŚCIANKI SZCZELNE

M-01.03.00. ROBOTY ROZBIÓRKOWE KONSTRUKCJI INŻYNIERSKICH

M-02.00.00. ROBOTY ZIEMNE

- M-02.01.00. WYMAGANIA OGÓLNE
- M-02.02.01. WYKONANIE WYKOPÓW W GRUNTACH NIESKALISTYCH
- M-02.02.02. ZASYPIANIE WYKOPÓW FUNDAMENTOWYCH I WYKONANIE NASYPÓW PRZY OBIEKTACH INŻYNIERSKICH

M-03.00.00. PODBUDOWY I NAWIERZCHNIE NA DOJAZDACH

- M-03.01.01. WARSTWA MROZOCHRONNA
- M-03.01.02. PODBUDOWA Z KRUSZYWA ŁAMANEGO STABILIZOWANEGO MECHANICZNIE
- M-03.01.03. PODBUDOWA Z BETONU ASFALTOWEGO
- M-03.02.01. NAWIERZCHNIA Z BETONU ASFALTOWEGO. WARSTWA WIĄŻĄCA
- M-03.02.02. NAWIERZCHNIA Z BETONU ASFALTOWEGO. WARSTWA ŚCIERALNA
- M-03.02.03. IZOLACJONAWIERZCHNIA NA CHODNIKACH I BEZPIECZNIKACH

M-04.00.00. ROBOTY MOSTOWE

M-04.01.00. ROBOTY KONSTRUKCYJNO – BUDOWLANE

- M-04.01.01. STAL ZBROJENIOWA
- M-04.01.02. BETON KONSTRUKCYJNY W OBIEKCIE MOSTOWYM
- M-04.01.03. BETON NIEKONSTRUKCYJNY W OBIEKCIE MOSTOWYM
- M-04.01.04. WYKONANIE I MONTAŻ SPRĘŻONYCH PREFABRYKATÓW STRUNOBETONOWYCH
- M-04.01.05. IZOLACJA POWŁOKOWA ASFALTOWA UKŁADANA „NA ZIMNO”
- M-04.01.06. IZOLACJA PŁYTY POMOSTU OBIEKTU MOSTOWEGO Z POPY TERMOZGRZEWALNEJ
- M-04.01.07. ZABEZPIECZENIE KONSTRUKCJI BETONOWYCH POWŁOKAMI ELASTYCZNYMI

M-04.02.00. ELEMENTY ODWODNIENIA MOSTU

- M-04.02.01. WARSTWA FILTRACYJNA ZA PRZYCZÓŁKIEM WRAZ Z ZABEZPIECZENIEM
- M-04.02.02. WPUST MOSTOWY ŻELIWNY

- M-04.02.03. ODWODNIENIE IZOLACJI POMOSTU
- M-04.02.04. ŚCIEK PRZYKRAWĘŻNIKOWY Z OKŁADZINY GRANITOWEJ
- M-04.02.05. RURY Z POLIETYLENU HDPE ODPROWADZAJACE WODY OPADOWE Z OBIEKTU MOSTOWEGO
- M-04.02.06. ODWODNIENIE PŁYT PRZEJŚCIOWYCH
- M-04.03.00. ELEMENTY WYPOSAŻENIA MOSTU**
- M-04.03.01. ŁOŻYSKA GARNKOWE
- M-04.03.02. BLOKOWE URZĄDZENIA DYLATACYJNE
- M-04.03.03. KRAWĘŻNIK MOSTOWY KAMIENNY
- M-04.03.04. WYKONANIE GZYMSÓW PREFABRYKOWANYCH Z POLIMEROBETONU
- M-04.03.05. BARIEROPORĘCZE OCHRONNE
- M-05.00.00. ROBOTY ZABEZPIEZAJĄCE I PORZĄDKUJĄCE W OBRĘBIE KORYTA RZEKI**
- M-05.01.00. UMOCNIE NIE SKARP KORYTA RZEKI GABIONAMI I KOSZAMI SIATKOWO – KAMIENNYMI

1.3.2. Specyfikacje wykonano na wzór „Zbioru OST Branżowego Zakładu Doświadczalnego Budownictwa Drogowego i Mostowego Sp. Z o. o.” i uwzględniają normy państwowe, instrukcje i przepisy stosujące się do robót.

1.3.3. Normy państwowe, instrukcje i przepisy wymienione w Specyfikacjach Technicznych będą stosowane przez Wykonawcę w języku polskim.

1.4. Określenia podstawowe

Użyte w SST wymienione poniżej określenia należy rozumieć w każdym przypadku następująco:

1.4.1. Budowla drogowa - obiekt budowlany, nie będący budynkiem, stanowiący całość techniczno-użytkową (droga) albo jego część stanowiącą odrębny element konstrukcyjny lub technologiczny (obiekt mostowy, korpus ziemny, węzeł).

1.4.2. Chodnik - wyznaczony pas terenu przy jezdni lub odsunięty od jezdni, przeznaczony do ruchu pieszych.

1.4.3. Długość mostu - odległość między zewnętrznymi krawędziami pomostu, a w przypadku mostów łukowych z nadsypką - odległość w świetle podstaw sklepienia mierzona w osi jezdni drogowej.

1.4.4. Dokumentacja Projektowa – wymagany przepisami projekt budowlany wraz z opisami i rysunkami niezbędnymi do realizacji robót, w razie potrzeby uzupełniony szczegółowymi projektami (Dokumentacjami Wykonawczymi), lub opis zawierający określenie rodzaju, zakresu i standardu wykonania robót budowlanych.

1.4.5. Droga - wydzielony pas terenu przeznaczony do ruchu lub postoju pojazdów oraz ruchu pieszych wraz z wszelkimi urządzeniami technicznymi związanymi z prowadzeniem i zabezpieczeniem ruchu.

1.4.6. Droga tymczasowa (montażowa) - droga specjalnie przygotowana, przeznaczona do ruchu pojazdów obsługujących zadanie budowlane na czas jego wykonania, przewidziana do usunięcia po jego zakończeniu.

1.4.7. Dziennik budowy – zeszyt z ponumerowanymi stronami, opatrzony pieczęcią organu wydającego, wydany zgodnie z obowiązującymi przepisami, stanowiący urzędowy dokument przebiegu robót budowlanych, służący do notowania zdarzeń i okoliczności zachodzących w toku wykonywania robót, rejestrowania dokonywanych odbiorów robót, przekazywania poleceń i innej korespondencji technicznej pomiędzy Inżynierem/ Kierownikiem projektu, Wykonawcą i projektantem.

1.4.8. Inżynier/Kierownik projektu – osoba wymieniona w danych kontraktowych (wyznaczona przez Zamawiającego, o której wyznaczeniu poinformowany jest Wykonawca), odpowiedzialna za nadzorowanie robót i administrowanie kontraktem.

1.4.9. Jezdnia - część korony drogi przeznaczona do ruchu pojazdów.

1.4.10. Kierownik budowy - osoba wyznaczona przez Wykonawcę, upoważniona do kierowania robotami i do występowania w jego imieniu w sprawach realizacji kontraktu.

1.4.11. Korona drogi - jezdnia (jezdnie) z poboczami lub chodnikami, zatokami, pasami awaryjnego postoju i pasami dzielącymi jezdnie.

1.4.12. Konstrukcja nawierzchni - układ warstw nawierzchni wraz ze sposobem ich połączenia.

1.4.13. Konstrukcja nośna (przęsło lub przęsła obiektu mostowego) - część obiektu oparta na podporach mostowych, tworząca ustrój niosący dla przeniesienia ruchu pojazdów lub pieszych.

1.4.14. Korpus drogowy - nasyp lub ta część wykopu, która jest ograniczona koroną drogi i skarpami rowów.

1.4.15. Koryto - element uformowany w korpusie drogowym w celu ułożenia w nim konstrukcji nawierzchni.

1.4.16. Książka obmiarów - akceptowany przez Inżyniera/Kierownika projektu zeszyt z ponumerowanymi stronami, służący do wpisywania przez Wykonawcę obmiaru dokonywanych robót w formie wyciężeń, szkiców i ew. dodatkowych załączników. Wpisy w książce obmiarów podlegają potwierdzeniu przez Inżyniera/Kierownika projektu.

1.4.17. Laboratorium - drogowo lub inne laboratorium badawcze, zaakceptowane przez Zamawiającego, niezbędne do przeprowadzenia wszelkich badań i prób związanych z oceną jakości materiałów oraz robót.

1.4.18. Materiały - wszelkie tworzywa niezbędne do wykonania robót, zgodne z dokumentacją projektową i specyfikacjami technicznymi, zaakceptowane przez Inżyniera/ Kierownika projektu.

1.4.19. Modernizacja obiektu – roboty mające na celu polepszenie parametrów użytkowych obiektu w stosunku do dotychczasowych wartości tych parametrów.

1.4.20. Most - obiekt zbudowany nad przeszkodą wodną dla zapewnienia komunikacji drogowej i ruchu pieszego.

1.4.21. Nawierzchnia - warstwa lub zespół warstw służących do przejmowania i rozkładania obciążeń od ruchu na podłoże gruntowe i zapewniających dogodne warunki dla ruchu.

- a) Warstwa ściernalna - górna warstwa nawierzchni poddana bezpośrednio oddziaływaniu ruchu i czynników atmosferycznych.
- b) Warstwa wiążąca - warstwa znajdująca się między warstwą ściernalną a podbudową, zapewniająca lepsze rozłożenie naprężeń w nawierzchni i przekazywanie ich na podbudowę.
- c) Warstwa wyrównawcza - warstwa służąca do wyrównania nierówności podbudowy lub profilu istniejącej nawierzchni.
- d) Podbudowa - dolna część nawierzchni służąca do przenoszenia obciążeń od ruchu na podłoże. Podbudowa może składać się z podbudowy zasadniczej i podbudowy pomocniczej.
- e) Podbudowa zasadnicza - górna część podbudowy spełniająca funkcje nośne w konstrukcji nawierzchni. Może ona składać się z jednej lub dwóch warstw.
- f) Podbudowa pomocnicza - dolna część podbudowy spełniająca, obok funkcji nośnych, funkcje zabezpieczenia nawierzchni przed działaniem wody, mrozu i przenikaniem cząstek podłoża. Może zawierać warstwę mrozoochronną, odsączającą lub odcinającą.
- g) Warstwa mrozoochronna - warstwa, której głównym zadaniem jest ochrona nawierzchni przed skutkami działania mrozu.
- h) Warstwa odcinająca - warstwa stosowana w celu uniemożliwienia przenikania cząstek drobnych gruntu do warstwy nawierzchni leżącej powyżej.
- i) Warstwa odsączająca - warstwa służąca do odprowadzenia wody przedostającej się do nawierzchni.

1.4.22. Niweleta - wysokościowe i geometryczne rozwinięcie na płaszczyźnie pionowego przekroju w osi drogi lub obiektu mostowego.

1.4.23. Obiekt mostowy - most, wiadukt, estakada, tunel, kładka dla pieszych i przepust.

1.4.24. Objazd tymczasowy - droga specjalnie przygotowana i odpowiednio utrzymana do przeprowadzenia ruchu publicznego na okres budowy.

1.4.25. Odpowiednia (bliska) zgodność - zgodność wykonywanych robót z dopuszczonymi tolerancjami, a jeśli przedział tolerancji nie został określony - z przeciętnymi tolerancjami, przyjmowanymi zwyczajowo dla danego rodzaju robót budowlanych.

- 1.4.26. Operat kolaudacyjny – zbiór wszystkich dokumentów kontraktowych z odnotowanymi zmianami zaistniałymi w czasie realizacji robót, wynikami opinii, wykonanych badań, pomiarów, przeprowadzonych prób stwierdzających jakość wykonanych robót oraz zestawienie ilości wykonanych robót i ich rozliczenie stanowiących podstawę do oceny i odbioru końcowego.
- 1.4.25. Pas drogowy - wydzielony liniami granicznymi pas terenu przeznaczony do umieszczania w nim drogi i związanych z nią urządzeń oraz drzew i krzewów. Pas drogowy może również obejmować teren przewidziany do rozbudowy drogi i budowy urządzeń chroniących ludzi i środowisko przed uciążliwościami powodowanymi przez ruch na drodze.
- 1.4.26. Pismo akceptujące – pisemne potwierdzenie przyjęcia oferty wybranej przez Zamawiającego w wyniku przeprowadzonego przetargu.
- 1.4.27. Pobocze - część korony drogi przeznaczona do chwilowego postoju pojazdów, umieszczenia urządzeń organizacji i bezpieczeństwa ruchu oraz do ruchu pieszych, służąca jednocześnie do bocznego oparcia konstrukcji nawierzchni.
- 1.4.28. Podłoże nawierzchni - grunt rodzimy lub nasypowy, leżący pod nawierzchnią do głębokości przemarzania.
- 1.4.29. Podłoże ulepszone nawierzchni - górna warstwa podłoża, leżąca bezpośrednio pod nawierzchnią, ulepszona w celu umożliwienia przejęcia ruchu budowlanego i właściwego wykonania nawierzchni.
- 1.4.30. Polecenie Inżyniera/Kierownika projektu - wszelkie polecenia przekazane Wykonawcy przez Inżyniera/Kierownika projektu, w formie pisemnej, dotyczące sposobu realizacji robót lub innych spraw związanych z prowadzeniem budowy.
- 1.4.31. Projektant - uprawniona osoba prawna lub fizyczna będąca autorem dokumentacji projektowej.
- 1.4.32. Przedmiar robót – opracowanie wchodzące w skład Dokumentacji Projektowej, zawierające opis robót budowlanych w kolejności technologicznej ich wykonania, z podaniem ilości jednostek przedmiarowych robót wynikających z Dokumentacji Projektowej oraz podstaw do ustalania cen jednostkowych robót lub nakładów rzeczowych (nr katalogu, tablicy i kolumny).
- 1.4.33. Przedsięwzięcie budowlane - kompleksowa realizacja nowego połączenia drogowego lub całkowita modernizacja/przebudowa (zmiana parametrów geometrycznych trasy w planie i przekroju podłużnym) istniejącego połączenia.
- 1.4.34. Przepust – budowla o przekroju poprzecznym zamkniętym, przeznaczona do przeprowadzenia cieku, szlaku wędrówek zwierząt dziko żyjących lub urządzeń technicznych przez korpus drogowy.
- 1.4.35. Przeszkoda naturalna - element środowiska naturalnego, stanowiący utrudnienie w realizacji zadania budowlanego, na przykład dolina, bagno, rzeka, szlak wędrówek dzikich zwierząt itp.
- 1.4.36. Przeszkoda sztuczna - dzieło ludzkie, stanowiące utrudnienie w realizacji zadania budowlanego, na przykład droga, kolej, rurociąg, kanał, ciąg pieszy lub rowerowy itp.
- 1.4.37. Przetargowa dokumentacja projektowa - część dokumentacji projektowej, która wskazuje lokalizację, charakterystykę i wymiary obiektu będącego przedmiotem robót.
- 1.4.38. Przyczółek - skrajna podpora obiektu mostowego. Może składać się z pełnej ściany, słupów lub innych form konstrukcyjnych, np. skrzyń, komór.
- 1.4.39. Rekultywacja - roboty mające na celu uporządkowanie i przywrócenie pierwotnych funkcji terenom naruszonym w czasie realizacji zadania budowlanego.
- 1.4.40. Rozpiętość teoretyczna - odległość między punktami podparcia (łożyskami), przęsła mostowego.
- 1.4.41. Szerokość całkowita obiektu (mostu / wiaduktu) - odległość między zewnętrznymi krawędziami konstrukcji obiektu, mierzona w linii prostopadłej do osi podłużnej, obejmuje całkowitą szerokość konstrukcyjną ustroju niosącego.
- 1.4.42. Szerokość użytkowa obiektu - szerokość jezdni (nawierzchni) przeznaczona dla poszczególnych rodzajów ruchu oraz szerokość chodników mierzona w świetle poręczy mostowych z wyłączeniem konstrukcji przy jezdni dołem oddzielającej ruch kołowy od ruchu pieszego.

1.4.43. Teren budowy - teren udostępniony przez Zamawiającego dla wykonania na nim robót oraz inne miejsca wymienione w kontrakcie jako tworzące część terenu budowy.

1.4.44. Umowa – patrz Kontrakt.

1.4.45. Wykonawca - osoba prawna lub fizyczna, z którą Zamawiający zawarł umowę, na warunkach określonych w kontrakcie, o wykonanie robót i usług w wyniku wyboru ofert lub jej legalni następcy prawni.

1.4.46. Zadanie budowlane - część przedsięwzięcia budowlanego, stanowiąca odrębną całość konstrukcyjną lub technologiczną, zdolną do samodzielnego pełnienia funkcji techniczno-użytkowych. Zadanie może polegać na wykonywaniu robót związanych z budową, modernizacją/ przebudową, utrzymaniem oraz ochroną budowli drogowej lub jej elementu.

1.4.47. Zamawiający – osoba prawna lub fizyczna zlecająca wykonanie robót na warunkach określonych w kontrakcie i występująca jako strona zawartej umowy z Wykonawcą lub jej legalny następcą prawnym.

1.5. Ogólne wymagania dotyczące robót

Wykonawca jest odpowiedzialny za jakość wykonanych robót, bezpieczeństwo wszelkich czynności na terenie budowy, metody użyte przy budowie oraz za ich zgodność z dokumentacją projektową, SST i poleceniami Inżyniera/Kierownika projektu.

1.5.1. Przekazanie terenu budowy

Zamawiający w terminie określonym w Umowie przekaze Wykonawcy teren budowy wraz ze wszystkimi wymaganymi uzgodnieniami prawnymi i administracyjnymi, lokalizację i współrzędne punktów głównych trasy oraz reperów, Dziennik Budowy oraz dwa egzemplarze Dokumentacji Projektowej i dwa komplety SST.

Na Wykonawcy spoczywa odpowiedzialność za ochronę przekazanych mu punktów pomiarowych do chwili odbioru ostatecznego robót. Uszkodzone lub zniszczone znaki geodezyjne Wykonawca odtworzy i utrwali na własny koszt.

1.5.2. Dokumentacja projektowa

Dokumentacja projektowa będzie zawierać rysunki, obliczenia i dokumenty, zgodne z wykazem podanym w szczegółowych warunkach umowy, uwzględniającym podział na dokumentację projektową:

- Zamawiającego; wykaz pozycji, które stanowią przetargową dokumentację projektową oraz projektową dokumentację wykonawczą (techniczną) i zostaną przekazane Wykonawcy,
- Wykonawcy; wykaz zawierający spis dokumentacji projektowej, którą Wykonawca opracuje w ramach ceny kontraktowej.

1.5.3. Zgodność robót z dokumentacją projektową i SST

Dokumentacja projektowa, SST i wszystkie dodatkowe dokumenty przekazane Wykonawcy przez Inżyniera/Kierownika projektu stanowią część Umowy, a wymagania określone w choćby jednym z nich są obowiązujące dla Wykonawcy tak jakby zawarte były w całej dokumentacji.

W przypadku rozbieżności w ustaleniach poszczególnych dokumentów obowiązuje kolejność ich ważności wymieniona w „Kontraktowych warunkach ogólnych” („Ogólnych warunkach umowy”).

Wykonawca nie może wykorzystywać błędów lub opuszczeń w dokumentach kontraktowych, a o ich wykryciu winien natychmiast powiadomić Inżyniera/Kierownika projektu, który podejmie decyzję o wprowadzeniu odpowiednich zmian i poprawek.

W przypadku rozbieżności, wymiary podane na piśmie są ważniejsze od wymiarów określonych na podstawie odczytu ze skali rysunku.

Wszystkie wykonane roboty i dostarczone materiały będą zgodne z dokumentacją projektową i SST.

Dane określone w dokumentacji projektowej i w SST będą uważane za wartości docelowe, od których dopuszczalne są odchylenia w ramach określonego przedziału tolerancji. Cechy materiałów i elementów budowli muszą wykazywać zgodność z określonymi wymaganiami, a rozrzuty tych cech nie mogą przekraczać dopuszczalnego przedziału tolerancji.

W przypadku, gdy materiały lub roboty nie będą w pełni zgodne z dokumentacją projektową lub SST i wpłynie to na niezadowalającą jakość elementu budowli, to takie materiały zostaną zastąpione innymi, a elementy budowli rozebrane i wykonane ponownie na koszt Wykonawcy.

1.5.4. Zabezpieczenie terenu budowy

Wykonawca jest zobowiązany do utrzymania ruchu publicznego na Terenie Budowy, do zabezpieczenia Terenu Budowy w okresie trwania realizacji kontraktu, aż do zakończenia i odbioru ostatecznego robót.

Przed przystąpieniem do robót Wykonawca przedstawi Inżynierowi/Kierownikowi projektu do zatwierdzenia, uzgodniony z odpowiednim zarządem drogi i organem zarządzającym ruchem, projekt organizacji ruchu i zabezpieczenia robót w okresie trwania budowy. W zależności od potrzeb i postępu robót projekt organizacji ruchu powinien być na bieżąco aktualizowany przez Wykonawcę. Każda zmiana, w stosunku do zatwierdzonego projektu organizacji ruchu, wymaga każdorazowo ponownego zatwierdzenia projektu.

W czasie wykonywania robót Wykonawca dostarczy, zainstaluje i będzie obsługiwał wszystkie tymczasowe urządzenia zabezpieczające takie jak: zapory, światła ostrzegawcze, sygnały, itp., zapewniając w ten sposób bezpieczeństwo pojazdów i pieszych.

Wykonawca zapewni stałe warunki widoczności w dzień i w nocy tych zapór i znaków, dla których jest to nieodzowne ze względów bezpieczeństwa.

Wszystkie znaki, zapory i inne urządzenia zabezpieczające będą akceptowane przez Inżyniera/Kierownika projektu.

Fakt przystąpienia do robót Wykonawca obwieści publicznie przed ich rozpoczęciem w sposób uzgodniony z Inżynierem/Kierownikiem projektu oraz przez umieszczenie, w miejscach i ilościach określonych przez Inżyniera/Kierownika projektu, tablic informacyjnych, których treść będzie zatwierdzona przez Inżyniera/Kierownika projektu. Tablice informacyjne będą utrzymywane przez Wykonawcę w dobrym stanie przez cały okres realizacji robót.

Koszt zabezpieczenia terenu budowy nie podlega odrębnej zapłacie i przyjmuje się, że jest włączony w cenę kontraktową.

1.5.5. Ochrona środowiska w czasie wykonywania robót

Wykonawca ma obowiązek znać i stosować w czasie prowadzenia robót wszelkie przepisy dotyczące ochrony środowiska naturalnego.

W okresie trwania budowy i wykańczania robót Wykonawca będzie:

- a) utrzymywać teren budowy i wykopu w stanie bez wody stojącej,
- b) podejmować wszelkie uzasadnione kroki mające na celu stosowanie się do przepisów i norm dotyczących ochrony środowiska na terenie i wokół terenu budowy oraz będzie unikać uszkodzeń lub uciążliwości dla osób lub dóbr publicznych i innych, a wynikających z nadmiernego hałasu, wibracji, zanieczyszczenia lub innych przyczyn powstałych w następstwie jego sposobu działania.

Stosując się do tych wymagań będzie miał szczególny wzgląd na:

- 1) lokalizację baz, warsztatów, magazynów, składowisk, ukopów i dróg dojazdowych,
- 2) środki ostrożności i zabezpieczenia przed:
 - a) zanieczyszczeniem zbiorników i cieków wodnych pyłami lub substancjami toksycznymi,
 - b) zanieczyszczeniem powietrza pyłami i gazami,
 - c) możliwością powstania pożaru.

1.5.6. Ochrona przeciwpożarowa

Wykonawca będzie przestrzegać przepisy ochrony przeciwpożarowej.

Wykonawca będzie utrzymywać, wymagany na podstawie odpowiednich przepisów sprawny sprzęt przeciwpożarowy, na terenie baz produkcyjnych, w pomieszczeniach biurowych, mieszkalnych, magazynach oraz w maszynach i pojazdach.

Materiały łatwopalne będą składowane w sposób zgodny z odpowiednimi przepisami i zabezpieczone przed dostępem osób trzecich.

Wykonawca będzie odpowiedzialny za wszelkie straty spowodowane pożarem wywołanym jako rezultat realizacji robót albo przez personel Wykonawcy.

1.5.7. Materiały szkodliwe dla otoczenia

Materiały, które w sposób trwały są szkodliwe dla otoczenia, nie będą dopuszczone do użycia.

Nie dopuszcza się użycia materiałów wywołujących szkodliwe promieniowanie o stężeniu większym od dopuszczalnego, określonego odpowiednimi przepisami.

Wszelkie materiały odpadowe użyte do robót będą miały aprobatę techniczną wydaną przez uprawnioną jednostkę, jednoznacznie określającą brak szkodliwego oddziaływania tych materiałów na środowisko.

Materiały, które są szkodliwe dla otoczenia tylko w czasie robót, a po zakończeniu robót ich szkodliwość zanika (np. materiały pyłaste) mogą być użyte pod warunkiem przestrzegania wymagań technologicznych w budownictwie. Jeżeli wymagają tego odpowiednie przepisy Wykonawca powinien otrzymać zgodę na użycie tych materiałów od właściwych organów administracji państwowej.

Jeżeli Wykonawca użył materiałów szkodliwych dla otoczenia zgodnie ze specyfikacjami, a ich użycie spowodowało jakiegokolwiek zagrożenie środowiska, to konsekwencje tego poniesie Zamawiający.

1.5.8. Ochrona własności publicznej i prywatnej

Wykonawca odpowiada za ochronę instalacji na powierzchni ziemi i za urządzenia podziemne, takie jak rurociągi, kable itp. oraz uzyska od odpowiednich władz będących właścicielami tych urządzeń potwierdzenie informacji dostarczonych mu przez Zamawiającego w ramach planu ich lokalizacji. Wykonawca zapewni właściwe oznaczenie i zabezpieczenie przed uszkodzeniem tych instalacji i urządzeń w czasie trwania budowy.

Wykonawca zobowiązany jest umieścić w swoim harmonogramie rezerwę czasową dla wszelkiego rodzaju robót, które mają być wykonane w zakresie przełożenia instalacji i urządzeń podziemnych na terenie budowy i powiadomi Inżyniera/Kierownika projektu i władze lokalne o zamiarze rozpoczęcia robót. O fakcie przypadkowego uszkodzenia tych instalacji Wykonawca bezzwłocznie powiadomi Inżyniera/Kierownika projektu i zainteresowane władze oraz będzie z nimi współpracował dostarczając wszelkiej pomocy potrzebnej przy dokonywaniu napraw. Wykonawca będzie odpowiadać za wszelkie spowodowane przez jego działania uszkodzenia instalacji na powierzchni ziemi i urządzeń podziemnych wykazanych w dokumentach dostarczonych mu przez Zamawiającego.

1.5.9. Ograniczenie obciążeń osi pojazdów

Wykonawca będzie stosować się do ustawowych ograniczeń nacisków osi na drogach publicznych przy transporcie materiałów i wyposażenia na i z terenu robót. Wykonawca uzyska wszelkie niezbędne zezwolenia i uzgodnienia od właściwych władz co do przewozu nietypowych wagowo ładunków (ponadnormatywnych) i o każdym takim przewozie będzie powiadamiał Inżyniera/Kierownika projektu. Inżynier/Kierownik projektu może polecić, aby pojazdy nie spełniające tych warunków zostały usunięte z terenu budowy. Pojazdy powodujące nadmierne obciążenie osiowe nie będą dopuszczone na świeżo ukończony fragment budowy w obrębie terenu budowy i Wykonawca będzie odpowiadał za naprawę wszelkich robót w ten sposób uszkodzonych, zgodnie z poleceniami Inżyniera/Kierownika projektu.

1.5.10. Bezpieczeństwo i higiena pracy

Podczas realizacji robót Wykonawca będzie przestrzegać przepisów dotyczących bezpieczeństwa i higieny pracy.

W szczególności Wykonawca ma obowiązek zadbać, aby personel nie wykonywał pracy w warunkach niebezpiecznych, szkodliwych dla zdrowia oraz nie spełniających odpowiednich wymagań sanitarnych.

Wykonawca zapewni i będzie utrzymywał wszelkie urządzenia zabezpieczające, socjalne oraz sprzęt i odpowiednią odzież dla ochrony życia i zdrowia osób zatrudnionych na budowie oraz dla zapewnienia bezpieczeństwa publicznego.

Uznaje się, że wszelkie koszty związane z wypełnieniem wymagań określonych powyżej nie podlegają odrębnej zapłacie i są uwzględnione w cenie kontraktowej.

1.5.11. Ochrona i utrzymanie robót

Wykonawca będzie odpowiadał za ochronę robót i za wszelkie materiały i urządzenia używane do robót od daty rozpoczęcia do daty wydania potwierdzenia zakończenia robót przez Inżyniera/Kierownika projektu.

Wykonawca będzie utrzymywać roboty do czasu odbioru ostatecznego. Utrzymanie powinno być prowadzone w taki sposób, aby budowla drogowa lub jej elementy były w zadowalającym stanie przez cały czas, do momentu odbioru ostatecznego.

Jeśli Wykonawca w jakimkolwiek czasie zaniedba utrzymanie, to na polecenie Inżyniera/Kierownika projektu powinien rozpocząć roboty utrzymaniowe nie później niż w 24 godziny po otrzymaniu tego polecenia.

1.5.12. Stosowanie się do prawa i innych przepisów

Wykonawca zobowiązany jest znać wszystkie zarządzenia wydane przez władze centralne i miejscowe oraz inne przepisy, regulaminy i wytyczne, które są w jakikolwiek sposób związane z wykonywanymi robotami i będzie w pełni odpowiedzialny za przestrzeganie tych postanowień podczas prowadzenia robót.

Wykonawca będzie przestrzegać praw patentowych i będzie w pełni odpowiedzialny za wypełnienie wszelkich wymagań prawnych odnośnie znaków firmowych, nazw lub innych chronionych praw w odniesieniu do sprzętu, materiałów lub urządzeń użytych lub związanych z wykonywaniem robót i w sposób ciągły będzie informować Inżyniera/Kierownika projektu o swoich działaniach, przedstawiając kopie zezwoleń i inne odnośne dokumenty. Wszelkie straty, koszty postępowania, obciążenia i wydatki wynikłe z lub związane z naruszeniem jakichkolwiek praw patentowych pokryje Wykonawca, z wyjątkiem przypadków, kiedy takie naruszenie wyniknie z wykonania projektu lub specyfikacji dostarczonej przez Inżyniera/Kierownika projektu.

1.5.13. Równoważność norm i zbiorów przepisów prawnych

Gdziekolwiek w dokumentach kontraktowych powołane są konkretne normy i przepisy, które spełniać mają materiały, sprzęt i inne towary oraz wykonane i zbadane roboty, będą obowiązywać postanowienia najnowszego wydania lub poprawionego wydania powołanych norm i przepisów o ile w warunkach kontraktu nie postanowiono inaczej. W przypadku gdy powołane normy i przepisy są państwowe lub odnoszą się do konkretnego kraju lub regionu, mogą być również stosowane inne odpowiednie normy zapewniające równy lub wyższy poziom wykonania niż powołane normy lub przepisy, pod warunkiem ich sprawdzenia i pisemnego zatwierdzenia przez Inżyniera/Kierownika projektu. Różnice pomiędzy powołanymi normami a ich proponowanymi zamiennikami muszą być dokładnie opisane przez Wykonawcę i przedłożone Inżynierowi/Kierownikowi projektu do zatwierdzenia.

1.5.14. Wykopaliska

Wszelkie wykopaliska, monety, przedmioty wartościowe, budowle oraz inne pozostałości o znaczeniu geologicznym lub archeologicznym odkryte na terenie budowy będą uważane za własność Zamawiającego. Wykonawca zobowiązany jest powiadomić Inżyniera/Kierownika projektu i postępować zgodnie z jego poleceniami. Jeżeli w wyniku tych poleceń Wykonawca poniesie koszty i/lub wystąpią opóźnienia w robotach, Inżynier/ Kierownik projektu po uzgodnieniu z Zamawiającym i Wykonawcą ustali wydłużenie czasu wykonania robót i/lub wysokość kwoty, o którą należy zwiększyć cenę kontraktową.

2. MATERIAŁY

2.1. Źródła uzyskania materiałów

Co najmniej na trzy tygodnie przed zaplanowanym wykorzystaniem jakichkolwiek materiałów przeznaczonych do robót, Wykonawca przedstawi Inżynierowi/Kierownikowi projektu do zatwierdzenia, szczegółowe informacje dotyczące proponowanego źródła wytwarzania, zamawiania lub wydobywania tych materiałów jak również odpowiednie świadectwa badań laboratoryjnych oraz próbki materiałów.

Zatwierdzenie partii materiałów z danego źródła nie oznacza automatycznie, że wszelkie materiały z danego źródła uzyskają zatwierdzenie.

Wykonawca zobowiązany jest do prowadzenia badań w celu wykazania, że materiały uzyskane z dopuszczonego źródła w sposób ciągły spełniają wymagania SST w czasie realizacji robót.

2.2. Pozyskiwanie materiałów miejscowych

Wykonawca odpowiada za uzyskanie pozwoleń od właścicieli i odnośnych władz na pozyskanie materiałów ze źródeł miejscowych włączając w to źródła wskazane przez Zamawiającego i jest zobowiązany dostarczyć Inżynierowi/Kierownikowi projektu wymagane dokumenty przed rozpoczęciem eksploatacji źródła.

Wykonawca przedstawi Inżynierowi/Kierownikowi projektu do zatwierdzenia dokumentację zawierającą raporty z badań terenowych i laboratoryjnych oraz proponowaną przez siebie metodę wydobycia i selekcji, uwzględniając aktualne decyzje o eksploatacji, organów administracji państwowej i samorządowej.

Wykonawca ponosi odpowiedzialność za spełnienie wymagań ilościowych i jakościowych materiałów pochodzących ze źródeł miejscowych.

Wykonawca ponosi wszystkie koszty, z tytułu wydobycia materiałów, dzierżawy i inne jakie okażą się potrzebne w związku z dostarczeniem materiałów do robót.

Humus i nadkład czasowo zdjęte z terenu wykopów, dokopów i miejsc pozyskania materiałów miejscowych będą formowane w hałdy i wykorzystane przy zasypce i rekultywacji terenu po ukończeniu robót.

Wszystkie odpowiednie materiały pozyskane z wykopów na terenie budowy lub z innych miejsc wskazanych w dokumentach umowy będą wykorzystane do robót lub odwiezione na odkład odpowiednio do wymagań umowy lub wskazań Inżyniera/Kierownika projektu.

Wykonawca nie będzie prowadzić żadnych wykopów w obrębie terenu budowy poza tymi, które zostały wyszczególnione w dokumentach umowy, chyba, że uzyska na to pisemną zgodę Inżyniera/Kierownika projektu.

Eksploatacja źródeł materiałów będzie zgodna z wszelkimi regulacjami prawnymi obowiązującymi na danym obszarze.

2.3. Materiały nie odpowiadające wymaganiom

Materiały nie odpowiadające wymaganiom zostaną przez Wykonawcę wywiezione z terenu budowy i złożone w miejscu wskazanym przez Inżyniera/Kierownika projektu. Jeśli Inżynier/Kierownik projektu zezwoli Wykonawcy na użycie tych materiałów do innych robót, niż te dla których zostały zakupione, to koszt tych materiałów zostanie odpowiednio przewartościowany (skorygowany) przez Inżyniera/Kierownika projektu.

Każdy rodzaj robót, w którym znajdują się nie zbadane i nie zaakceptowane materiały, Wykonawca wykonuje na własne ryzyko, licząc się z jego nieprzyjęciem, usunięciem i niezapłaceniem.

2.4. Wariantowe stosowanie materiałów

Jeśli dokumentacja projektowa lub SST przewidują możliwość wariantowego zastosowania rodzaju materiału w wykonywanych robotach, Wykonawca powiadomi Inżyniera/Kierownika projektu o swoim zamiarze co najmniej 3 tygodnie przed użyciem tego materiału, albo w okresie dłuższym, jeśli będzie to potrzebne z uwagi na wykonanie badań wymaganych przez Inżyniera/Kierownika projektu. Wybrany i zaakceptowany rodzaj materiału nie może być później zmieniany bez zgody Inżyniera/Kierownika projektu.

2.5. Przechowywanie i składowanie materiałów

Wykonawca zapewni, aby tymczasowo składowane materiały, do czasu gdy będą one użyte do robót, były zabezpieczone przed zanieczyszczeniami, zachowały swoją jakość i właściwości i były dostępne do kontroli przez Inżyniera/Kierownika projektu.

Miejsca czasowego składowania materiałów będą zlokalizowane w obrębie terenu budowy w miejscach uzgodnionych z Inżynierem/Kierownikiem projektu lub poza terenem budowy w miejscach zorganizowanych przez Wykonawcę i zaakceptowanych przez Inżyniera/Kierownika projektu.

2.6. Inspekcja wytwórni materiałów

Wytwornie materiałów mogą być okresowo kontrolowane przez Inżyniera/ Kierownika projektu w celu sprawdzenia zgodności stosowanych metod produkcji z wymaganiami. Próbkę materiałów mogą być pobierane w celu sprawdzenia ich właściwości. Wyniki tych kontroli będą stanowić podstawę do akceptacji określonej partii materiałów pod względem jakości.

W przypadku, gdy Inżynier/Kierownik projektu będzie przeprowadzał inspekcję wytwórni, muszą być spełnione następujące warunki:

- a) Inżynier/Kierownik projektu będzie miał zapewnioną współpracę i pomoc Wykonawcy oraz producenta materiałów w czasie przeprowadzania inspekcji,
- b) Inżynier/Kierownik projektu będzie miał wolny dostęp, w dowolnym czasie, do tych części wytwórni, gdzie odbywa się produkcja materiałów przeznaczonych do realizacji robót,
- c) Jeżeli produkcja odbywa się w miejscu nie należącym do Wykonawcy, Wykonawca uzyska dla Inżyniera/Kierownika projektu zezwolenie dla przeprowadzenia inspekcji i badań w tych miejscach.

3. SPRZĘT

Wykonawca jest zobowiązany do używania jedynie takiego sprzętu, który nie spowoduje niekorzystnego wpływu na jakość wykonywanych robót. Sprzęt używany do robót powinien być zgodny z ofertą Wykonawcy i powinien odpowiadać pod względem typów i ilości wskazaniom zawartym w SST, PZJ lub projekcie organizacji robót, zaakceptowanym przez Inżyniera/Kierownika projektu; w przypadku braku ustaleń w wymienionych wyżej dokumentach, sprzęt powinien być uzgodniony i zaakceptowany przez Inżyniera/Kierownika projektu.

Liczba i wydajność sprzętu powinny gwarantować przeprowadzenie robót, zgodnie z zasadami określonymi w dokumentacji projektowej, SST i wskazaniach Inżyniera/ Kierownika projektu.

Sprzęt będący własnością Wykonawcy lub wynajęty do wykonania robót ma być utrzymywany w dobrym stanie i gotowości do pracy. Powinien być zgodny z normami ochrony środowiska i przepisami dotyczącymi jego użytkowania.

Wykonawca dostarczy Inżynierowi/Kierownikowi projektu kopie dokumentów potwierdzających dopuszczenie sprzętu do użytkowania i badań okresowych, tam gdzie jest to wymagane przepisami.

Wykonawca będzie konserwować sprzęt jak również naprawiać lub wymieniać sprzęt niesprawny.

Jeżeli dokumentacja projektowa lub SST przewidują możliwość wariantowego użycia sprzętu przy wykonywanych robotach, Wykonawca powiadomi Inżyniera/ Kierownika projektu o swoim zamiarze wyboru i uzyska jego akceptację przed użyciem sprzętu. Wybrany sprzęt, po akceptacji Inżyniera/Kierownika projektu, nie może być później zmieniany bez jego zgody.

Jakikolwiek sprzęt, maszyny, urządzenia i narzędzia nie gwarantujące zachowania warunków umowy, zostaną przez Inżyniera/Kierownika projektu zdyskwalifikowane i nie dopuszczone do robót.

4. TRANSPORT

Wykonawca jest zobowiązany do stosowania jedynie takich środków transportu, które nie wpłyną niekorzystnie na jakość wykonywanych robót i właściwości przewożonych materiałów.

Liczba środków transportu powinna zapewniać prowadzenie robót zgodnie z zasadami określonymi w dokumentacji projektowej, SST i wskazaniach Inżyniera/ Kierownika projektu, w terminie przewidzianym umową.

Przy ruchu na drogach publicznych pojazdy będą spełniać wymagania dotyczące przepisów ruchu drogowego w odniesieniu do dopuszczalnych nacisków na oś i innych parametrów technicznych. Środki transportu nie spełniające tych warunków mogą być dopuszczone przez Inżyniera/Kierownika projektu, pod warunkiem przywrócenia stanu pierwotnego użytkowanych odcinków dróg na koszt Wykonawcy.

Wykonawca będzie usuwać na bieżąco, na własny koszt, wszelkie zanieczyszczenia, uszkodzenia spowodowane jego pojazdami na drogach publicznych oraz dojazdach do terenu budowy.

5. WYKONANIE ROBÓT

Wykonawca jest odpowiedzialny za prowadzenie robót zgodnie z warunkami umowy oraz za jakość zastosowanych materiałów i wykonywanych robót, za ich zgodność z dokumentacją projektową, wymaganiami SST, PZJ, projektem organizacji robót opracowanym przez Wykonawcę oraz poleceniami Inżyniera/Kierownika projektu.

Wykonawca jest odpowiedzialny za stosowane metody wykonywania robót.

Wykonawca jest odpowiedzialny za dokładne wytyczenie w planie i wyznaczenie wysokości wszystkich elementów robót zgodnie z wymiarami i rzędnymi określonymi w dokumentacji projektowej lub przekazanymi na piśmie przez Inżyniera/Kierownika projektu.

Błędy popełnione przez Wykonawcę w wytyczeniu i wyznaczaniu robót zostaną usunięte przez Wykonawcę na własny koszt, z wyjątkiem, kiedy dany błąd okaże się skutkiem błędu zawartego w danych dostarczonych Wykonawcy na piśmie przez Inżyniera/ Kierownika projektu.

Sprawdzenie wytyczenia robót lub wyznaczenia wysokości przez Inżyniera/ Kierownika projektu nie zwalnia Wykonawcy od odpowiedzialności za ich dokładność.

Decyzje Inżyniera/Kierownika projektu dotyczące akceptacji lub odrzucenia materiałów i elementów robót będą oparte na wymaganiach określonych w dokumentach umowy, dokumentacji projektowej i w SST, a także w normach i wytycznych. Przy podejmowaniu decyzji Inżynier/Kierownik projektu uwzględni wyniki badań materiałów i robót, rozrzuty normalnie występujące przy produkcji i przy badaniach materiałów, doświadczenia z przeszłości, wyniki badań naukowych oraz inne czynniki wpływające na rozważaną kwestię.

Polecenia Inżyniera/Kierownika projektu powinny być wykonywane przez Wykonawcę w czasie określonym przez Inżyniera/Kierownika projektu, pod groźbą zatrzymania robót. Skutki finansowe z tego tytułu poniesie Wykonawca.

6. KONTROLA JAKOŚCI ROBÓT

6.1. Program zapewnienia jakości

Wykonawca jest zobowiązany opracować i przedstawić do akceptacji Inżyniera/ Kierownika projektu program zapewnienia jakości. W programie zapewnienia jakości Wykonawca powinien określić, zamierzony sposób wykonywania robót, możliwości techniczne, kadrowe i plan organizacji robót gwarantujący wykonanie robót zgodnie z dokumentacją projektową, SST oraz ustaleniami.

Program zapewnienia jakości powinien zawierać:

a) część ogólną opisującą:

- organizację wykonania robót, w tym terminy i sposób prowadzenia robót,
- organizację ruchu na budowie wraz z oznakowaniem robót,
- sposób zapewnienia bhp.,
- wykaz zespołów roboczych, ich kwalifikacje i przygotowanie praktyczne,
- wykaz osób odpowiedzialnych za jakość i terminowość wykonania poszczególnych elementów robót,
- system (sposób i procedurę) proponowanej kontroli i sterowania jakością wykonywanych robót,
- wyposażenie w sprzęt i urządzenia do pomiarów i kontroli (opis laboratorium własnego lub laboratorium, któremu Wykonawca zamierza zlecić prowadzenie badań),
- sposób oraz formę gromadzenia wyników badań laboratoryjnych, zapis pomiarów, nastaw mechanizmów sterujących, a także wyciąganych wniosków i zastosowanych korekt w procesie technologicznym, proponowany sposób i formę przekazywania tych informacji Inżynierowi/Kierownikowi projektu;

b) część szczegółową opisującą dla każdego asortymentu robót:

- wykaz maszyn i urządzeń stosowanych na budowie z ich parametrami technicznymi oraz wyposażeniem w mechanizmy do sterowania i urządzenia pomiarowo-kontrolne,
- rodzaje i ilość środków transportu oraz urządzeń do magazynowania i załadunku materiałów, spoiw, lepiszczy, kruszyw itp.,
- sposób zabezpieczenia i ochrony ładunków przed utratą ich właściwości w czasie transportu,

- sposób i procedurę pomiarów i badań (rodzaj i częstotliwość, pobieranie próbek, legalizacja i sprawdzanie urządzeń, itp.) prowadzonych podczas dostaw materiałów, wytwarzania mieszanek i wykonywania poszczególnych elementów robót,
- sposób postępowania z materiałami i robotami nie odpowiadającymi wymaganiom.

6.2. Zasady kontroli jakości robót

Celem kontroli robót będzie takie sterowanie ich przygotowaniem i wykonaniem, aby osiągnąć założoną jakość robót.

Wykonawca jest odpowiedzialny za pełną kontrolę robót i jakości materiałów. Wykonawca zapewni odpowiedni system kontroli, włączając personel, laboratorium, sprzęt, zaopatrzenie i wszystkie urządzenia niezbędne do pobierania próbek i badań materiałów oraz robót.

Przed zatwierdzeniem systemu kontroli Inżynier/Kierownik projektu może zażądać od Wykonawcy przeprowadzenia badań w celu zademonstrowania, że poziom ich wykonywania jest zadowalający.

Wykonawca będzie przeprowadzać pomiary i badania materiałów oraz robót z częstotliwością zapewniającą stwierdzenie, że roboty wykonano zgodnie z wymaganiami zawartymi w dokumentacji projektowej i SST

Minimalne wymagania co do zakresu badań i ich częstotliwość są określone w SST, normach i wytycznych. W przypadku, gdy nie zostały one tam określone, Inżynier/ Kierownik projektu ustali jaki zakres kontroli jest konieczny, aby zapewnić wykonanie robót zgodnie z umową.

Wykonawca dostarczy Inżynierowi/Kierownikowi projektu świadectwa, że wszystkie stosowane urządzenia i sprzęt badawczy posiadają ważną legalizację, zostały prawidłowo wykalibrowane i odpowiadają wymaganiom norm określających procedury badań.

Inżynier/Kierownik projektu będzie mieć nieograniczony dostęp do pomieszczeń laboratoryjnych, w celu ich inspekcji.

Inżynier/Kierownik projektu będzie przekazywać Wykonawcy pisemne informacje o jakichkolwiek niedociągnięciach dotyczących urządzeń laboratoryjnych, sprzętu, zaopatrzenia laboratorium, pracy personelu lub metod badawczych. Jeżeli niedociągnięcia te będą tak poważne, że mogą wpłynąć ujemnie na wyniki badań, Inżynier/Kierownik projektu natychmiast wstrzyma użycie do robót badanych materiałów i dopuści je do użycia dopiero wtedy, gdy niedociągnięcia w pracy laboratorium Wykonawcy zostaną usunięte i stwierdzona zostanie odpowiednia jakość tych materiałów.

Wszystkie koszty związane z organizowaniem i prowadzeniem badań materiałów ponosi Wykonawca.

6.3. Pobieranie próbek

Próbki będą pobierane losowo. Zaleca się stosowanie statystycznych metod pobierania próbek, opartych na zasadzie, że wszystkie jednostkowe elementy produkcji mogą być z jednakowym prawdopodobieństwem wytypowane do badań.

Inżynier/Kierownik projektu będzie mieć zapewnioną możliwość udziału w pobieraniu próbek.

Pojemniki do pobierania próbek będą dostarczone przez Wykonawcę i zatwierdzone przez Inżyniera/Kierownika projektu. Próbki dostarczone przez Wykonawcę do badań wykonywanych przez Inżyniera/Kierownika projektu będą odpowiednio opisane i oznakowane, w sposób zaakceptowany przez Inżyniera/Kierownika projektu.

Na zlecenie Inżyniera/Kierownika projektu Wykonawca będzie przeprowadzać dodatkowe badania tych materiałów, które budzą wątpliwości co do jakości, o ile kwestionowane materiały nie zostaną przez Wykonawcę usunięte lub ulepszone z własnej woli. Koszty tych dodatkowych badań pokrywa Wykonawca tylko w przypadku stwierdzenia usterek; w przeciwnym przypadku koszty te pokrywa Zamawiający.

6.4. Badania i pomiary

Wszystkie badania i pomiary będą przeprowadzone zgodnie z wymaganiami norm. W przypadku, gdy normy nie obejmują jakiegokolwiek badania wymaganego w SST, stosować można wytyczne krajowe, albo inne procedury, zaakceptowane przez Inżyniera/ Kierownika projektu.

Przed przystąpieniem do pomiarów lub badań, Wykonawca powiadomi Inżyniera/ Kierownika projektu o rodzaju, miejscu i terminie pomiaru lub badania. Po wykonaniu pomiaru lub badania, Wykonawca przedstawi na piśmie ich wyniki do akceptacji Inżyniera/ Kierownika projektu.

6.5. Raporty z badań

Wykonawca będzie przekazywać Inżynierowi/Kierownikowi projektu kopie raportów z wynikami badań jak najszybciej, nie później jednak niż w terminie określonym w programie zapewnienia jakości.

Wyniki badań (kopie) będą przekazywane Inżynierowi/Kierownikowi projektu na formularzach według dostarczonego przez niego wzoru lub innych, przez niego zaaprobowanych.

6.6. Badania prowadzone przez Inżyniera/Kierownika projektu

Inżynier/Kierownik projektu jest uprawniony do dokonywania kontroli, pobierania próbek i badania materiałów w miejscu ich wytwarzania/pozyskiwania, a Wykonawca i producent materiałów powinien udzielić mu niezbędnej pomocy.

Inżynier/Kierownik projektu, dokonując weryfikacji systemu kontroli robót prowadzonego przez Wykonawcę, poprzez między innymi swoje badania, będzie oceniać zgodność materiałów i robót z wymaganiami SST na podstawie wyników własnych badań kontrolnych jak i wyników badań dostarczonych przez Wykonawcę.

Inżynier/Kierownik projektu powinien pobierać próbki materiałów i prowadzić badania niezależnie od Wykonawcy, na swój koszt. Jeżeli wyniki tych badań wykażą, że raporty Wykonawcy są niewiarygodne, to Inżynier/Kierownik projektu oprze się wyłącznie na własnych badaniach przy ocenie zgodności materiałów i robót z dokumentacją projektową i SST. Może również zlecić, sam lub poprzez Wykonawcę, przeprowadzenie powtórnych lub dodatkowych badań niezależnemu laboratorium. W takim przypadku całkowite koszty powtórnych lub dodatkowych badań i pobierania próbek poniesione zostaną przez Wykonawcę.

6.7. Certyfikaty i deklaracje

Inżynier/Kierownik projektu może dopuścić do użycia tylko te materiały, które posiadają:

1. certyfikat na znak bezpieczeństwa wykazujący, że zapewniono zgodność z kryteriami technicznymi określonymi na podstawie Polskich Norm, aprobat technicznych oraz właściwych przepisów i dokumentów technicznych,
 2. deklarację zgodności lub certyfikat zgodności z:
 - Polską Normą lub
 - aprobatą techniczną, w przypadku wyrobów, dla których nie ustanowiono Polskiej Normy, jeżeli nie są objęte certyfikacją określoną w pkt 1
- i które spełniają wymogi SST.

W przypadku materiałów, dla których ww. dokumenty są wymagane przez SST, każda partia dostarczona do robót będzie posiadać te dokumenty, określające w sposób jednoznaczny jej cechy.

Produkty przemysłowe muszą posiadać ww. dokumenty wydane przez producenta, a w razie potrzeby poparte wynikami badań wykonanych przez niego. Kopie wyników tych badań będą dostarczone przez Wykonawcę Inżynierowi/Kierownikowi projektu.

Jakiegolwiek materiały, które nie spełniają tych wymagań będą odrzucone.

6.8. Dokumenty budowy

(1) Dziennik budowy

Dziennik budowy jest wymagany dokumentem prawnym obowiązującym Zamawiającego i Wykonawcę w okresie od przekazania Wykonawcy terenu budowy do końca okresu gwarancyjnego. Odpowiedzialność za prowadzenie dziennika budowy zgodnie z obowiązującymi przepisami [2] spoczywa na Wykonawcy.

Zapisy w dzienniku budowy będą dokonywane na bieżąco i będą dotyczyć przebiegu robót, stanu bezpieczeństwa ludzi i mienia oraz technicznej i gospodarczej strony budowy.

Każdy zapis w dzienniku budowy będzie opatrzony datą jego dokonania, podpisem osoby, która dokonała zapisu, z podaniem jej imienia i nazwiska oraz stanowiska służbowego. Zapisy będą czytelne, dokonane trwałą techniką, w porządku chronologicznym, bezpośrednio jeden pod drugim, bez przerw.

Załączone do dziennika budowy protokoły i inne dokumenty będą oznaczone kolejnym numerem załącznika i opatrzone datą i podpisem Wykonawcy i Inżyniera/ Kierownika projektu.

Do dziennika budowy należy wpisywać w szczególności:

- datę przekazania Wykonawcy terenu budowy,
- datę przekazania przez Zamawiającego dokumentacji projektowej,
- datę uzgodnienia przez Inżyniera/Kierownika projektu programu zapewnienia jakości i harmonogramów robót,
- terminy rozpoczęcia i zakończenia poszczególnych elementów robót,
- przebieg robót, trudności i przeszkody w ich prowadzeniu, okresy i przyczyny przerw w robotach,
- uwagi i polecenia Inżyniera/Kierownika projektu,
- daty zarządzenia wstrzymania robót, z podaniem powodu,
- zgłoszenia i daty odbiorów robót zanikających i ulegających zakryciu, częściowych i ostatecznych odbiorów robót,
- wyjaśnienia, uwagi i propozycje Wykonawcy,
- stan pogody i temperaturę powietrza w okresie wykonywania robót podlegających ograniczeniom lub wymaganiom szczególnym w związku z warunkami klimatycznymi,
- zgodność rzeczywistych warunków geotechnicznych z ich opisem w dokumentacji projektowej,
- dane dotyczące czynności geodezyjnych (pomiarowych) dokonywanych przed i w trakcie wykonywania robót,
- dane dotyczące sposobu wykonywania zabezpieczenia robót,
- dane dotyczące jakości materiałów, pobierania próbek oraz wyniki przeprowadzonych badań z podaniem, kto je przeprowadzał,
- wyniki prób poszczególnych elementów budowli z podaniem, kto je przeprowadzał,
- inne istotne informacje o przebiegu robót.

Propozycje, uwagi i wyjaśnienia Wykonawcy, wpisane do dziennika budowy będą przedłożone Inżynierowi/Kierownikowi projektu do ustosunkowania się.

Decyzje Inżyniera/Kierownika projektu wpisane do dziennika budowy Wykonawca podpisuje z zaznaczeniem ich przyjęcia lub zajęciem stanowiska.

Wpis projektanta do dziennika budowy obliuguje Inżyniera/Kierownika projektu do ustosunkowania się. Projektant nie jest jednak stroną umowy i nie ma uprawnień do wydawania poleceń Wykonawcy robót.

(2) Książka obmiarów

Książka obmiarów stanowi dokument pozwalający na rozliczenie faktycznego postępu każdego z elementów robót. Obmiary wykonanych robót przeprowadza się w sposób ciągły w jednostkach przyjętych w kosztorysie i wpisuje do książki obmiarów.

(3) Dokumenty laboratoryjne

Dzienniki laboratoryjne, deklaracje zgodności lub certyfikaty zgodności materiałów, orzeczenia o jakości materiałów, recepty robocze i kontrolne wyniki badań Wykonawcy będą gromadzone w formie uzgodnionej w programie zapewnienia jakości. Dokumenty te stanowią załączniki do odbioru robót. Winny być udostępnione na każde życzenie Inżyniera/Kierownika projektu.

(4) Pozostałe dokumenty budowy

Do dokumentów budowy zalicza się, oprócz wymienionych w punktach (1) - (3) następujące dokumenty:

- a) pozwolenie na realizację zadania budowlanego,
- b) protokoły przekazania terenu budowy,
- c) umowy cywilno-prawne z osobami trzecimi i inne umowy cywilno-prawne,
- d) protokoły odbioru robót,
- e) protokoły z porad i ustaleń,
- f) korespondencję na budowie.

(5) Przechowywanie dokumentów budowy

Dokumenty budowy będą przechowywane na terenie budowy w miejscu odpowiednio zabezpieczonym.

Zaginięcie któregośkolwiek z dokumentów budowy spowoduje jego natychmiastowe odtworzenie w formie przewidzianej prawem.

Wszelkie dokumenty budowy będą zawsze dostępne dla Inżyniera/Kierownika projektu i przedstawiane do wglądu na życzenie Zamawiającego.

7. OBMIAR ROBÓT

7.1. Ogólne zasady obmiaru robót

Obmiar robót będzie określać faktyczny zakres wykonywanych robót zgodnie z dokumentacją projektową i SST, w jednostkach ustalonych w kosztorysie.

Obmiaru robót dokonuje Wykonawca po pisemnym powiadomieniu Inżyniera/ Kierownika projektu o zakresie obmierzanych robót i terminie obmiaru, co najmniej na 3 dni przed tym terminem.

Wyniki obmiaru będą wpisane do książki obmiarów.

Jakikolwiek błąd lub przeoczenie (opuszczenie) w ilościach podanych w Przedmiarze robót lub gdzie indziej w SST nie zwalnia Wykonawcy od obowiązków ukończenia wszystkich robót. Błędne dane zostaną poprawione wg instrukcji Inżyniera/Kierownika projektu na piśmie.

Obmiar gotowych robót będzie przeprowadzony z częstością wymaganą do celu miesięcznej płatności na rzecz Wykonawcy lub w innym czasie określonym w umowie lub oczekiwanym przez Wykonawcę i Inżyniera/Kierownika projektu.

7.2. Zasady określania ilości robót i materiałów

Długości i odległości pomiędzy wyszczególnionymi punktami skrajnymi będą obmierzone poziomo wzdłuż linii osiowej.

Jeśli SST właściwe dla danych robót nie wymagają tego inaczej, objętości będą wyliczone w m³ jako długość pomnożona przez średni przekrój.

Ilości, które mają być obmierzone wagowo, będą ważone w tonach lub kilogramach zgodnie z wymaganiami SST.

7.3. Urządzenia i sprzęt pomiarowy

Wszystkie urządzenia i sprzęt pomiarowy, stosowany w czasie obmiaru robót będą zaakceptowane przez Inżyniera/Kierownika projektu.

Urządzenia i sprzęt pomiarowy zostaną dostarczone przez Wykonawcę. Jeżeli urządzenia te lub sprzęt wymagają badań atestujących to Wykonawca będzie posiadać ważne świadectwa legalizacji.

Wszystkie urządzenia pomiarowe będą przez Wykonawcę utrzymywane w dobrym stanie, w całym okresie trwania robót.

7.4. Wagi i zasady ważenia

Wykonawca dostarczy i zainstaluje urządzenia wagowe odpowiadające jednoznacznie wymaganiom SST. Będzie utrzymywać to wyposażenie zapewniając w sposób ciągły zachowanie dokładności wg norm zatwierdzonych przez Inżyniera/Kierownika projektu.

7.5. Czas przeprowadzenia obmiaru

Obmiary będą przeprowadzone przed częściowym lub ostatecznym odbiorem odcinków robót, a także w przypadku występowania dłuższej przerwy w robotach.

Obmiar robót zanikających przeprowadza się w czasie ich wykonywania.

Obmiar robót podlegających zakryciu przeprowadza się przed ich zakryciem.

Roboty pomiarowe do obmiaru oraz nieodpłatne obliczenia będą wykonane w sposób zrozumiały i jednoznaczny.

Wymiary skomplikowanych powierzchni lub objętości będą uzupełnione odpowiednimi szkicami umieszczonymi na karcie książki obmiarów. W razie braku miejsca szkice mogą być dołączone w formie oddzielnego załącznika do książki obmiarów, którego wzór zostanie uzgodniony z Inżynierem/Kierownikiem projektu.

8. ODBIÓR ROBÓT

8.1. Rodzaje odbiorów robót

W zależności od ustaleń odpowiednich SST, roboty podlegają następującym etapom odbioru:

a) odbiorowi robót zanikających i ulegających zakryciu,

- b) odbiorowi częściowemu,
- c) odbiorowi ostatecznemu,
- d) odbiorowi pogwarancyjnemu.

8.2. Odbiór robót zanikających i ulegających zakryciu

Odbiór robót zanikających i ulegających zakryciu polega na finalnej ocenie ilości i jakości wykonywanych robót, które w dalszym procesie realizacji ulegną zakryciu.

Odbiór robót zanikających i ulegających zakryciu będzie dokonany w czasie umożliwiającym wykonanie ewentualnych korekt i poprawek bez hamowania ogólnego postępu robót.

Odbioru robót dokonuje Inżynier/Kierownik projektu.

Gotowość danej części robót do odbioru zgłasza Wykonawca wpisem do dziennika budowy i jednoczesnym powiadomieniem Inżyniera/Kierownika projektu. Odbiór będzie przeprowadzony niezwłocznie, nie później jednak niż w ciągu 3 dni od daty zgłoszenia wpisem do dziennika budowy i powiadomienia o tym fakcie Inżyniera/Kierownika projektu.

Jakość i ilość robót ulegających zakryciu ocenia Inżynier/Kierownik projektu na podstawie dokumentów zawierających komplet wyników badań laboratoryjnych i w oparciu o przeprowadzone pomiary, w konfrontacji z dokumentacją projektową, SST i poprzednimi ustaleniami.

8.3. Odbiór częściowy

Odbiór częściowy polega na ocenie ilości i jakości wykonanych części robót. Odbioru częściowego robót dokonuje się wg zasad jak przy odbiorze ostatecznym robót. Odbioru robót dokonuje Inżynier/Kierownik projektu.

8.4. Odbiór ostateczny robót

8.4.1. Zasady odbioru ostatecznego robót

Odbiór ostateczny polega na finalnej ocenie rzeczywistego wykonania robót w odniesieniu do ich ilości, jakości i wartości.

Całkowite zakończenie robót oraz gotowość do odbioru ostatecznego będzie stwierdzona przez Wykonawcę wpisem do dziennika budowy z bezzwłocznym powiadomieniem na piśmie o tym fakcie Inżyniera/Kierownika projektu.

Odbiór ostateczny robót nastąpi w terminie ustalonym w dokumentach umowy, licząc od dnia potwierdzenia przez Inżyniera/Kierownika projektu zakończenia robót i przyjęcia dokumentów, o których mowa w punkcie 8.4.2.

Odbioru ostatecznego robót dokona komisja wyznaczona przez Zamawiającego w obecności Inżyniera/Kierownika projektu i Wykonawcy. Komisja odbierająca roboty dokona ich oceny jakościowej na podstawie przedłożonych dokumentów, wyników badań i pomiarów, ocenie wizualnej oraz zgodności wykonania robót z dokumentacją projektową i SST.

W toku odbioru ostatecznego robót komisja zapozna się z realizacją ustaleń przyjętych w trakcie odbiorów robót zanikających i ulegających zakryciu, zwłaszcza w zakresie wykonania robót uzupełniających i robót poprawkowych.

W przypadkach niewykonania wyznaczonych robót poprawkowych lub robót uzupełniających w warstwie ścieralnej lub robotach wykończeniowych, komisja przerwie swoje czynności i ustali nowy termin odbioru ostatecznego.

W przypadku stwierdzenia przez komisję, że jakość wykonywanych robót w poszczególnych asortymentach nieznacznie odbiega od wymaganej dokumentacją projektową i SST z uwzględnieniem tolerancji i nie ma większego wpływu na cechy eksploatacyjne obiektu i bezpieczeństwo ruchu, komisja dokona potrąceń, oceniając pomniejszoną wartość wykonywanych robót w stosunku do wymagań przyjętych w dokumentach umowy.

8.4.2. Dokumenty do odbioru ostatecznego

Podstawowym dokumentem do dokonania odbioru ostatecznego robót jest protokół odbioru ostatecznego robót sporządzony wg wzoru ustalonego przez Zamawiającego.

Do odbioru ostatecznego Wykonawca jest zobowiązany przygotować następujące dokumenty:

1. dokumentację projektową podstawową z naniesionymi zmianami oraz dodatkową, jeśli została sporządzona w trakcie realizacji umowy,

2. szczegółowe specyfikacje techniczne (podstawowe z dokumentów umowy i ew. uzupełniające lub zamiennie),
3. recepty i ustalenia technologiczne,
4. dzienniki budowy i książki obmiarów (oryginały),
5. wyniki pomiarów kontrolnych oraz badań i oznaczeń laboratoryjnych, zgodne z SST i ew. PZJ,
6. deklaracje zgodności lub certyfikaty zgodności wbudowanych materiałów zgodnie z SST i ew. PZJ,
7. opinię technologiczną sporządzoną na podstawie wszystkich wyników badań i pomiarów załączonych do dokumentów odbioru, wykonanych zgodnie z SST i PZJ,
8. rysunki (dokumentacje) na wykonanie robót towarzyszących (np. na przełożenie linii telefonicznej, energetycznej, gazowej, oświetlenia itp.) oraz protokoły odbioru i przekazania tych robót właścicielom urządzeń,
9. geodezyjną inwentaryzację powykonawczą robót i sieci uzbrojenia terenu,
10. kopię mapy zasadniczej powstałej w wyniku geodezyjnej inwentaryzacji powykonawczej.

W przypadku, gdy wg komisji, roboty pod względem przygotowania dokumentacyjnego nie będą gotowe do odbioru ostatecznego, komisja w porozumieniu z Wykonawcą wyznaczy ponowny termin odbioru ostatecznego robót.

Wszystkie zarządzone przez komisję roboty poprawkowe lub uzupełniające będą zestawione wg wzoru ustalonego przez Zamawiającego.

Termin wykonania robót poprawkowych i robót uzupełniających wyznaczy komisja.

8.5. Odbiór pogwarancyjny

Odbiór pogwarancyjny polega na ocenie wykonanych robót związanych z usunięciem wad stwierdzonych przy odbiorze ostatecznym i zaistniałych w okresie gwarancyjnym.

Odbiór pogwarancyjny będzie dokonany na podstawie oceny wizualnej obiektu z uwzględnieniem zasad opisanych w punkcie 8.4 „Odbiór ostateczny robót”.

9. PODSTAWA PŁATNOŚCI

9.1. Ustalenia ogólne

Podstawą płatności jest cena jednostkowa skalkulowana przez Wykonawcę za jednostkę obmiarową ustaloną dla danej pozycji kosztorysu.

Dla pozycji kosztorysowych wycenionych ryczałtowo podstawą płatności jest wartość (kwota) podana przez Wykonawcę w danej pozycji kosztorysu.

Cena jednostkowa lub kwota ryczałtowa pozycji kosztorysowej będzie uwzględniać wszystkie czynności, wymagania i badania składające się na jej wykonanie, określone dla tej roboty w SST i w dokumentacji projektowej.

Ceny jednostkowe lub kwoty ryczałtowe robót będą obejmować:

- robocizną bezpośrednią wraz z towarzyszącymi kosztami,
- wartość zużytych materiałów wraz z kosztami zakupu, magazynowania, ewentualnych ubytków i transportu na teren budowy,
- wartość pracy sprzętu wraz z towarzyszącymi kosztami,
- koszty pośrednie, zysk kalkulacyjny i ryzyko,
- podatki obliczone zgodnie z obowiązującymi przepisami.

Do cen jednostkowych nie należy wliczać podatku VAT.

9.2. Warunki umowy i wymagania ogólne M-00.00.00

Koszt dostosowania się do wymagań warunków umowy i wymagań ogólnych zawartych w M-00.00.00 obejmuje wszystkie warunki określone w ww. dokumentach, a nie wyszczególnione w kosztorysie.

9.3. Objazdy, przejazdy i organizacja ruchu

Koszt wybudowania objazdów/przejazdów i organizacji ruchu obejmuje:

- (a) opracowanie oraz uzgodnienie z Inżynierem/Kierownikiem projektu i odpowiednimi instytucjami projektu organizacji ruchu na czas trwania budowy, wraz z dostarczeniem kopii projektu

- Inżynierowi/Kierownikowi projektu i wprowadzaniem dalszych zmian i uzgodnień wynikających z postępu robót,
- (b) ustawienie tymczasowego oznakowania i oświetlenia zgodnie z wymaganiami bezpieczeństwa ruchu,
 - (c) opłaty/dzierżawy terenu,
 - (d) przygotowanie terenu,
 - (e) konstrukcję tymczasowej nawierzchni, ramp, chodników, krawężników, barier, oznakowań i drenażu,
 - (f) tymczasową przebudowę urządzeń obcych.
- Koszt utrzymania objazdów/przejazdów i organizacji ruchu obejmuje:
- (a) oczyszczanie, przestawienie, przykrycie i usunięcie tymczasowych oznakowań pionowych, poziomych, barier i świateł,
 - (b) utrzymanie płynności ruchu publicznego.
- Koszt likwidacji objazdów/przejazdów i organizacji ruchu obejmuje:
- (a) usunięcie wbudowanych materiałów i oznakowania,
 - (b) doprowadzenie terenu do stanu pierwotnego.

10. PRZEPISY ZWIĄZANE

1. Ustawa z dnia 7 lipca 1994 r. - Prawo budowlane (Dz. U. Nr 89, poz. 414 z późniejszymi zmianami).
2. Zarządzenie Ministra Infrastruktury z dnia 19 listopada 2001 r. w sprawie dziennika budowy, montażu i rozbiórki oraz tablicy informacyjnej (Dz. U. Nr 138, poz. 1555).
3. Ustawa z dnia 21 marca 1985 r. o drogach publicznych (Dz. U. Nr 14, poz. 60 z późniejszymi zmianami).

M-01.00.00. ROBOTY OGÓLNE - PRZYGOTOWAWCZE I ZABEZPIEZAJĄCE**M-01.01.00. ROBOTY PRZYGOTOWAWCZE****M-01.01.01. POMIARY GEODEZYJNE - WYTYCZENIE OBIEKTU****1. WSTĘP****1.1. Przedmiot SST**

Przedmiotem niniejszej szczegółowej specyfikacji technicznej są wymagania dotyczące odtworzenia w terenie osi obiektów, osi podpór i krawędzi zewnętrznych ustrojów niosących oraz punktów wysokościowych dla przedmiotowego obiektu inżynierskiego.

1.2. Zakres stosowania SST

Szczegółowa specyfikacja techniczna jest stosowana jako dokument przetargowy i kontraktowy przy zlecaniu i realizacji robót wymienionych w punkcie 1.1.

1.3. Zakres robót objętych SST

Roboty, których dotyczy Specyfikacja obejmują wszystkie czynności umożliwiające i mające na celu:

- wytyczenie osi i krawędzi obiektów inżynierskich,
- wytyczenie osi podpór,
- założenie reperów roboczych w bezpośrednim sąsiedztwie obiektów w nawiązaniu do niwelacji państwowej.

1.4. Nazwy i kody wg wspólnego słownika zamówień (CPV)

- grupa robót 45200000-9 Roboty budowlane w zakresie wznoszenia kompletnych obiektów budowlanych lub ich części oraz roboty w zakresie inżynierii lądowej
- klasa robót 45220000-5 Roboty inżynierskie i budowlane
- kategoria robót 45221100-3 Roboty budowlane w zakresie mostów

1.5. Określenia podstawowe

Określenia podane w niniejszej SST są zgodne z polskimi normami oraz określeniami podanymi w SST M.00.00.00 „Wymagania ogólne”.

Wykonawca robót jest odpowiedzialny za jakość ich wykonania oraz za zgodność z Dokumentacją Projektową, SST i poleceniami Inżyniera.

Ogólne wymagania dotyczące robót podano w SST M.00.00.00. „Wymagania ogólne”.

2. MATERIAŁY

Do wykonania robót wg zasad niniejszej SST konieczne są następujące materiały:

- słupki betonowe,
- rury stalowe,
- trzpienie stalowe,
- pale drewniane.

3. SPRZĘT

Do wykonania robót objętych niniejszą SST konieczny jest sprzęt geodezyjny taki jak:

- dalmierze
- niwelatory

- tyczki i łąty niwelacyjne
- miernicze taśmy stalowe.

4. TRANSPORT

Dowolny rodzaj środków transportowych zaakceptowany przez Inżyniera, służący do przewozu geodetów, sprzętu geodezyjnego oraz materiałów potrzebnych do wykonania robót objętych tą Specyfikacją.

5. WYKONANIE ROBÓT

5.1. Ogólne zasady wykonania robót

Ogólne zasady wykonania robót podano w SST M.00.00.00. „Wymagania ogólne” pkt 5. Prace pomiarowe powinny być wykonane zgodnie z obowiązującymi instrukcjami GUGiK (od I do 7).

Wykonawca zobowiązany jest wytyczyć i zestabilizować w terenie punkty główne obiektu mostowego oraz punkty wysokościowe (repery robocze). Wyznaczenie osi drogi należy wykonać w terenie przed przystąpieniem do robót rozbiórkowych.

Przed przystąpieniem do robót Wykonawca powinien przejąć od Zamawiającego dane zawierające lokalizację i współrzędne punktów głównych trasy oraz reperów. W oparciu o materiały dostarczone z bazy danych Zamawiającego, Wykonawca powinien przeprowadzić obliczenia i pomiary geodezyjne niezbędne do szczegółowego wytyczenia robót.

Prace pomiarowe powinny być wykonane przez osoby posiadające odpowiednie kwalifikacje i uprawnienia.

Wykonawca powinien natychmiast poinformować Inżyniera o wszelkich błędach wykrytych w wytyczeniu na podstawie materiałów z bazy danych Zamawiającego punktów głównych obiektu i (lub) reperów roboczych. Błędy te powinny być usunięte na koszt Wykonawcy.

Wykonawca powinien sprawdzić czy rzędne terenu określone w dokumentacji projektowej są zgodne z rzeczywistymi rzędnymi terenu. Jeżeli Wykonawca stwierdzi, że rzeczywiste rzędne terenu istotnie różnią się od rzędnych określonych w dokumentacji projektowej, to powinien powiadomić o tym Inżyniera. Ukształtowanie terenu w takim rejonie nie powinno być zmieniane przed podjęciem odpowiedniej decyzji przez Inżyniera. Wszystkie roboty dodatkowe, wynikające z różnic rzędnych terenu podanych w dokumentacji projektowej i rzędnych rzeczywistych, akceptowane przez Inżyniera, zostaną wykonane na koszt Wykonawcy.

Wszystkie roboty, nie mogą być rozpoczęte przed zaakceptowaniem wyników pomiarów przez Inżyniera.

Wykonawca jest odpowiedzialny za ochronę wszystkich punktów pomiarowych i ich oznaczeń w czasie trwania robót. Jeżeli znaki pomiarowe przekazane przez Zamawiającego zostaną zniszczone przez Wykonawcę świadomie lub wskutek zaniedbania, a ich odtworzenie jest konieczne do dalszego prowadzenia robót, to zostaną one odtworzone na koszt Wykonawcy.

Wszystkie prace pomiarowe konieczne dla prawidłowej realizacji robót należą do obowiązków Wykonawcy.

Wykonawca powinien założyć robocze punkty wysokościowe (repery robocze) przy obiekcie inżynierskim.

Repery robocze należy założyć poza granicami robót związanych z wykonaniem obiektów inżynierskich. Jako repery robocze można wykorzystać punkty stałe na stabilnych, istniejących elementach w pobliżu obiektu inżynierskiego i trasy drogowej. O ile brak takich punktów, repery robocze należy założyć w postaci słupków betonowych lub grubych kształtowników stalowych, osadzonych w gruncie w sposób wykluczający osiadanie, zaakceptowany przez Inżyniera.

Rzędne reperów roboczych należy określać z taką dokładnością, aby średni błąd niwelacji po wyrównaniu był mniejszy od 4 mm/km, stosując niwelację podwójną w nawiązaniu do reperów państwowych.

Repery robocze powinny być wyposażone w dodatkowe oznaczenia, zawierające wyraźne i jednoznaczne określenie nazwy reperu i jego rzędnej. Plan lokalizacji reperów należy przekazać Inżynierowi do dokumentacji budowy w formie operatu.

5.2. Wytyczenie obiektów

Roboty polegają na wytyczeniu i stabilizacji osi obiektów inżynierskich, osi podpór oraz linii gzymsów w oparciu o Dokumentację Projektową.

Wytyczone punkty osi obiektów oraz podpór powinny być zestabilizowane w terenie przy pomocy palików drewnianych lub trzpieni stalowych.

Trwałej stabilizacji wymagają: początek i koniec osi obiektu.

Usunięcie palików lub trzpieni z osi budowli może nastąpić tylko wówczas gdy zastąpi się je odpowiednimi palami lub trzpieniami po obu stronach osi, wbitymi poza granicami robót w sposób trwały i jednoznaczny.

Wymagania i kryteria dokładności dla robót pomiarowych:

Wymagania dla robót pomiarowych związanych z wytyczeniem obiektów inżynierskich:

- dokładność wytyczenia punktów charakterystycznych obiektów: ± 1 cm
- dokładność wyznaczenia rzędnych wysokościowych: ± 1 cm
- dokładność wyznaczenia wysokości reperów: $\pm 0,5$ cm,
- dokładność wykonania elementów projektowanych: ± 1 cm,
- dokładność pomiarów poziomych: ± 1 cm / 50 m.

Wykonawca zobowiązany jest po zakończeniu robót do oddania Inżynierowi dokumentacji dotyczącej osnów geodezyjnych i przekazania punktów w terenie..

6. KONTROLA JAKOŚCI ROBÓT

6.1. Ogólne zasady kontroli jakości robót

Ogólne zasady kontroli jakości robót podano w SST M.00.00.00. „Wymagania ogólne”.

6.2. Kontrola osnowy realizacyjnej

Kontrolę osnowy realizacyjnej oraz prac pomiarowych należy prowadzić wg zasad określonych w instrukcjach i wytycznych GUGiK.

Wykonawca dostarczy Inżynierowi harmonogram pomiarów kontrolnych osnowy realizacyjnej przeprowadzanych w oparciu o stałe punkty geodezyjne przekazane przez Inżyniera.

Pomiary kontrolne odpowiednich fragmentów osnowy realizacyjnej należy wykonywać przed rozpoczęciem większych robót, a także co miesiąc w trakcie prowadzenia robót.

6.3. Kontrola wytyczenia obiektu

Kontrolę wytyczenia osi obiektów inżynierskich, osi podpór oraz linii gzymsów należy przeprowadzić w odniesieniu do wymagań punktu 5.2

7. OBMIAR ROBÓT

Roboty objęte niniejszą Specyfikacją podlegają rozliczeniu ryczałtowemu obejmującemu wykonanie wszystkich robót składowych określonych w p. 1.3. Specyfikacji.

8. ODBIÓR ROBÓT

Odbiór robót objętych niniejszą Specyfikacją polega na sprawdzeniu zgodności wyznaczonych elementów z Dokumentacją Projektową.

9. PODSTAWA PŁATNOŚCI

9.1. Ogólne ustalenia dotyczące podstawy płatności

Ogólne ustalenia dotyczące podstawy płatności podano w ST.00.00.00 "Wymagania Ogólne" .

9.2. Cena jednostki obmiarowej

Cena jest ryczałtowa w odniesieniu do całego zadania i uwzględnia:

1. zakup i dowóz materiałów potrzebnych do wytyczenia
2. prace pomiarowe,
3. stabilizacja punktów wytyczonych w terenie,
4. wykonanie szkiców i operatów geodezyjnych.

10. PRZEPISY ZWIĄZANE

1. Ogólne specyfikacje techniczne (ST) Wymagania ogólne
2. Ustawa z 17.05.1989 Prawo geodezyjne i kartograficzne (Dz.U. Nr 30, poz. 163 z późn. zmianami).
3. Instrukcja techniczna G-1. Ogólne zasady wykonywania prac geodezyjnych.
4. Instrukcja techniczna G-3. Geodezyjna obsługa inwestycji, GUGiK-1979.
5. Instrukcja techniczna G-1. Geodezyjna osnowa pozioma, GUGiK-1978.
6. Instrukcja techniczna G-2. Wysokościowa osnowa geodezyjna, GUGiK-1983.
7. Instrukcja techniczna G-4. Pomiary sytuacyjne i wysokościowe, GUGiK-1979.
8. Wytyczne techniczne G-3.2. Pomiary realizacyjne, GUGiK-1983.
9. Wytyczne techniczne G-3. I. Osnowy realizacyjne, GUGiK-1983.

M-01.01.02. USUNIĘCIE DRZEW I KRZEWÓW

1. WSTĘP

1.1. Przedmiot SST

Przedmiotem niniejszej SST są wymagania dotyczące wykonania i odbioru robót związanych z usunięciem drzew i krzewów w ramach przebudowy mostu w miejscowości Skrzydłów przez rzekę Wartę w km 8+150 w ciągu drogi powiatowej nr 1024S.

1.2. Zakres stosowania SST

Szczegółowa Specyfikacja Techniczna jest stosowana jako dokument przetargowy i kontraktowy przy zlecaniu i realizacji robót wymienionych w punkcie 1.1.

1.3. Zakres robót objętych SST

Ustalenia zawarte w niniejszej Specyfikacji Technicznej dotyczą zasad prowadzenia robót związanych z usunięciem drzew i krzewów, wykonywanych w ramach robót przygotowawczych.

1.4. Określenia podstawowe

Stosowane określenia podstawowe są zgodne z obowiązującymi, odpowiednimi polskimi normami oraz z definicjami podanymi w SST M-00.00.00 „Wymagania ogólne” pkt 1.4.

1.5. Ogólne wymagania dotyczące robót

Ogólne wymagania dotyczące robót podano w SST DM-00.00.00 „Wymagania ogólne” pkt. 5.

2. MATERIAŁY

Nie występują.

3. SPRZĘT

3.1. Ogólne wymagania dotyczące sprzętu

Ogólne wymagania dotyczące sprzętu podano w SST M-00.00.00 „Wymagania ogólne” pkt. 3.

3.2. Sprzęt do usuwania drzew i krzewów

Do wykonywania robót związanych z usunięciem drzew i krzewów należy stosować:

- piły mechaniczne,
- specjalne maszyny przeznaczone do karczowania pni oraz ich usunięcia z pasa drogowego,
- spycharki,
- koparki lub ciągniki ze specjalnym osprzętem do prowadzenia prac związanych z wyrębem drzew.

4. TRANSPORT

4.1. Ogólne wymagania dotyczące transportu

Ogólne wymagania dotyczące transportu podano w SST M-00.00.00 „Wymagania ogólne” pkt.

4.

4.2. Transport pni i karpiny

Pnie, karpinę oraz gałęzie należy przewozić transportem samochodowym.

Pnie przedstawiające wartość jako materiał użytkowy (np. budowlany, meblarski itp.) powinny być transportowane w sposób nie powodujący ich uszkodzeń.

5. WYKONANIE ROBÓT

5.1. Ogólne zasady wykonania robót

Ogólne zasady wykonania robót podano w SST m-00.00.00 „Wymagania ogólne” pkt. 5.

5.2. Zasady oczyszczania terenu z drzew i krzewów

Roboty związane z usunięciem drzew i krzewów obejmują wycięcie i wykarczowanie drzew i krzewów, wywiezienie pni, karpiny i gałęzi poza teren budowy na wskazane miejsce, zasypianie dołów oraz ewentualne spalanie na miejscu pozostałości po wykarczowaniu.

Teren pod budowę drogi w pasie robót ziemnych, w miejscach dokopów i w innych miejscach wskazanych w dokumentacji projektowej, powinien być oczyszczony z drzew i krzewów.

Zgoda na prace związane z usunięciem drzew i krzewów powinna być uzyskana przez Zamawiającego.

Wycinkę drzew o właściwościach materiału użytkowego należy wykonywać w tzw. sezonie rębnym, ustalonym przez Inspektora Nadzoru.

W miejscach dokopów i tych wykopów, z których grunt jest przeznaczony do wbudowania w nasypy, teren należy oczyścić z roślinności, wykarczować pnie i usunąć korzenie tak, aby zawartość części organicznych w gruntach przeznaczonych do wbudowania w nasypy nie przekraczała 2%.

W miejscach nasypów teren należy oczyścić tak, aby części roślinności nie znajdowały się na głębokości do 60 cm poniżej niwelety robót ziemnych i linii skarp nasypu, z wyjątkiem przypadków podanych w punkcie 5.3.

Roślinność istniejąca w pasie robót drogowych, nie przeznaczona do usunięcia, powinna być przez Wykonawcę zabezpieczona przed uszkodzeniem. Jeżeli roślinność, która ma być zachowana, zostanie uszkodzona lub zniszczona przez Wykonawcę, to powinna być ona odtworzona na koszt Wykonawcy, w sposób zaakceptowany przez odpowiednie władze.

5.3. Usunięcie drzew i krzewów

Pnie drzew i krzewów znajdujące się w pasie robót ziemnych, powinny być wykarczowane, za wyjątkiem następujących przypadków:

a) w obrębie nasypów - jeżeli średnica pni jest mniejsza od 8 cm i istniejąca rzędna terenu w tym miejscu znajduje się co najmniej 2 metry od powierzchni projektowanej korony drogi albo powierzchni skarpy nasypu. Pnie pozostawione pod nasypami powinny być ścięte nie wyżej niż 10 cm ponad powierzchnią terenu. Powyższe odstępstwo od ogólnej zasady, wymagającej karczowania pni, nie ma zastosowania, jeżeli przewidziano stopniowanie powierzchni terenu pod podstawę nasypu,

b) w obrębie wyokrąglenia skarpy wykopu przecinającego się z terenem. W tym przypadku pnie powinny być ścięte równo z powierzchnią skarpy albo poniżej jej poziomu. Poza miejscami wykopów doły po wykarczowanych pniach należy wypełnić gruntem przydatnym do budowy nasypów i zagęścić. Doły w obrębie przewidywanych wykopów, należy tymczasowo zabezpieczyć przed gromadzeniem się w nich wody.

Wykonawca ma obowiązek prowadzenia robót w taki sposób, aby drzewa przedstawiające wartość jako materiał użytkowy (np. budowlany, meblarski itp.) nie utraciły tej właściwości w czasie robót.

Młode drzewa i inne rośliny przewidziane do ponownego sadzenia powinny być wykopane z dużą ostrożnością, w sposób który nie spowoduje trwałych uszkodzeń, a następnie zasadzone w odpowiednim gruncie.

5.4. Zniszczenie pozostałości po usuniętej roślinności

Sposób zniszczenia pozostałości po usuniętej roślinności powinien być zgodny z ustaleniami SST lub wskazaniem Inspektora Nadzoru.

Jeżeli dopuszczono przerobienie gałęzi na korę drzewną za pomocą specjalistycznego sprzętu, to sposób wykonania powinien odpowiadać zaleceniom producenta sprzętu. Nieużyteczne pozostałości po przeróbce powinny być usunięte przez Wykonawcę z terenu budowy.

Jeżeli dopuszczono spalanie roślinności usuniętej w czasie robót przygotowawczych Wykonawca ma obowiązek zadbać, aby odbyło się ono z zachowaniem wszystkich wymogów bezpieczeństwa i odpowiednich przepisów.

Zaleca się stosowanie technologii, umożliwiających intensywne spalanie, z powstawaniem małej ilości dymu, to jest spalanie w wysokich stosach albo spalanie w dołach z wymuszonym dopływem powietrza. Po zakończeniu spalania ogień powinien być całkowicie wygaszony, bez pozostawienia tłących się części.

Jeżeli warunki atmosferyczne lub inne względy zmusiły Wykonawcę do odstąpienia od spalania lub jego przerwania, a nagromadzony materiał do spalania stanowi przeszkodę w prowadzeniu innych prac, Wykonawca powinien usunąć go w miejsce tymczasowego składowania lub w inne miejsce zaakceptowane przez Inspektora Nadzoru, w którym będzie możliwe dalsze spalanie. Pozostałości po spaleniu powinny być usunięte przez Wykonawcę z terenu budowy. Jeśli pozostałości po spaleniu, za zgodą Inspektora Nadzoru, są zakopywane na terenie budowy, to powinny być one układane w warstwach. Każda warstwa powinna być przykryta warstwą gruntu. Ostatnia warstwa powinna być przykryta warstwą gruntu o grubości co najmniej 30 cm i powinna być odpowiednio wyrównana i zagęszczona. Pozostałości po spaleniu nie mogą być zakopywane pod rowami odwadniającymi ani pod jakimikolwiek obszarami, na których odbywa się przepływ wód powierzchniowych.

6. KONTROLA JAKOŚCI ROBÓT

6.1. Ogólne zasady kontroli jakości robót

Ogólne zasady kontroli jakości robót podano w SST M-00.00.00 „Wymagania ogólne” pkt. 6.

6.2. Kontrola robót przy usuwaniu drzew i krzewów

Sprawdzenie jakości robót polega na wizualnej ocenie kompletności usunięcia roślinności, wykarczowania korzeni i zasypania dołów. Zagęszczenie gruntu wypełniającego doły powinno spełniać odpowiednie wymagania określone w SST.

7. OBMIAR ROBÓT

7.1. Ogólne zasady obmiaru robót

Ogólne zasady obmiaru robót podano w SST M-00.00.00 „Wymagania ogólne” pkt.7.

7.2. Jednostka obmiarowa

Jednostką obmiarową robót związanych z usunięciem drzew i krzewów jest:

- dla drzew - sztuka,
- dla krzewów - hektar.

8. ODBIÓR ROBÓT

8.1. Ogólne zasady odbioru robót

Ogólne zasady odbioru robót podano w SST M-00.00.00 „Wymagania ogólne” pkt.8.

8.2. Odbiór robót zanikających i ulegających zakryciu

Odbiorowi robót zanikających i ulegających zakryciu podlega sprawdzenie dołów po wykarczowanych pniach, przed ich zasypaniem.

9. PODSTAWA PŁATNOŚCI

9.1. Ogólne ustalenia dotyczące płatności

Ogólne ustalenia dotyczące podstawy płatności podano w SST M-00.00.00 „Wymagania ogólne” pkt 9.

9.2. Cena jednostki obmiarowej

Płatność należy przyjmować na podstawie jednostek obmiarowych według pkt 7.

Cena jednostkowa usunięcia drzewa uwzględnia:

- roboty przygotowawcze,
- wyznaczenie drzew do wycinki,
- koszt zapewnienia niezbędnych czynników produkcji,
- zakup, dostarczenie i składowanie materiałów,
- wycięcie i wykarczowanie drzew,
- wywiezienie pni, karpiny, gałęzi i dłużyc poza teren budowy,
- zasypanie dołów po karczowaniu wraz z zagęszczeniem,
- zniszczenie pozostałości po usuniętej roślinności,
- uporządkowanie terenu robót,
- wszelkie koszty związane z zagospodarowaniem usuniętej roślinności.

Cena jednostkowa usunięcia krzewu, podrostu roślinnego, uwzględnia:

- roboty przygotowawcze,
- wyznaczenie krzewów, podrostu roślinnego, młodnika, samosiewu leśnego do wycinki,
- zakup, dostarczenie i składowanie materiałów,
- koszt zapewnienia niezbędnych czynników produkcji,
- wycięcie krzewów, podrostu roślinnego i usunięcie karpin,
- wywiezienie karpiny i gałęzi poza teren budowy,
- zasypanie dołów po karczowaniu wraz z zagęszczeniem,
- zniszczenie pozostałości po usuniętej roślinności,
- uporządkowanie terenu robót,
- wszelkie koszty związane z zagospodarowaniem usuniętej roślinności.

10. PRZEPISY ZWIĄZANE

Nie występują.

M-01.02.00. ROBOTY ZABEZPIECZAJĄCE**M-01.02.01. OCHRONA ISTNIEJĄCYCH DRZEW W OKRESIE PRZEBUDOWY OBIEKTU INŻYNIERSKIEGO****1. WSTĘP****1.1. Przedmiot SST**

Przedmiotem niniejszej szczegółowej specyfikacji technicznej (SST) są wymagania dotyczące wykonania i odbioru robót budowlanych związanych z ochroną istniejących drzew w okresie przebudowy mostu w miejscowości Skrzydłów przez rzekę Wartę w km 8+150 w ciągu drogi powiatowej nr 1024S.

1.2. Zakres stosowania SST

Szczegółowa specyfikacja techniczna jest stosowana jako dokument przetargowy i kontraktowy przy zlecaniu i realizacji robót wymienionych w punkcie 1.1.

1.3. Zakres robót objętych SST

Ustalenia zawarte w niniejszej specyfikacji dotyczą zasad wykonania i odbioru robót trwających w okresie budowy obiektu inżynierskiego, związanych z ochroną i zabezpieczeniem istniejących drzew zlokalizowanych:

- na terenie wykonywania robót i terenie przyległym, które dokumentacja projektowa, ST lub Inżynier przewiduje pozostawić po zakończeniu budowy,
- na terenie tymczasowych dróg dojazdowych do placu budowy, placów manewrowych i zaplecza budowy,

z uwzględnieniem tymczasowego zabezpieczenia na okres budowy i pielęgnacji drzew uszkodzonych w czasie prowadzenia robót.

1.4. Określenia podstawowe

1.4.1. Drzewo – roślina wieloletnia drzewiasta o silnie zdrewniałym pędzie głównym (pniu).

1.4.2. Korona – górna część drzewa utworzona przez jego pędy boczne.

1.4.3. Ziemia urodzajna – ziemia posiadająca właściwości zapewniające roślinom prawidłowy rozwój.

1.4.4. Forma pienna – forma drzew z pniami wysokości od 1,8 do 2,2 m, z wyraźnym nie przyciętym przewodnikiem i uformowaną koroną.

1.4.5. Bryła korzeniowa – uformowana bryła ziemi z przerastającymi ją korzeniami rośliny.

1.4.6. Pozostałe określenia podstawowe są zgodne z obowiązującymi, odpowiednimi polskimi normami i z definicjami podanymi w SST M-00.00.00 „Wymagania ogólne” pkt 1.4.

1.5. Ogólne wymagania dotyczące robót

Ogólne wymagania dotyczące robót podano w SST M-00.00.00 „Wymagania ogólne”, pkt 1.5.

2. MATERIAŁY**2.1. Ogólne wymagania dotyczące materiałów**

Ogólne wymagania dotyczące materiałów, ich pozyskiwania i składowania, podano w SST M-00.00.00 „Wymagania ogólne”, pkt 2.

2.2. Materiały do wykonania robót

2.2.1. Zgodność materiałów z dokumentacją projektową

Materiały do wykonania robót powinny być zgodne z ustaleniami Dokumentacji Projektowej lub ST.

2.2.2. Stosowane materiały

Przy ochronie i zabezpieczeniu istniejących drzew w okresie budowy drogi można stosować następujące materiały:

a) materiały do wykonania tymczasowej ochrony drzew, jak:

- deski iglaste grubości min. 20 mm, słupki drewniane, żerdzie, itp.,
- maty słomiane,
- zużyte opony samochodowe,
- drut, taśmę stalową, gwoździe,
- wodę,

b) materiały pielęgnacyjne drzew uszkodzonych, jak:

- preparaty emulsyjne, powierzchniowe,
- środki impregnujące,
- wodę.

Materiały stosowane do tymczasowej ochrony drzew i materiały pielęgnacyjne powinny być zaproponowane przez Wykonawcę i zaakceptowane przez Inżyniera.

3. SPRZĘT

3.1. Ogólne wymagania dotyczące sprzętu

Ogólne wymagania dotyczące sprzętu podano w SST M-00.00.00 „Wymagania ogólne”, pkt 3.

3.2. Sprzęt stosowany do wykonania robót

Przy wykonywaniu robót Wykonawca, w zależności od potrzeb, powinien wykazać się możliwością korzystania ze sprzętu dostosowanego do przyjętej metody robót:

a) sprzętu do tymczasowej ochrony drzew:

- ręcznego sprzętu do prac ziemnych jak szpadle, drągi, łopaty,
- samochodu skrzyniowego do transportu,
- sprzętu do podlewania, z ew. przewoźnymi zbiornikami do wody, ew. wiadrami, konewkami,
- wyposażenia pomocniczego, drobnych narzędzi, drabin itp.,

b) sprzętu do pielęgnacji drzew uszkodzonych:

- ręcznego sprzętu pomocniczego, jak: piły, sekatory, dłuta, noże, skrobaki,
- ręcznego sprzętu do robót ziemnych, jak szpadle, łopaty itp.

Sprzęt powinien odpowiadać wymaganiom określonym w Dokumentacji Projektowej, ST, instrukcjach producentów lub propozycji Wykonawcy i powinien być zaakceptowany przez Inżyniera.

4. TRANSPORT

4.1. Ogólne wymagania dotyczące transportu

Ogólne wymagania dotyczące transportu podano w SST M-00.00.00 „Wymagania ogólne”, pkt 4.

4.2. Transport materiałów

Materiały do wykonania robót można przewozić dowolnymi środkami transportu, w warunkach zabezpieczających je przed zanieczyszczeniem, zmieszaniem z innymi materiałami i nadmiernym zawilgoceniem lub wysuszeniem.

5. WYKONANIE ROBÓT

5.1. Ogólne zasady wykonania robót

Ogólne zasady wykonania robót podano w SST M-00.00.00 „Wymagania ogólne” pkt 5.

5.2. Zasady wykonywania robót

Sposób wykonania robót powinien być zgodny z Dokumentacją Projektową i ST.

Podstawowe czynności przy wykonywaniu robót obejmują:

1. roboty przygotowawcze,
2. roboty zabezpieczające drzewo lub czynności pielęgnacyjne,
3. roboty wykończeniowe.

5.3. Roboty przygotowawcze

Przed przystąpieniem do robót należy, na podstawie dokumentacji projektowej, ST lub wskazań Inżyniera:

- ustalić lokalizację drzewa podlegającego zabezpieczeniu,
- usunąć przeszkody, np. drzewa, krzaki, elementy ogrodzeń itd.

5.4. Tymczasowe zabezpieczenie drzew, na okres budowy

Tymczasowe zabezpieczenie drzew, które są narażone na uszkodzenia w czasie robót ziemnych, mostowych i pracach zabezpieczających koryto rzeki wymaga wykonania wszystkich czynności:

- w sposób uniemożliwiający uszkodzenie mechaniczne drzew,
- tylko ręcznie w zasięgu korony drzewa i w odległości co najmniej 2 m na zewnątrz od obrysu korony drzewa, przy czym wyjątkowe zastosowanie sprzętu mechanicznego wymaga zgody Inżyniera.

W zasięgu korony drzewa i w odległości co najmniej 2 m na zewnątrz od obrysu korony drzewa (lub w strefie 4 x 4 m wokół drzewa) nie powinno dopuścić się do:

- wykonania placów składowych i dróg dojazdowych,
- poruszania się sprzętu mechanicznego,
- składowania materiałów budowlanych,
- zmian poziomu gruntu.

Zaleca się, aby w strefie do 10 m od pnia drzewa nie składować cementu, kruszywa, olejów, paliw i lepiszczy.

Zaleca się, aby roboty ziemne w obrębie korzeni drzewa nie były prowadzone w okresie wegetacji roślin, a szczególnie w okresie letnim. Najkorzystniejszym okresem do wykonania tych robót są miesiące od października do kwietnia.

Zaleca się, aby czasowe wykopy instalacyjne wykonywane w strefie korzeniowej drzew były wykonywane wyłącznie ręcznie. Za deskowaniem czasowego wąskiego wykopu powinno się wykonać osłonę korzeni w formie szczeliny o szerokości 0,3 ÷ 0,5 m i głębokości 1,5 ÷ 2,0 m wypełnionej kompostem i torfem. Wskazane jest wykonanie takiej osłony rok wcześniej niż właściwy wykop. Z osłon takich można zrezygnować pod warunkiem wykonania robót instalacyjnych poza okresem wegetacji roślin.

Zabezpieczenie drzewa na okres budowy powinno obejmować:

- owinięcie pnia matami słomianymi (np. w ilości 4 m² na jeden pień) lub zużytymi oponami samochodowymi, a następnie oszalowanie ich deskami do wysokości pierwszych gałęzi. Dolna część każdej deski powinna opierać się na podłożu, będąc lekko wkopaną w grunt lub obsypaną ziemią. Oszalowanie powinno być otoczone opaskami z drutu lub taśmy stalowej w odległości wzajemnej co 40÷60 cm,
- przykrycie odkrytych korzeni matami słomianymi w ilości około 4 m² na jedno drzewo,
- podlewanie drzewa wodą w ilości około 20 dm³ na jedno drzewo przez cały okres trwania robót, w zależności od warunków atmosferycznych oraz wskazań Inżyniera.

Po zakończeniu robót należy wykonać demontaż zabezpieczenia drzewa, obejmujący:

- rozebranie konstrukcji zabezpieczającej drzewo,
- usunięcie materiałów zabezpieczających,
- lekkie spulchnienie ziemi w strefie korzeniowej drzewa.

5.5. Pielęgnacja drzew, uszkodzonych w czasie prowadzenia robót budowlanych

Drzewa uszkodzone w czasie prowadzenia robót powinny być natychmiast poddane zabiegom pielęgnacyjnym.

Należy wykonać następujące zabiegi pielęgnacyjne uzależnione od rodzaju uszkodzenia:

- a) przy uszkodzeniu korzeni:
 - zmniejszyć koronę drzewa, proporcjonalnie do ubytku korzeni,
 - wykonać cięcia sanitarne korzeni pod kątem prostym, dokonując cięcia tam, gdzie zaczyna się korzeń zdrowy (żywy),
 - zabezpieczyć powierzchnię ran preparatem impregnującym,
 - posypać glebę na bieżąco zabezpieczone korzenie,
 - zastąpić, przynajmniej w najbliższym otoczeniu uszkodzonych korzeni, dotychczasową ziemię glebą bardziej zasobną,
- b) przy uszkodzeniu gałęzi:
 - wykonywać cięcia gałęzi o średnicy powyżej 3 cm zawsze trzyetapowo,
 - zabezpieczyć natychmiast powstałą ranę po usunięciu żywej gałęzi:
 - o średnicy do 10 cm, zaszmarowując w całości preparatem o działaniu powierzchniowym,
 - o średnicy ponad 10 cm, zabezpieczając dwuskładnikowo, tj. krawędzie rany (miejsca, z których będzie wyrastała tkanka żywa – kalus) i drewno czynne (pierścień o grubości 1,5 ÷ 2 cm) – środkiem o działaniu powierzchniowym, a pozostałą część rany wewnątrz pierścienia – środkiem impregnującym,
- c) przy ubytkach powierzchniowych:
 - wygładzić i uformować powierzchnię rany,
 - uformować krawędź rany (ubytku),
 - zabezpieczyć całą powierzchnię rany, z tym, że świeże rany zabezpieczyć jedynie przez zaszmarowanie w całości preparatem emulsyjnym, powierzchniowym typu Dendromal, Lak-Balsam lub Funaben.

5.6. Roboty wykończeniowe

Roboty wykończeniowe powinny być zgodne z Dokumentacją Projektową i ST. Do robót wykończeniowych należą prace związane z dostosowaniem wykonanych robót do istniejących warunków terenowych, takie jak:

- odtworzenie przeszkód czasowo usuniętych,
- niezbędne uzupełnienia zniszczonej w czasie robót roślinności, np. zatrawienia,
- roboty porządkujące otoczenie terenu robót.

6. KONTROLA JAKOŚCI ROBÓT

6.1. Ogólne zasady kontroli jakości robót

Ogólne zasady kontroli jakości robót podano w SST M-00.00.00 „Wymagania ogólne”, pkt 6.

6.2. Badania przed przystąpieniem do robót

Przed przystąpieniem do robót Wykonawca powinien:

- uzyskać wymagane dokumenty, dopuszczające wyroby budowlane do obrotu i powszechnego stosowania (aprobaty techniczne, certyfikaty zgodności, deklaracje zgodności, ew. badania materiałów wykonane przez dostawców itp.),
- ew. wykonać własne badania właściwości materiałów przeznaczonych do wykonania robót, określone w pkt. 2 lub ustalone przez Inżyniera,
- sprawdzić cechy zewnętrzne gotowych materiałów z tworzyw i prefabrykowanych.

Wszystkie dokumenty oraz wyniki badań Wykonawca przedstawia Inżynierowi do akceptacji.

6.3. Badania w czasie robót

6.3.1. Badania wykonania tymczasowej ochrony drzew

- Badania wykonania tymczasowej ochrony drzew dotyczą sprawdzenia:
- obudowy drzewa w zakresie spełniania warunków zabezpieczenia przed uszkodzeniami mechanicznymi, wymienionymi w pkt. 5.4,
 - zaopatrzenia drzewa w wodę i powietrze, zgodnie z pkt. 5.4,
 - ewentualnych uszkodzeń drzewa, w tym pnia, korzeni i konarów, w czasie robót zabezpieczających.

6.3.2. Badania robót pielęgnacyjnych drzew uszkodzonych

Roboty pielęgnacyjne drzew uszkodzonych w czasie budowy drogi polegają na sprawdzeniu, w nawiązaniu do ustaleń pktu 5.6:

- prawidłowości wykonania cięć (korony, korzeni, gałęzi),
- poprawności wykonania zabezpieczeń uszkodzonych fragmentów drzewa (ran),
- zabezpieczeń glebą uszkodzonych korzeni,
- stopnia zaopatrzenia drzewa w wodę i powietrze.

7. OBMIAR ROBÓT

7.1. Ogólne zasady obmiaru robót

Ogólne zasady obmiaru robót podano w SST M-00.00.00 „Wymagania ogólne”, pkt 7.

7.2. Jednostka obmiarowa

Jednostką obmiarową jest sztuka zabezpieczonego drzewa.

8. ODBIÓR ROBÓT

Ogólne zasady odbioru robót podano w SST M-00.00.00 „Wymagania ogólne”, pkt 8.

Roboty uznaje się za wykonane zgodnie z dokumentacją projektową, ST i wymaganiami Inżyniera, jeżeli wszystkie pomiary i badania z zachowaniem tolerancji wg pkt 6 dały wyniki pozytywne.

9. PODSTAWA PŁATNOŚCI

9.1. Ogólne ustalenia dotyczące podstawy płatności

Ogólne ustalenia dotyczące podstawy płatności podano w SST M-00.00.00 „Wymagania ogólne”, pkt 9.

9.2. Cena jednostki obmiarowej

Cena zabezpieczenia 1 sztuki drzewa obejmuje:

- roboty przygotowawcze, pomiarowe,
- pozyskanie miejsca składowania materiałów,
- dostarczenie materiałów i sprzętu,
- wykonanie zabezpieczenia drzewa lub pielęgnacji drzewa uszkodzonego, zgodnie z wymaganiami dokumentacji projektowej i specyfikacji technicznej,
- przeprowadzenie pomiarów i badań wymaganych w niniejszej specyfikacji technicznej,
- odwiezienie sprzętu,
- uporządkowanie terenu robót.

9.3. Sposób rozliczenia robót tymczasowych i prac towarzyszących

Cena wykonania robót określonych niniejszą SST obejmuje:

- roboty tymczasowe, które są potrzebne do wykonania robót podstawowych, ale nie są przekazywane Zamawiającemu i są usuwane po wykonaniu robót podstawowych,
- prace towarzyszące, które są niezbędne do wykonania robót podstawowych, nie zaliczane do robót tymczasowych, jak geodezyjne wytyczenie robót itd.

10. PRZEPISY ZWIĄZANE

1. M-00.00.00. Wymagania ogólne.
2. Zasady ochrony środowiska w drogownictwie. Dział 4. Ochrona środowiska w budowie dróg. GDDP, Warszawa 2002 (projekt)

M-01.02.02. RUSZTOWANIA

1. WSTĘP

1.1. Przedmiot ST

Przedmiotem niniejszej specyfikacji technicznej (SST) są wymagania dotyczące wykonania i odbioru rusztowań stojących i podwieszonych oraz ich demontażu dotyczące wykonania i odbioru robót w ramach przedmiotowego zadania.

1.2. Zakres stosowania SST

Specyfikacja techniczna (SST) jest stosowana jako dokument przetargowy i kontraktowy przy zlecaniu i realizacji robót wymienionych w pkt. 1.1.

1.3. Zakres robót objętych SST

Roboty, których dotyczy specyfikacja, obejmują wszystkie czynności dotyczące wykonanie montażu i demontażu rusztowań stojących i podwieszonych.

1.4. Określenia podstawowe

Określenia podane w niniejszej SST są zgodne z obowiązującymi odpowiednimi normami oraz określeniami podanymi w SST "Wymagania ogólne".

1.5. Ogólne wymagania dotyczące robót

Wykonawca robót jest odpowiedzialny za jakość ich wykonania oraz za ich zgodność z dokumentacją projektową, SST i poleceniami Inżyniera

2. MATERIAŁY

Ogólne wymagania dotyczące materiałów, ich pozyskania i składowania podano robót podano w SST "Wymagania ogólne".

Sposób transportu i składowania powinien być zgodny z warunkami i wymaganiami podanymi przez producenta.

Wykonawca zobowiązany jest posiadać na budowie pełną dokumentację dotyczącą składowanych na budowie materiałów przeznaczonych do wykonania robót.

W przypadku stosowania rozwiązań indywidualnych, Wykonawca przedstawi do akceptacji Inżynierowi "Projekt Rusztowań i Pomostów Podwieszonych" wykonany przez osobę uprawnioną.

Stosowane materiały muszą być zgodne z posiadanymi przez Wykonawcę dokumentami aprobowanymi.

3. SPRZĘT

Ogólne wymagania dotyczące materiałów, ich pozyskania i składowania podano robót podano w SST "Wymagania ogólne". Roboty można wykonać ręcznie lub przy użyciu innych specjalistycznych narzędzi czy urządzeń.

4. TRANSPORT

Ogólne wymagania dotyczące transportu podano robót podano w SST "Wymagania ogólne". Rusztowania powinny być pakowane, przechowywane i transportowane w sposób wskazany w normach polskich jak i przez producenta rusztowań. Ponadto w przypadku stosowania rozwiązań indywidualnych, Wykonawca dysponował będzie środkami transportu odpowiednimi do zastosowanego rozwiązania pod względem tonażu i gabarytów.

Przedstawi do akceptacji Inżynierowi wykaz stosowanych urządzeń transportowych.

5. WYKONANIE ROBÓT

5.1. Przygotowanie

Przed rozpoczęciem robót, na żądanie Inżyniera Wykonawca opracuje plan bezpieczeństwa i ochrony zdrowia (PLAN BIOZ),

5.2. Używane materiały i wykonywane czynności

Do wykonywania robót należy stosować:

- zestaw rusztowań stojących
- zestaw rusztowań podwieszanych
- zawiesia, łączniki, kotwy, blokady i.t.p. elementy wynikające z dokumentacji rusztowania
- pomosty o atestowanej nośności i wymaganej szorstkości z systemem bortnic wysokości min. 15cm

Wymagane czynności przy rusztowaniach stojących:

- posadowienie rusztowań stojących na wcześniej przygotowanym podłożu
- montaż rusztowań,
- mocowanie rusztowań do konstrukcji mostu w miejscach ustalonych projektem,
- wykonanie pomostów poziomych komunikacyjnych
- wykonanie pionów komunikacyjnych,
- wykonanie zabezpieczeń ochronnych,
- demontaż rusztowań.

Wymagane czynności przy rusztowaniach wiszących:

- przygotowanie stanowisk dla brygad roboczych
- wykonanie osłon i zabezpieczeń BHP dla monterów
- montaż zawiesi dla konstrukcji rusztowań do konstrukcji mostu w miejscach ustalonych projektem
- montaż konstrukcji nośnej rusztowania
- ułożenie i zamocowanie pomostów
- wykonanie poręczy i osłon BHP, montaż lin asekuracyjnych
- wykonanie pomostów poziomych komunikacyjnych
- wykonanie pionów komunikacyjnych,
- demontaż rusztowań.

5.3. Zasady wykonania robót

5.3.1. Pracownicy zatrudnieni przy wykonywaniu i demontażu rusztowań powinni zostać przeszkoleni w zakresie wykonania danego typu rusztowań. Do prac wysokościowych bezwzględnie wyposażeni muszą być w urządzenia BHP ochrony osobistej (uprząże, rękawice, liny asekuracyjne ...)

5.3.2. Ustawienie, wykonanie lub demontaż rusztowań jest zabronione:

- podczas burzy i wiatru o szybkości większej niż 10 m/s,
- w czasie gęstej mgły, opadów deszczu i śniegu oraz gołoledzi,
- o zmroku, jeżeli nie zapewniono oświetlenia sztucznego, które daje dobrą widoczność,
- podczas przejazdu pociągu

5.3.3. Rusztowanie powinno być wyposażone w pomosty o powierzchni roboczej wystarczającej do pomieszczenia zatrudnionych na nich pracowników, składowania podręcznych narzędzi i niezbędnych ilości materiałów oraz wykonania pracy w odpowiednio dogodnej pozycji przez zatrudnionych robotników dla danego rodzaju robót.

5.3.4. Używanie skrzyń, beczek, bloczków itp.przedmiotów jako doraźnych rusztowań lub podpór pomostów roboczych jest zabronione.

5.3.5. Obciążenie pomostów ponad określoną ich nośność, gromadzenie się na nich pracowników oraz pozostawienie narzędzi przy krawędziach pomostów jest zabronione.

5.3.6. Użytkowanie rusztowań powinno być dopuszczone dopiero po sprawdzeniu i odbiorze przez Inżyniera lub nadzór specjalistyczny (UDT) oraz potwierdzeniu jego przydatności do wykonania określonych robót zapisem w dzienniku budowy, dokonany przez Kierownika budowy.

5.3.7. Rusztowania należy obowiązkowo sprawdzać okresowo, nie rzadziej niż raz na miesiąc, a ponadto po silnym wietrze, opadach atmosferycznych i przerwach roboczych dłuższych niż 10 dni.

5.3.8. Montaż rusztowań

a. Rozstaw podłużny ram pionowych nie powinien być większy niż 2,5 m, a szerokość pomostu roboczego nie powinna być mniejsza niż 0,7 m; wysokość powtarzalnej kondygnacji nie mniejsza niż 2,5 m, licząc od wierzchu pomostu jednej kondygnacji do wierzchu kondygnacji następnej; w przypadkach konieczności dostosowania rusztowania do istniejącego budynku wysokość kondygnacji rusztowania może być odpowiednio niższa.

b. Kotwienie i stężenia wykonać zgodnie z wytycznymi montażu lub projektem rusztowań.

c. Dopuszczalne odchyłki wierzchołków stojaków elementów pionowych nie powinny być większe niż:

- o 15 mm - przy wysokości rusztowania poniżej 10 m,
- o 25 mm - przy wysokości rusztowania równej i wyższej niż 10 m,

d. Odchyłka od poziomu wzdłuż osi podłużnej rusztowania nie może być większa niż 50 mm na całej długości rusztowania, a ram poziomych i poprzecznic wzdłuż osi poprzecznej rusztowania 30 mm.

e. Drabinki rusztowania powinny wystawać ponad górny pomost roboczy min. 70 cm, a ich pochylenie w stosunku do poziomu pomostu nie powinno być mniejsze niż 65°

5.3.9. Demontaż rusztowań

a. Demontaż rusztowań danego typu należy wykonać zgodnie z instrukcją szczegółową zaakceptowaną przez Inżyniera.

b. Demontaż rusztowania może być dokonany po zakończeniu robót, usunięciu pozostałych materiałów i narzędzi z pomostów roboczych oraz po końcowym odbiorze zakresu robót prowadzonych z rusztowania.

c. Przy demontażu rusztowania zabrania się zrzucania jego elementów z wysokości. Elementy powinny być opuszczone w sposób bezpieczny przy użyciu lin i bloczków z odpowiednimi atestowanymi zawieszami.

5.4. Obciążenie eksploatacyjne

a. Masa materiałów potrzebnych do wykonania robót gromadzona na pomoście roboczym powinna być mniejsza o 30 kg od dopuszczalnego obciążenia użytkowego.

b. Pomosty robocze rusztowań nie powinny być obciążone skupiskami materiałów i osób powyżej dopuszczalnego obciążenia, do jakiego jest przystosowane. Konstrukcja rusztowania należy zabezpieczyć przed wtargnięciem osób niepowołanych na pomosty robocze.

c. Pomosty robocze nie mogą być obciążone maszynami lub urządzeniami, które w czasie pracy wywołują drgania, jeżeli nie przewidziano odpowiednich amortyzatorów. Węże do tłoczenia zaprawy należy podwieszać do elementów konstrukcji rusztowań w sposób przegubowy.

d. Obciążenie i praca na dwóch lub więcej pomostach na różnych poziomach rusztowania znajdujących się w jednej linii pionowej jest zabroniona.

5.5. Utrzymanie porządku na rusztowaniu

a. Pomosty robocze i schodnie należy systematycznie oczyszczać z odpadów materiałów budowlanych.

b. W okresie zimowym pomosty i schodnie należy oczyszczać z lodu oraz śniegu niezwłocznie po zakończeniu opadu śniegu oraz posypać materiałami zwiększającymi tarcie (np. piasek itp.).

5.6. Odprowadzenie wody z podłoża

a. Podłoże, na którym ustawione jest rusztowanie powinno być utrzymane w stanie przystosowanym do natychmiastowego odprowadzenia wód opadowych poza obręb rusztowania.

b. W przypadku uszkodzenia podłoża pod rusztowaniem przez wodę należy je niezwłocznie doprowadzić do stanu jego wymaganej wytrzymałości.

5.7. Zabezpieczenia ochronne przed wypadkami

5.7.1. Odbojnice

- a. do zabezpieczenia konstrukcji rusztowania przed uderzeniami pojazdów należy stosować odbojnice (drewniane lub stalowe) wytrzymałe na przewidywane maksymalne siły dynamiczne pojazdów,
- b. łączenie odbojnic z konstrukcją rusztowania jest zabronione.

5.7.2. Daszki ochronne

- a. rusztowania usytuowane bezpośrednio przy ciągach komunikacyjnych oraz miejscach przejazdów i przejść (w tym roboczych) powinny mieć daszki ochronne nachylone w kierunku rusztowania pod kątem nie mniejszym niż 40° do poziomu,
- b. przejścia i przejazdy pod rusztowaniem należy zabezpieczyć daszkami ochronnymi o szerokości większej o co najmniej 100 cm od szerokości przejścia lub przejazdu
- c. odległość daszku w najniższym jego punkcie od terenu powinna być nie mniejsza niż 240 cm,
- d. wysięg daszków ochronnych, licząc w rzucie poziomym od zewnętrznego rzędu rusztowania do krawędzi daszku, powinna być nie mniejsza niż:
 - o 220 cm - przy rusztowaniu o wysokości do 20,0 m,
 - o 350 cm - przy rusztowaniu o wysokości powyżej 20,0 m,
- e. Konstrukcja daszka nie powinna obciążać mimośrodowo konstrukcji rusztowań, a stojaki podpierające konstrukcji daszków powinny być oddalone od miejsc przejazdu co najmniej o 50 cm.

5.7.3. Sygnały ostrzegawcze

- a. miejsca, w których prowadzone są prace przy wznoszeniu lub rozbiórce rusztowań oraz w czasie wykonania robót na rusztowaniu, należy oznaczać za pomocą tablic ostrzegawczych, umieszczonych na widocznych miejscach. Napisy umieszczone na tablicach powinny być czytelne z odległości 10 m. Tablice należy umieszczać na wysokości 250 cm nad terenem,
- b. na rusztowaniu i wieżach wyciągowych powinny być wywieszane tablice informacyjne o dopuszczalnym obciążeniu pomostów rusztowań i pomostu wyciągu.

5.7.4. Urządzenia odgromowe

Rusztowanie stojące z rur stalowych i wiszące podwieszane do konstrukcji mostu stalowego powinno być zabezpieczone siecią odgromową przed wyładowaniami atmosferycznymi zgodnie z wymaganiami norm państwowych.

6. KONTROLA JAKOŚCI ROBÓT

6.1. Zasady kontroli jakości robót

Stosować zasady kontroli wg zasad ogólnych SST "Wymagania ogólne".

W czasie eksploatacji rusztowania powinny być poddawane przeglądom:

- codziennie, przez brygadzystę użytkującego rusztowanie,
- co 10 dni przez konserwatora rusztowania lub pracownika inżynieryjno-technicznego wyznaczonego przez Wykonawcę,
- doraźnie - przez komisję z udziałem Inżyniera, majstra budowlanego i brygadzysty użytkującego rusztowanie.

Z przeglądów sporządza się protokół o dopuszczeniu (lub nie) rusztowania do eksploatacji.

Badania doraźne należy przeprowadzić po silnym wiatrach, burzach, długotrwałych opadach atmosferycznych lub z innych przyczyn grożących bezpieczeństwu wykonania robót budowlanych bezpośrednio po ustaniu działania danej przyczyny i przed dopuszczeniem do wykonywania robót na rusztowaniu.

Zakres czynności obejmujące poszczególne przeglądy powinien być ujęty w instrukcjach szczegółowych montażu i eksploatacji danego rodzaju rusztowania.

Wyniki przeglądu należy wpisać do dziennika budowy.

Badania rusztowań:

- badania części składowych rusztowań,
- badania wszystkich zamontowanych rusztowań.

Badanie zamontowanych rusztowań powinno być przeprowadzone na podstawie:

- kompletu dokumentacji,
- niezbędnych przyrządów pomiarowych,
- wyniku badań gruntu, oporności uziomu i innych.

Badania należy przeprowadzać w sposób przewidziany w normie państwowej dotyczącej rusztowań.

6.2. Przetawienia rusztowań

Przetawienie rusztowania na kolejne stanowisko traktowane jest jak demontaż rusztowania i ponowny montaż w kolejnym miejscu z zachowaniem zasad niniejszej SST.

6.3. Odbiór rusztowań.

Stwierdzenie zgodności elementów rusztowań z wymaganiami powinno obejmować następujące badania:

- sprawdzenie jakości materiałów użytych do wykonania elementów rusztowań, oględziny zewnętrzne elementów oraz sprawdzenie ich wymiarów,
- sprawdzenie złączy,
- sprawdzenie zawiesi, wsporników i zakotwień rusztowań wiszących
- inne podane w normie państwowej.

Przed przystąpieniem do badań elementy rusztowań powinny być podzielone na partie zawierające elementy tego samego rodzaju i o tych samych parametrach technicznych.

Badania zamontowanych rusztowań stałych i podwieszonych należy przeprowadzić w całości lub jego części niezbędnej do wykonania robót. Badania należy przeprowadzić po zakończeniu robót montażowych.

Badanie rusztowań powinno obejmować sprawdzenie:

- wymagań ogólnych
- stanu podłoża posadowienia rusztowania,
- stanu konstrukcji, do której jest podwieszony rusztowanie
- stanu konstrukcji, do której jest kotwione rusztowanie
- wykonania złączy, stężeń, zakotwień, pomostów roboczych i zabezpieczających, urządzeń komunikacyjnych i transportowych, urządzeń piorunochronnych, linii energetycznych oraz zabezpieczeń.

Rusztowanie należy uważać za prawidłowo zamontowane, jeżeli wszystkie badania dały dodatni wynik. W przypadku stwierdzenia niezgodności, usterki należy usunąć i dokonać ponownego odbioru rusztowania.

Z przeprowadzonych badań (odbioru) należy sporządzić protokół, w którym powinna być zawarta decyzja o dopuszczeniu lub niedopuszczeniu rusztowania do użytku.

7. OBMIAR ROBÓT

Jednostką obmiarową robót jest :

- komplet rusztowania;
- 1 m2 rzutu pomostu roboczego i pomostów komunikacyjnych.

8. ODBIÓR ROBÓT

Na podstawie przeprowadzonej kontroli wykonanych robót (pkt.6) Inżynier dokona odbioru zgodnie z SST "Wymagania ogólne".

9. PODSTAWA PŁATNOŚCI

Stosować wg zasad ogólnych SST "Wymagania ogólne".

10. PRZEPISY ZWIĄZANE

1. *Warunki techniczne wykonania i odbioru robót budowlano-montażowych, (tom I, II, III, IV, V)
Arkady, Warszawa 1989-1990.*
2. *Przepisy wymienione w SST "Wymagania ogólne".*

M-01.02.03. STALOWE ŚCIANKI SZCZELNE

1. WSTĘP

1.1. Przedmiot specyfikacji technicznej

Przedmiotem niniejszej Specyfikacji Technicznej są wymagania dotyczące wykonania i odbioru robót związanych z wbiciem ścianki szczelnej dla zadania: „Przebudowy mostu w miejscowości Skrzydłów przez rzekę Wartę w km 8+150 w ciągu drogi powiatowej nr 1024S”.

1.2. Zakres stosowania ST

Specyfikacja techniczna jest stosowana jako dokument przetargowy i kontraktowy przy zlecaniu i realizacji Robót wymienionych w punkcie 1.1.

Roboty, których dotyczy Specyfikacja obejmują wszystkie czynności związane z wbijaniem, utrzymaniem oraz wybijaniem stalowych ścianek szczelnych w czasie prowadzenia robót.

1.3. Zakres robót objętych ST

Ustalenia zawarte w niniejszej specyfikacji dotyczą zasad prowadzenia robót związanych z wbiciem oraz wybicciem ścianki szczelnej z kształtowników do pionowej obudowy wykopów. Wysokość ścianki zgodna z Dokumentacją Projektową.

Zakresem swym obejmuje wymagania stawiane materiałom i wykonywanej robocie.

1.4. Określenia podstawowe

Określenia podane w niniejszej ST są zgodne z obowiązującymi polskimi normami i SST M-00.00.00.

1.5. Ogólne wymagania dotyczące robót

Wykonawca robót jest odpowiedzialny za jakość wykonywanych robót oraz za ich zgodność z Dokumentacją Projektową, Specyfikacją i polskimi normami.

2. MATERIAŁY

2.1. Wymagania ogólne

Ogólne wymagania dotyczące materiałów, ich pozyskania i składowania podano w SST M-00.00.00 "Wymagania ogólne".

Sposób transportu i składowania powinien być zgodny z warunkami i wymaganiami podanymi przez producenta.

Materiały do wykonania robót powinny być zgodne z ustaleniami Dokumentacji Projektowej. Wykonawca zobowiązany jest posiadać na budowie pełną dokumentację dotyczącą składowanych na budowie materiałów przeznaczonych do wykonania robót.

2.2. Stosowane materiały

Do wykonania ścianek szczelnych należy stosować grodzice walcowane na gorąco wg PN-EN 10248:1999 lub inne przekroje, oznakowane znakiem CE lub znakiem B. Grodzice powinny być wykonane ze stali o granicy plastyczności nie mniejszej niż 240 MPa.

Konkretny rodzaj profilu stalowego (producenta), długość ścianek oraz sposób zakotwienia grodzic określi Wykonawca w projekcie roboczym, który opracuje na własny koszt. Grodzice, które były już wbijane mogą być stosowane, jeżeli spełniają założenia projektu roboczego w odniesieniu do rodzaju, wymiaru i jakości grodzicy i gatunku stali.

3. SPRZĘT

Ogólne wymagania dotyczące sprzętu podano w SST M-00.00.00. „Wymagania ogólne” pkt.3. Roboty powinny być wykonane specjalistycznym sprzętem do pogrążania/wyrywania grodzic (kafarów, wibromłotów, urządzeń hydraulicznych do statycznego wciskania grodzic) zgodnym z wymaganiami dokumentacji projektowej oraz zaakceptowanym przez Inżyniera.

Grodzice mogą być pogrążane/wyrywane z zastosowaniem jednej z następujących maszyn:

- młotami: hydraulicznymi, spalinowymi, wolnospadowymi,
- wibromłotami: wysokiej i niskiej częstotliwości, wysokiej częstotliwości ze zmiennym mimośrodem wirującej masy, wysokiej częstotliwości ze zmieniającym się w sposób ciągły mimośrodem (z ciągłą regulacją częstotliwości) oraz wolne od wzbudzeń rezonansowych w fazie rozruchu i zatrzymania (tzw. nierezonansowe),
- urządzeniami do statycznego wciskania/wyciągania grodzic.

Należy dobrać taki sprzęt do pogrążania, którego użycie nie spowoduje uszkodzenia sąsiadujących z placem budowy budynków, konstrukcji i instalacji podziemnych.

Wykonawca na życzenie Inżyniera przedstawi charakterystykę sprzętu przeznaczonego do wykonania robót.

Roboty pomocnicze, w zależności od zakresu, warunków lokalnych i przyjętej technologii instalacji ścianki, mogą być wykonywane ręcznie lub mechanicznie przy użyciu koparek, dźwigów itp.

Wykonawca zobowiązany jest do używania sprawnego sprzętu, który zapewni właściwą jakość prowadzonych robót, zgodność z normami BHP, ochrony środowiska oraz przepisami dotyczącymi użytkowania sprzętu. Liczba, jakość i wydajność sprzętu musi gwarantować prowadzenie robót z odpowiednią wydajnością zgodnie z zasadami określonymi w Dokumentacji Projektowej i Specyfikacji.

4. TRANSPORT

Ogólne wymagania dotyczące transportu podano w SST M-00.00.00. „Wymagania ogólne” pkt.4.

Materiały do wykonania stalowej ścianki szczelnej (grodzice, zamki) mogą być przewożone dowolnymi środkami transportu przystosowanymi do przewozu elementów o długościach przewidzianych w dokumentacji projektowej. Dobór środków transportu należy do Wykonawcy i zatwierdzany jest przez Inżyniera. Przewożone materiały należy rozmieścić równomiernie na całej powierzchni ładunkowej i zabezpieczyć przed przesunięciem. Niewłaściwe przenoszenie i nieodpowiednie składowanie grodzic, zwłaszcza profili płaskich, jest częstą przyczyną trudności podczas zagłębiania. Niewłaściwe podnoszenie, transport lub składowanie może być także przyczyną zniszczenia wstępnej powłoki grodzic.

Szczegółowe wymagania dotyczące składowania oraz przenoszenia grodzic podane są w Załączniku A do normy PN-EN 12063:2001.

5. WYKONANIE ROBÓT

Ogólne wymagania dotyczące wykonania podano w SST M-00.00.00. „Wymagania ogólne” pkt.5.

Wbijanie ścianek szczelnych:

Brusy stalowej ścianki szczelnej wbija się zawsze parami, przy czym łączenie brusów na zamek (nanizywanie) wykonuje się zawczasu na placu budowy zwykle w pewnej odległości od miejsca wbijania. Para złączonych brusów przywożona jest pod kafar i podnoszona jako całość. Kafar wbija brusy zawsze poprzez specjalny kołpak umieszczony na głowicach złączonych brusów

Do wbijania stalowych ścianek szczelnych używa się ciężkich kafarów z młotami szybkobijącymi lub wibromłotów. Podpłukiwanie strumieniem wody pod ciśnieniem może ułatwić i przyspieszyć wbijanie ścianki stalowej.

Przed wbiciem zamek, łączący dwa elementy, należy zacisnąć, aby uniemożliwić jego rozłączenie w czasie wbijania. Ścianką stalową można przebić się przez kłody drzewne w gruncie, przez żwiry i pospółki, a nawet przez gruzowiska i słabe betony. Szczelność zamków można powiększyć przez zamulanie iltami, popiołami itp.

Przy wbijaniu ścianek szczelnych stosuje się jako urządzenia pomocnicze drewniane podwójne kleszcze lub kleszcze z belek stalowych. Kleszcze takie ściąga się śrubami poprzez drewniane klocki regulujące odległość kleszczy.

Wbijanie ścianki rozpoczyna się od narożnika. Narożny brusek wbija się bardzo starannie na taką głębokość, aby był należycie umocowany w gruncie. Następnie tuż przy nim na ziemi układa się

przewodnice drewniane długości 3-5m o takim rozstawie, aby pomiędzy nimi można było wstawić brusy ścianki. Parę brusów nanizuje się na zamek brusa narożnikowego i wbija w grunt na głębokość 2-4 m. Kolejno wbija się następne pary na odcinku objętym przewodnicami. Bardzo wygodnie jest wbijać ściankę dwoma kafarami: pierwszy kafar ustawia brusy i wbija je na pierwsze 2-4 m, drugi w odstępie 3-5 m za nim wbija już na właściwą głębokość. Jeżeli brusy podczas wbijania wykazują nieregularne odchylenie od osi ścianki, wskazane jest założyć górne kleszcze, które będą się opuszczać razem z brusami.

Ścianki szczelne stalowe przy napotkaniu podczas pograżania w grunt na przeszkody w formie dużych głazów mogą ulec uszkodzeniu. Uszkodzenia te mogą mieć różne formy, tj. może nastąpić:

- a) rozerwanie blachy ścianki między zamkami,
- b) zgniecenie dolnego końca ścianki

Uszkodzenia te dadzą się łatwo wyczuć podczas wbijania. Oznaką tego jest dalsze powolne zagłębianie się brusa oraz to, że przy uderzeniach młotem, młot odskakuje.

W ściankach szczelnych stalowych zamki tak mocno ściągają sąsiednie blachy, że nieraz wskutek tego powstają następujące osobliwe zjawiska:

- a) poszczególne blachy wykazują skłonność do zbytowego przywierania swą dolną częścią do poprzednio wbitych blach; wywołuje to odchylenie od pionu i konieczność wprowadzania klinowych profili w ilości 1%-2% ogólnej ilości blach, w celu wyrównania do pionu przedniej ścianki. Aby możliwie zmniejszyć to odchylenie, należy dołem zacinać blachy ukośne, lecz z pochyleniem w odwrotnym kierunku niż w ściankach drewnianych;
- b) połączenie w zamkach wywołuje nieraz tak duże tarcie, że wraz z wbijanymi blachami wciągane są w głąb gruntu poprzednio wbite blachy; przeciwdziałać takim objawom można przez powleczenie powierzchni poślizgowej zamków asfaltem z dodaniem paku lub tłustą gliną.

6. KONTROLA JAKOŚCI ROBÓT

6.1. Wymagania ogólne

Ogólne wymagania dotyczące kontroli podano w SST M-00.00.00. „Wymagania ogólne” pkt.6.

6.2. Program badań

Przed przystąpieniem do instalacji ścianki należy sprawdzić:

- poprawność wytyczenia osi ścianki;
- ewentualne kolizje ścianki z istniejącym nadziemnym i podziemnym uzbrojeniem terenu;
- przygotowanie platformy roboczej;
- zgodność rzędnych terenu z podanymi w Dokumentacji Projektowej;
- sprzęt zgodnie z p. 3. ST;
- materiały zgodnie z p. 2.2. ST.

Inżynier powinien prowadzić również kontrole i obserwacje, w czasie których należy sprawdzić:

- zgodność warunków na placu budowy w zakresie danych dotyczących gruntu, wody gruntowej z założeniami przyjętymi w projekcie;
- zgodność z założeniami Dokumentacji Projektowej w zakresie kolejności i metody wykonania robót;
- zgodność z Dokumentacją Projektową w zakresie sposobu podparcia ściany, kleszczy i rozpór, ich klasy stali i wymiarów, długości, typu i nośności kotew na poszczególnych etapach robót;
- dokładność metod pomiarowych stosowanych przy instalacji grodzic;
- zakres ewentualnych uszkodzeń w sąsiadujących budynkach, urządzeniach lub podziemnych instalacjach przed i po instalacji ściany w celu identyfikacji tych uszkodzeń, które mogłyby być spowodowane wykonywanymi pracami;
- jeżeli poziomy wody gruntowej i wody swobodnej są według Dokumentacji Projektowej parametrami krytycznymi, to należy je kontrolować w odpowiednio krótkich odstępach czasu, aby otrzymać wiarygodne dane do ich odwzorowania;
- głębokość wbicia ścianki.

O ile w Dokumentacji Projektowej nie ustalono inaczej, to tolerancje wykonania ścianki szczelnej z grodzie stalowych wynoszą:

- położenie głowic grodzie według planu pograżania (w kierunku prostopadłym do osi ścianki):
 - na łądzie: $e \leq 75\text{mm}$;
 - na wodzie: $e \leq 100\text{mm}$;
- pochylenie grodzie od pionu:
 - na łądzie: $i \leq i_{max} = 1\%$ (0,01m/m);
 - na wodzie: $i \leq i_{max} = 1,5\%$ (0,015m/m);

Odchylenie grodzie od pionu może wynosić 2% w gruntach trudnych ze względu na pograżanie, pod warunkiem, że żadne ścisłe kryteria nie zostały określone np. w odniesieniu do szczelności. Nie dopuszcza się natomiast możliwości rozejścia się zamków.

7. OBMIAR ROBÓT

Ogólne wymagania dotyczące obmiaru robót podano w SST M-00.00.00. „Wymagania ogólne” pkt.7.

Jednostką obmiaru jest 1 m długości wykonanej ścianki szczelnej z kształtowników do pionowej obudowy wykopów.

8. ODBIÓR ROBÓT

Ogólne wymagania dotyczące odbioru robót podano w SST M-00.00.00. „Wymagania ogólne” pkt.8.

Roboty uznaje się za wykonane zgodnie z Dokumentacją Projektową, ST i wymaganiami Inżyniera, jeżeli wszystkie pomiary i badania z zachowaniem tolerancji wg punktu 6 dały wyniki pozytywne.

Jeżeli którekolwiek badanie lub próba dała wynik negatywny należy usunąć zaistniałą wadę i przedstawić roboty do ponownego odbioru.

9. PODSTAWA PŁATNOŚCI

Ogólne wymagania dotyczące podstawy płatności podano w SST M-00.00.00. „Wymagania ogólne” pkt.9.

Cena jednostkowa wykonania ścianki szczelnej z kształtowników do pionowej obudowy wykopów obejmuje:

- wyznaczenie przebiegu ścianki,
- dostarczenie potrzebnych materiałów
- wbicie ścianki do projektowanej głębokości,
- wyciągnięcie kształtowników, ich oczyszczenie i uprzątniecie z placu budowy,
- koszt ewentualnego obcięcia głowic kształtowników do pionowej obudowy wykopów,
- montaż, demontaż i przemieszczanie w obrębie budowy palownicy i urządzeń towarzyszących,
- wykonanie i rozebranie niezbędnych pomostów oraz wykonanie wszystkich niezbędnych czynności koniecznych do wykonania zadania.

Podstawą płatności jest ilość wykonanych i odebranych jednostek obmiarowych pomnożona przez cenę jednostkową ujętą w kosztorysie ofertowym Wykonawcy.

10. PRZEPISY ZWIĄZANE

1. PN-EN 12063:2001: Wykonawstwo specjalnych robót geotechnicznych. Ścianki szczelne.
2. PN-EN 10248:1999: Grodzice walcowane na gorąco ze stali niestopowych.
3. PN-EN 996:1998 Sprzęt do palowania. Wymagania bezpieczeństwa.

M-01.03.00. *ROBOTY ROZBIÓRKOWE KONSTRUKCJI INŻYNIERSKICH*

1. *WSTĘP*

1.1. *Przedmiot SST*

Przedmiotem niniejszej szczegółowej specyfikacji technicznej (SST) są wymagania dotyczące wykonania i odbioru robót rozbiórkowych podczas realizacji zadania: „Przebudowy mostu w miejscowości Skrzydłów przez rzekę Wartę w km 8+150 w ciągu drogi powiatowej nr 1024S”.

1.2. *Zakres stosowania SST*

Szczegółowa specyfikacja techniczna jest stosowana jako dokument przetargowy i kontraktowy przy zlecaniu i realizacji robót wymienionych w punkcie 1.1.

1.3. *Zakres robót objętych SST*

Ustalenia zawarte w niniejszej specyfikacji dotyczą prowadzenia robót rozbiórkowych i obejmują:

- demontaż balustrad na przyczółkach,
- demontaż barier na obiekcie,
- rozbiórka nawierzchni drogowej,
- rozbiórka betonowej podbudowy na przyczółkach,
- rozbiórka drewnianego pomostu oraz chodników,
- demontaż drewnianych belek poprzecznych,
- demontaż stalowych dźwigarów głównych,
- rozbiórka płyt przejściowych,
- rozbiórka przyczółków i podpory pośredniej,
- prace porządkowe wokół obiektu.
- transport gruzu i materiałów pochodzących z rozbiórki na składowisko Wykonawcy.

1.4. *Określenia podstawowe*

Określenia podane w niniejszej SST są zgodne z obowiązującymi odpowiednimi normami i SST M-00.00.00 "Wymagania ogólne".

1.5. *Wymagania dotyczące robót*

Wykonawca robót jest odpowiedzialny za jakość ich wykonania oraz za zgodność z Dokumentacją Projektową i poleceniami Inżyniera/Kierownika Projektu. Ogólne wymagania dotyczące robót podano w SST M-00.00.00 "Wymagania ogólne".

2. *MATERIAŁY*

Nie występują.

3. *SPRZĘT*

Prace rozbiórkowe będą prowadzone z użyciem sprzętu takiego jak:

- sprężarki i młoty pneumatyczne,
- piły do cięcia betonu,
- koparki hydrauliczne z odpowiednim osprzętem kruszącym,
- palniki acetylenowo-tlenowe do cięcia zbrojenia i kształtowników stalowych,
- żuraw samochodowy o momencie udźwigu dostosowanym do ciężaru demontowanych elementów i planowanego zasięgu pracy (w zależności od przyjętej przez wykonawcę robót lokalizacji stanowiska roboczego żurawia),

- koparki, ładowarki, samochody samowyładowcze – do załadunku i wywozu materiałów z rozbiórki,
 - oraz inny sprzęt uzgodniony z Inżynierem.
- Zastosowany sprzęt winien uzyskać akceptację Inżyniera/Kierownika Projektu.

4. TRANSPORT

Do przewiezienia elementów rozbiórkowych oraz pokruszonych części ustroju nośnego na składowisko zastosować samochody samowyładowcze lub samochody skrzyniowe o długości i przestrzeni ładunkowej odpowiedniej do przewożonych elementów.

5. WYKONANIE ROBÓT

5.1. Ogólne warunki wykonania robót

Ogólne warunki wykonania robót podano w SST M-00.00.00 "Wymagania ogólne".

5.2. Projekt rozbiórki

Roboty rozbiórkowe będą prowadzone w etapach, przy zamkniętym ruchu drogowym. Szczegółowy projekt technologiczny rozbiórki elementów wraz z harmonogramem robót Wykonawca opracuje we własnym zakresie na podstawie kolejności robót określonej w Dokumentacji Projektowej. Założona przez Wykonawcę rozbiórki technologia demontażu powinna uwzględniać obecny stan konstrukcji oraz konieczność zastosowania bezpiecznej metody rozkuwania i przecinania istniejącego betonu, które nie spowodują uszkodzeń istniejącego uzbrojenia terenu (sieci wod-kan, kabli energetycznych i telekomunikacyjnych itp.). Projekt technologiczny rozbiórki powinien określać kolejność i sposób demontażu poszczególnych elementów, drogi technologiczne dla sprzętu oraz przewidywane wyłączenia napięcia w sieci elektroenergetycznej. Projekt rozbiórki elementów należy uzgodnić z Zamawiającym oraz przedstawić Inżynierowi/Kierownikowi Projektu do zaakceptowania.

5.3. Zakres wykonywanych robót.

Wykonanie rozbiórki elementów mostu Wykonawca winien przeprowadzać na podstawie ww. Projektu technologicznego rozbiórki.

Prace będą prowadzone sposobem mechanicznym. Nie przewiduje się prowadzenia prac wyburzeniowych metodą strzałową z użyciem materiałów wybuchowych. Prace wyburzeniowe należy prowadzić od góry do dołu z zachowaniem zasad BHP obowiązujących przy pracach rozbiórkowych.

W pierwszej fazie zostanie rozebrane wyposażenie obiektu tj. stalowe bariery i balustrady oraz nawierzchnia (nawierzchnia bitumiczna oraz drewniane poszycie bezpieczników).

W drugiej fazie rozebrane zostaną elementy konstrukcji przęsła (drewniane poprzecznice, dźwigary stalowe).

W ostatniej fazie rozbiórki demontaż obejmie istniejące przyczółki żelbetowe oraz żelbetową podporę pośrednią, zlokalizowaną w nurcie rzeki. Roboty prowadzone poniżej poziomu wody wykonane zostaną pod osłoną stalowych ścianek szczelnych.

Sposób prowadzenia prac wyburzeniowych winien w maksymalnym stopniu ograniczyć niekorzystny wpływ na środowisko naturalne związany z emisją hałasów i pyłów oraz zanieczyszczeń koryta rzeki gruzem z rozbieranych elementów. W razie zanieczyszczenia koryta pozostałościami z rozbiórki konieczne jest jego przetrąlanie i oczyszczenie.

Pozostałe z rozbiórki materiały, po ich odpowiednim rozdrobnieniu, przewidziane są do utylizacji. Beton i materiały bitumiczne zostaną odtransportowane na wysypisko odpadów stałych, wskazane przez Inwestora.

6. KONTROLA JAKOŚCI ROBÓT

Ogólne zasady odnośnie kontroli jakości robót podano w M-00.00.00 "Wymagania ogólne".

Kontroli jakości robót podlega zgodność wykonanych robót z Dokumentacją Projektową oraz ustaleniami Szczegółowej Specyfikacji Technicznej.

7. OBMIAR ROBÓT

Ogólne zasady obmiaru robót podano w M-00.00.00 "Wymagania ogólne".

Jednostką obmiaru dla poszczególnych asortymentów robót jest:

- t – dla elementów stalowych (balustrady, bariery, dźwigary),
- m² – dla nawierzchni bitumicznych oraz podbudowy,
- m³ – dla elementów drewnianych (pomost, bezpieczniki, poprzecznice)
- m³ - dla elementów żelbetowych (płyty przejściowe, przyczółki, podpora pośrednia).

8. ODBIÓR ROBÓT

Ogólne zasady odbioru robót podano w M-00.00 00 "Wymagania ogólne".

9. PODSTAWA PŁATNOŚCI

Ogólne wymagania dotyczące płatności podano w M-00.00.00 "Wymagania ogólne".

Płatność za jednostkę obmiaru, wyszczególnioną w punkcie 7 niniejszej SST należy przyjmować zgodnie z obmiarem robót i jakości wykonania robót na podstawie wyników pomiarów i badań.

Cena wykonania robót obejmuje:

- prace przygotowawcze
- rozbiórkę poszczególnych asortymentów,
- wykonanie pozostałych robót przygotowawczych,
- załadunek i odtransportowanie materiałów odpadowych pochodzących z rozbiórki na składowisko Wykonawcy zaakceptowane przez Inżyniera.
- załadunek i odtransportowanie materiałów do ponownego wykorzystania pochodzących z rozbiórki na miejsce wskazane przez Kierownika Projektu.

10. PRZEPISY ZWIĄZANE

Nie występują.

M-02.00.00. ROBOTY ZIEMNE**M-02.01.00. WYMAGANIA OGÓLNE****1. WSTĘP****1.1. Przedmiot SST**

Przedmiotem niniejszej ogólnej specyfikacji technicznej są wymagania dotyczące wykonania i odbioru liniowych robót ziemnych, które zostaną wykonane w ramach przebudowy mostu w miejscowości Skrzydłów przez rzekę Wartę w km 8+150 w ciągu drogi powiatowej nr 1024S.

1.2. Zakres stosowania SST

Szczegółowa Specyfikacja Techniczna jest stosowana jako dokument przetargowy i kontraktowy przy zleceniu i realizacji robót wymienionych w punkcie 1.1.

1.3. Zakres robót objętych SST

Ustalenia zawarte w niniejszej specyfikacji dotyczą zasad prowadzenia robót ziemnych:

- a. wykonanie wykopów w gruntach nieskalistych,
- b. wykonanie wykopów w gruntach skalistych,
- c. budowę nasypów drogowych,
- d. pozyskiwanie gruntu z ukopu lub dokopu.

1.4. Określenia podstawowe

1.4.1. Budowla ziemna - budowla wykonana w gruncie lub z gruntu naturalnego lub z gruntu antropogenicznego spełniająca warunki stateczności i odwodnienia.

1.4.2. Korpus drogowy - nasyp lub ta część wykopu, która jest ograniczona koroną drogi i skarpami rowów.

1.4.3. Wysokość nasypu lub głębokość wykopu - różnica rzędnej terenu i rzędnej robót ziemnych, wyznaczonych w osi nasypu lub wykopu.

1.4.4. Nasyp niski - nasyp, którego wysokość jest mniejsza niż 1 m.

1.4.5. Nasyp średni - nasyp, którego wysokość jest zawarta w granicach od 1 do 3 m.

1.4.6. Nasyp wysoki - nasyp, którego wysokość przekracza 3 m.

1.4.7. Wykop płytki - wykop, którego głębokość jest mniejsza niż 1 m.

1.4.8. Wykop średni - wykop, którego głębokość jest zawarta w granicach od 1 do 3 m.

1.4.9. Wykop głęboki - wykop, którego głębokość przekracza 3 m.

1.4.10 Grunt nieskalisty - każdy grunt rodzimy, nie określony w punkcie 1.4.11 jako grunt skalisty.

1.4.11. Grunt skalisty - grunt rodzimy, lity lub spękany o nieprzesuniętych blokach, którego próbki nie wykazują zmian objętości ani nie rozpadają się pod działaniem wody destylowanej; mają wytrzymałość na ścislenie R_c ponad 0,2 MPa; wymaga użycia środków wybuchowych albo narzędzi pneumatycznych lub hydraulicznych do odspojenia.

1.4.12. Ukop - miejsce pozyskania gruntu do wykonania nasypów, położone w obrębie pasa robót drogowych.

1.4.13. Dokop - miejsce pozyskania gruntu do wykonania nasypów, położone poza pasem robót drogowych.

1.4.14. Odkład - miejsce wbudowania lub składowania (odwiezienia) gruntów pozyskanych w czasie wykonywania wykopów, a nie wykorzystanych do budowy nasypów oraz innych prac związanych z trasą drogową.

1.4.15. Wskaźnik zagęszczenia gruntu - wielkość charakteryzująca stan zagęszczenia gruntu, określona wg wzoru:

$$I_s = \frac{\rho_d}{\rho_{ds}}$$

gdzie:

ρ_d - gęstość objętościowa szkieletu zagęszczonego gruntu, zgodnie z BN-77/8931-12 [9], (Mg/m³),
 ρ_{ds} - maksymalna gęstość objętościowa szkieletu gruntowego przy wilgotności optymalnej, zgodnie z PNB-04481:1988 [2], służąca do oceny zagęszczenia gruntu w robotach ziemnych, (Mg/m³).

1.4.16. Wskaźnik różnoziarnistości - wielkość charakteryzująca zagęszczalność gruntów niespoistych, określona wg wzoru:

$$U = \frac{d_{60}}{d_{10}}$$

gdzie:

d_{60} - średnica oczek sita, przez które przechodzi 60% gruntu, (mm),
 d_{10} - średnica oczek sita, przez które przechodzi 10% gruntu, (mm).

1.4.17. Wskaźnik odkształcenia gruntu - wielkość charakteryzująca stan zagęszczenia gruntu, określona wg wzoru:

$$I_0 = \frac{E_2}{E_1}$$

gdzie:

E_1 - moduł odkształcenia gruntu oznaczony w pierwszym obciążeniu badanej warstwy zgodnie z PN-S-02205:1998 [4],
 E_2 - moduł odkształcenia gruntu oznaczony w powtórny obciążeniu badanej warstwy zgodnie z PN-S-02205:1998 [4].

1.4.18. Geosyntetyk - materiał stosowany w budownictwie drogowym, wytwarzany z wysoko polimeryzowanych włókien syntetycznych, w tym tworzyw termoplastycznych polietylenowych, polipropylenowych i poliestrowych, charakteryzujący się między innymi dużą wytrzymałością oraz wodoprzepuszczalnością, zgodny z PN-ISO10318:1993 [5], PN-EN-963:1999 [6].

Geosyntetyki obejmują: geotkaniny, geowłókniny, geodzianiny, georuszty, geosiatki, geokompozyty, geomembrany, zgodnie z wytycznymi IBDiM [13].

1.4.19. Pozostałe określenia podstawowe są zgodne z obowiązującymi, odpowiednimi polskimi normami i z definicjami podanymi w SST M-00.00.00 „Wymagania ogólne”.

1.5. Ogólne wymagania dotyczące robót

Ogólne wymagania dotyczące robót podano w SST M-00.00.00 „Wymagania ogólne” pkt. 1.5.

2. MATERIAŁY (GRUNTY)

2.1. Ogólne wymagania dotyczące materiałów

Ogólne wymagania dotyczące materiałów, ich pozyskiwania i składowania, podano w SST M-00.00.00 „Wymagania ogólne” pkt. 2.

2.2. Podział gruntów

Podział gruntów pod względem wysadzinowości podaje tablica 1.

2.3. Zasady wykorzystania gruntów

Grunty uzyskane przy wykonywaniu wykopów powinny być przez Wykonawcę wykorzystane w maksymalnym stopniu do budowy nasypów.

Grunty przydatne do budowy nasypów mogą być wywiezione poza teren budowy tylko wówczas, gdy stanowią nadmiar objętości robót ziemnych i za zezwoleniem Inspektora Nadzoru.

Jeżeli grunty przydatne, uzyskane przy wykonaniu wykopów, nie będąc nadmiarem objętości robót ziemnych, zostały za zgodą Inspektora Nadzoru wywiezione przez Wykonawcę poza teren budowy z przeznaczeniem innym niż budowa nasypów lub wykonanie prac objętych kontraktem, Wykonawca jest zobowiązany do dostarczenia równoważnej objętości gruntów przydatnych ze źródeł własnych, zaakceptowanych przez Inspektora Nadzoru.

Grunty i materiały nieprzydatne do budowy nasypów powinny być wywiezione przez Wykonawcę na odkład.

Zapewnienie terenów na odkład należy do obowiązków Wykonawcy. Inżynier może nakazać pozostawienie na terenie budowy gruntów, których czasowa nieprzydatność wynika jedynie z powodu zamarznięcia lub nadmiernej wilgotności.

2.4. Geosyntetyk

Geosyntetyk powinien być materiałem odpornym na działanie wilgoci, środowiska agresywnego chemicznie i biologicznie oraz temperatury. Powinien być to materiał bez rozdarć, dziur i przerw ciągłości z dobrą przyczepnością do gruntu. Właściwości stosowanych geosyntetyków powinny być zgodne z PN-EN-963:1999 [6] i dokumentacją projektową. Geosyntetyk powinien posiadać aprobatę techniczną wydaną przez uprawnioną jednostkę.

Tablica 1. Podział gruntów pod względem wysadzinowości wg PN-S-02205:1998 [4]

Lp.	Wyszczególnienie właściwości	Jednostki	Grupy gruntów		
			niewysadzinowe	wątpliwe	wysadzinowe
1	Rodzaj gruntu		rumosz niegliniasty żwir pospółka piasek grubo- piasek średni piasek drobny żużel nierozpadowy	piasek pylasty zwięzła gliniasta rumosz gliniasty żwir gliniasty pospółka gliniasta	mało wysadzinowe głina piaszczysta zwięzła, glina zwięzła, głina pylasta zwięzła ił, ił piaszczysty, ił pylasty bardzo wysadzinowe piasek gliniasty pył, pył piaszczysty głina piaszczysta, glina, głina pylasta ił warwowy
2	Zawartość cząstek $\leq 0,075$ mm $\leq 0,02$ mm	%	< 15 < 3	od 15 do 30 od 3 do 10	> 30 > 10
3	Kapilarność bierna H_{kb}	m	< 1,0	$\geq 1,0$	> 1,0
4	Wskaźnik piaskowy WP		> 35	od 25 do 35	< 25

3. SPRZĘT

3.1. Ogólne wymagania dotyczące sprzętu

Ogólne wymagania dotyczące sprzętu podano w SST M-00.00.00 „Wymagania ogólne” pkt.3.

3.2. Sprzęt do robót ziemnych

Wykonawca przystępujący do wykonania robót ziemnych powinien wykazać się możliwością korzystania z następującego sprzętu do:

- odspajania i wydobywania gruntów (narzędzia mechaniczne, młoty pneumatyczne, zrywarki, koparki, ładowarki, wiertarki mechaniczne itp.),
- jednoczesnego wydobywania i przemieszczania gruntów (spycharki, zgarniarki, równiarki, urządzenia do hydromechanizacji itp.),
- transportu mas ziemnych (samochody wywrotki, samochody skrzyniowe, taśmociągi itp.),
- sprzętu zagęszczającego (walce, ubijaki, płyty wibracyjne itp.).

3.3. Sprzęt do przenoszenia i układania geosyntetyków

Do przenoszenia i układania geosyntetyków Wykonawca powinien używać odpowiedniego sprzętu zalecanego przez producenta.

W związku z istniejącym uzbrojeniem (studzienki, wpusty, itp.) zaleca się ręczne ułożenie geowłókniny.

Wykonawca nie powinien stosować sprzętu mogącego spowodować uszkodzenie układanego materiału.

4. TRANSPORT

4.1. Ogólne wymagania dotyczące transportu

Ogólne wymagania dotyczące transportu podano w SST M-00.00.00 „Wymagania ogólne” pkt. 4.

4.2. Transport gruntów

Wybór środków transportowych oraz metod transportu powinien być dostosowany do rodzaju gruntu (materiału), jego objętości, sposobu odspajania i załadunku oraz do odległości transportu. Wydajność środków transportowych powinna być ponadto dostosowana do wydajności sprzętu stosowanego do urabiania i wbudowania gruntu (materiału).

Zwiększenie odległości transportu ponad wartości zatwierdzone nie może być podstawą roszczeń Wykonawcy, dotyczących dodatkowej zapłaty za transport, o ile zwiększone odległości nie zostały wcześniej zaakceptowane na piśmie przez Inspektora Nadzoru.

4.3. Transport i składowanie geosyntetyków

Wykonawca powinien zadbać, aby transport, przenoszenie, przechowywanie i zabezpieczanie geosyntetyków były wykonywane w sposób nie powodujący mechanicznych lub chemicznych ich uszkodzeń. Geosyntetyki wrażliwe na światło słoneczne powinny pozostawać zakryte w czasie od ich wyprodukowania do wbudowania.

5. WYKONANIE ROBÓT

5.1. Ogólne zasady wykonania robót

Ogólne zasady wykonania robót podano w SST M-00.00.00 „Wymagania ogólne” pkt. 5.

5.2. Dokładność wykonania wykopów i nasypów

Odchylenie osi korpusu ziemnego, w wykopie lub nasypie, od osi projektowanej nie powinny być większe niż ± 10 cm. Różnica w stosunku do projektowanych rzędnych robót ziemnych nie może

przekraczać + 1 cm i -3 cm. Szerokość górnej powierzchni korpusu nie może różnić się od szerokości projektowanej o więcej niż ± 10 cm, a krawędzie korony drogi nie powinny mieć wyraźnych załamania w planie.

Pochylenie skarp nie powinno różnić się od projektowanego o więcej niż 10% jego wartości wyrażonej tangensem kąta. Maksymalne nierówności na powierzchni skarp nie powinny przekraczać ± 10 cm przy pomiarze łąką 3-metrową, albo powinny być spełnione inne wymagania dotyczące nierówności, wynikające ze sposobu umocnienia powierzchni skarpy.

5.3. Odwodnienia pasa robót ziemnych

Niezależnie od budowy urządzeń, stanowiących elementy systemów odwadniających, ujętych w dokumentacji projektowej, Wykonawca powinien, o ile wymagają tego warunki terenowe, wykonać urządzenia, które zapewnią odprowadzenie wód gruntowych i opadowych poza obszar robót ziemnych tak, aby zabezpieczyć grunty przed przewilgoceniem i nawodnieniem.

Wykonawca ma obowiązek takiego wykonywania wykopów i nasypów, aby powierzchniom gruntu nadawać w całym okresie trwania robót spadki, zapewniające prawidłowe odwodnienie.

Jeżeli, wskutek zaniedbania Wykonawcy, grunty ulegną nawodnieniu, które spowoduje ich długotrwałą nieprzydatność, Wykonawca ma obowiązek usunięcia tych gruntów i zastąpienia ich gruntami przydatnymi na własny koszt bez jakichkolwiek dodatkowych opłat ze strony Zamawiającego za te czynności, jak również za dowieziony grunt.

Odprowadzenie wód do urządzeń odwadniających musi być poprzedzone uzgodnieniem z odpowiednimi instytucjami.

5.4. Odwodnienie wykopów

Technologia wykonania wykopu musi umożliwiać jego prawidłowe odwodnienie w całym okresie trwania robót ziemnych. Wykonanie wykopów powinno postępować w kierunku podnoszenia się niwelety.

W czasie robót ziemnych należy zachować odpowiedni spadek podłużny i nadać przekrojom poprzecznym spadki, umożliwiające szybki odpływ wód z wykopu. O ile w dokumentacji projektowej nie zawarto innego wymagania, spadek poprzeczny nie powinien być mniejszy niż 4% w przypadku gruntów spoistych i nie mniejszy niż 2% w przypadku gruntów niespoistych. Należy uwzględnić ewentualny wpływ kolejności i sposobu odpajania gruntów oraz terminów wykonywania innych robót na spełnienie wymagań dotyczących prawidłowego odwodnienia wykopu w czasie postępu robót ziemnych.

Źródła wody, odsłonięte przy wykonywaniu wykopów, należy ująć w rowy i /lub dreny. Wody opadowe i gruntowe należy odprowadzić poza teren pasa robót ziemnych.

5.5. Rowy

Rowy boczne oraz rowy stokowe powinny być wykonane zgodnie z dokumentacją projektową i SST. Szerokość dna i głębokość rowu nie mogą różnić się od wymiarów projektowanych o więcej niż ± 5 cm.

5.6. Układanie geosyntetyków

Geosyntetyki należy układać łącząc je na zakład zgodnie z dokumentacją projektową i SST. Jeżeli dokumentacja projektowa i SST nie podają inaczej, przylegające do siebie arkusze lub pasy geosyntetyków należy układać z zakładem (i kotwieniem) zgodnie z instrukcją producenta lub decyzją projektanta.

W przypadku uszkodzenia geosyntetyku, należy w uzgodnieniu z Inspektorem Nadzoru, przykryć to uszkodzenie pasami geosyntetyku na długości i szerokości większej o 90 cm od obszaru uszkodzonego.

Warstwa gruntu, na której przewiduje się ułożenie geosyntetyku powinna być równa i bez ostrych występow, mogących spowodować uszkodzenie geosyntetyku w czasie układania lub pracy. Metoda układania powinna zapewnić przyleganie geosyntetyku do warstwy, na której jest układana, na całej jej powierzchni. Geosyntetyków nie należy naciągać lub powodować ich zawieszenia na wznórkach (garbach) lub nad dołami. Nie dopuszcza się ruchu maszyn budowlanych bezpośrednio na ułożonych geosyntetykach. Należy je przykryć gruntem nasypowym niezwłocznie po ułożeniu.

6. KONTROLA JAKOŚCI ROBÓT

6.1. Ogólne zasady kontroli jakości robót

Ogólne zasady kontroli jakości robót podano w SST M-00.00.00 „Wymagania ogólne” pkt. 6.

6.2. Badania i pomiary w czasie wykonywania robót ziemnych

6.2.1. Sprawdzenie odwodnienia

Sprawdzenie odwodnienia korpusu ziemnego polega na kontroli zgodności z wymaganiami specyfikacji określonymi w pkt. 5 oraz z dokumentacją projektową.

Szczególną uwagę należy zwrócić na:

- właściwe ujęcie i odprowadzenie wód opadowych,
- właściwe ujęcie i odprowadzenie wysięków wodnych.

6.3. Badania do odbioru korpusu ziemnego

6.3.1. Częstotliwość oraz zakres badań i pomiarów

Częstotliwość oraz zakres badań i pomiarów do odbioru korpusu ziemnego podaje tablica 2.

Tablica 2. Częstotliwość oraz zakres badań i pomiarów wykonanych robót ziemnych

Lp.	Badana cecha	Minimalna częstotliwość badań i pomiarów
1	Pomiar szerokości korpusu ziemnego	Pomiar taśmą, szablonem, łąką o długości 3 m i poziomą lub niwelatorem, w odstępach co 200 m na prostych, w punktach głównych łuku, co 100 m na łukach o $R \geq 100$ m co 50 m na łukach o $R < 100$ m oraz w miejscach, które budzą wątpliwości
2	Pomiar szerokości dna rowów	
3	Pomiar rzędnych powierzchni korpusu ziemnego	
4	Pomiar pochylenia skarp	
5	Pomiar równości powierzchni korpusu	
6	Pomiar równości skarp	
7	Pomiar spadku podłużnego powierzchni korpusu lub dna rowu	Pomiar niwelatorem rzędnych w odstępach co 200 m oraz w punktach wątpliwych
8	Badanie zagęszczenia gruntu	Wskaźnik zagęszczenia określać dla każdej ułożonej warstwy lecz nie rzadziej niż w trzech punktach na 1000 m ² warstwy

6.3.2. Szerokość korpusu ziemnego

Szerokość korpusu ziemnego nie może różnić się od szerokości projektowanej o więcej niż ± 10 cm.

6.3.3. Rzędne korony korpusu ziemnego

Rzędne korony korpusu ziemnego nie mogą różnić się od rzędnych projektowanych o więcej niż -3 cm lub +1 cm.

6.3.4. Pochylenie skarp

Pochylenie skarp nie może różnić się od pochylenia projektowanego o więcej niż 10% wartości pochylenia wyrażonego tangensem kąta.

6.3.5. Równość korony korpusu

Nierówności powierzchni korpusu ziemnego mierzone łatą 3-metrową, nie mogą przekraczać 3 cm.

6.3.6. Równość skarp

Nierówności skarp, mierzone łatą 3-metrową, nie mogą przekraczać ± 10 cm.

6.3.7. Spadek podłużny korony korpusu lub dna rowu

Spadek podłużny powierzchni korpusu ziemnego, sprawdzony przez pomiar niwelatorem rzędnych wysokościowych, nie może dawać różnic, w stosunku do rzędnych projektowanych, większych niż -3 cm lub +1 cm.

6.3.8. Zagęszczenie gruntu

Wskaźnik zagęszczenia gruntu określony zgodnie z BN-77/8931-12 [9] powinien być zgodny z założonym dla odpowiedniej kategorii ruchu. W przypadku gruntów dla których nie można określić wskaźnika zagęszczenia należy określić wskaźnik odkształcenia I_0 , zgodnie z normą PN-S-02205:1998 [4].

6.3.9. Szerokość dna rowów

Szerokość dna rowów nie może różnić się od szerokości projektowanej o więcej niż ± 5 cm.

6.4. **Badania geosyntetyków**

Przed zastosowaniem geosyntetyków w robotach ziemnych, Wykonawca powinien przedstawić Inspektorowi Nadzoru świadectwa stwierdzające, iż zastosowany geosyntetyk odpowiada wymaganiom norm, aprobaty technicznej i zachowa swoje właściwości w kontakcie z materiałami, które będzie oddzielać lub wzmacniać przez okres czasu nie krótszy od podanego w dokumentacji projektowej i SST.

6.5. **Zasady postępowania z wadliwie wykonanymi robotami**

Wszystkie materiały nie spełniające wymagań podanych w odpowiednich punktach specyfikacji, zostaną odrzucone. Jeśli materiały nie spełniające wymagań zostaną wbudowane lub zastosowane, to na polecenie Inspektora Nadzoru Wykonawca wymieni je na właściwe, na własny koszt.

Wszystkie roboty, które wykazują większe odchylenia cech od określonych w punktach 5 i 6 specyfikacji powinny być ponownie wykonane przez Wykonawcę na jego koszt.

Na pisemne wystąpienie Wykonawcy, Inżynier może uznać wadę za nie mającą zasadniczego wpływu na cechy eksploatacyjne drogi i ustali zakres i wielkość potrażeń za obniżoną jakością.

7. **OBMIAR ROBÓT**

7.1. **Ogólne zasady obmiaru robót**

Ogólne zasady obmiaru robót podano w SST M-00.00.00 „Wymagania ogólne” pkt.7.

7.2. **Obmiar robót ziemnych**

Jednostką obmiarową jest m³ (metr sześcienny) wykonanych robót ziemnych.

8. **ODBIÓR ROBÓT**

Ogólne zasady odbioru robót podano w SST M-00.00.00 „Wymagania ogólne” pkt.8.

Roboty ziemne uznaje się za wykonane zgodnie z dokumentacją projektową, SST i wymaganiami Inspektora Nadzoru, jeżeli wszystkie pomiary i badania z zachowaniem tolerancji wg pkt 6 dały wyniki pozytywne.

9. PODSTAWA PŁATNOŚCI

Ogólne ustalenia dotyczące podstawy płatności podano w SST M-00.00.00 „Wymagania ogólne” pkt. 9.

Szczegółowe ustalenia podano w odpowiednich SST.

10. PRZEPISY ZWIĄZANE

10.1. Normy

1. PN-B-02480:1986 Grunty budowlane. Określenia. Symbole. Podział i opis gruntów
2. PN-B-04481:1988 Grunty budowlane. Badania próbek gruntów
3. PN-B-04493:1960 Grunty budowlane. Oznaczanie kapilarności biernej
4. PN-S-02205:1998 Drogi samochodowe. Roboty ziemne. Wymagania i badania
5. PN-ISO10318:1993 Geotekstylia – Terminologia
6. PN-EN-963:1999 Geotekstylia i wyroby pokrewne
7. BN-64/8931-01 Drogi samochodowe. Oznaczenie wskaźnika piaskowego
8. BN-64/8931-02 Drogi samochodowe. Oznaczenie modułu odkształcenia nawierzchni podatnych i podłoża przez obciążenie płytą
9. BN-77/8931-12 Oznaczenie wskaźnika zagęszczenia gruntu

10.2. Inne dokumenty

1. Rozp. MSWiA z dnia 24.09.1998 „W sprawie ustalenia warunków posadowienia obiektów budowlanych”
2. Wykonanie i odbiór robót ziemnych dla dróg szybkiego ruchu, IBDiM, Warszawa 1978.
3. Instrukcja badań podłoża gruntowego budowli drogowych i mostowych, GDDP, Warszawa 1998.
4. Katalog typowych konstrukcji nawierzchni podatnych i półsztywnych, IBDiM, Warszawa 1997.
5. Wytyczne wzmocnienia podłoża gruntowego w budownictwie drogowym, IBDiM, Warszawa 2002.

M.02.02.01. WYKONANIE WYKOPÓW W GRUNTACH NIESKALISTYCH

1. WSTĘP

1.1. Przedmiot SST

Przedmiotem niniejszej Szczegółowej Specyfikacji Technicznej są wymagania dotyczące wykonania i odbioru robót związanych z wykonaniem wykopów w gruntach nieskalistych, które zostaną wykonane przy przebudowie mostu w miejscowości Skrzydłów przez rzekę Wartę w km 8+150 w ciągu drogi powiatowej nr 1024S.

1.2. Zakres stosowania SST

Szczegółowa Specyfikacja Techniczna jest stosowana jako dokument przetargowy i kontraktowy przy zlecaniu i realizacji robót wymienionych w punkcie 1.1.

1.3. Zakres robót objętych SST

Ustalenia zawarte w niniejszej SST dotyczą zasad prowadzenia robót związanych z wykonaniem wykopów w gruntach I i II kategorii.

1.4. Określenia podstawowe

Podstawowe określenia zostały podane w SST M-02.01.00 pkt 1.4.

1.5. Ogólne wymagania dotyczące robót

Ogólne wymagania dotyczące robót podano w SST M-00.00.00 „Wymagania ogólne”.

2. MATERIAŁY (GRUNTY)

2.1. Ogólne wymagania dotyczące materiałów

Ogólne wymagania dotyczące materiałów, ich pozyskiwania i składowania, podano w SST M-02.01.00 pkt 2

2.2. Grunty i materiały do nasypów

Charakterystyka gruntów występujących w wykopach została określona w Opinii Geotechnicznej na podstawie przeprowadzonych badań geotechnicznych.

Przed przystąpieniem do robót ziemnych w wykopach, Wykonawca ma obowiązek wykonać analizę jakości gruntu w wykopach z częstotliwością co ok. 500 m, bądź przy zmianie rodzaju gruntu.

Badania należy wykonać w zakresie:

- wilgotności naturalnej (W_n),
- ciężaru objętościowego,
- składu granulometrycznego,
- zawartości części organicznych,
- wskaźnika plastyczności (I_p),
- wskaźnika zagęszczenia (I_s) przy wilgotności optymalnej (W_{opt}),
- wskaźnika piaskowego (W_P).

Na podstawie tych badań i ocenie przydatności gruntu w wykopie do wbudowania w nasypy, Wykonawca opracuje bilans mas ziemnych i przedstawi do akceptacji Inspektora Nadzoru.

Wykonawca ma obowiązek bieżącej kontroli i oceny warunków gruntowych w trakcie wykonywania wykopów, celem potwierdzenia ich przydatności do budowy nasypów zgodnie z PN-S-02205:1998.

Jeżeli badania laboratoryjne w trakcie budowy nie potwierdzą założeń przyjętych w Specyfikacjach, to grunt nieprzydatny do budowy nasypów powinien być odwieziony na odkład po

uzgodnieniu z Inspektorem Nadzoru. Wykonawca jest zobowiązany do wbudowywania w nasypy tylko gruntów przydatnych do ich budowy. Materiał występujący w podłożu jest gruntem rodzimym, który będzie stanowił podłoże nawierzchni. Zgodnie z Katalogiem typowych konstrukcji nawierzchni podatnych i półsztywnych powinien charakteryzować się grupą nośności G1. Gdy podłoże nawierzchni zakwalifikowano do innej grupy nośności, należy podłoże doprowadzić do grupy nośności G1 zgodnie z dokumentacją projektową i SST.

3. SPRZĘT

3.1. Ogólne wymagania dotyczące sprzętu

Ogólne wymagania dotyczące sprzętu podano w SST M-02.01.00 pkt 3.

3.2. Sprzęt stosowany do wykonania wykopów

Do wykonania wykopów i przemieszczania gruntu może być stosowany sprzęt:

- koparki jednoznaczyniowe kołowe, samochodowe lub gąsienicowe,
- koparko-spycharki,
- koparko-ładowarki,
- spycharki gąsienicowe,
- ładowarki,
- równiarki samojezdne.

Do zagęszczania można stosować:

- walce, ubijaki, płyty wibracyjne itp.
- lub inny sprzęt akceptowany przez Inspektora Nadzoru.

4. TRANSPORT

4.1. Ogólne wymagania dotyczące transportu

Ogólne wymagania dotyczące transportu podano w SST M.02.00.01 „Wymagania ogólne” pkt.4.

4.2. Transport gruntu

Do transportu gruntu uzyskanego z wykopu na trasie celem wbudowania w nasyp mogą być stosowane następujące środki transportu: samochody samowładowcze, spychacze (na odległość do 50m) lub inne środki transportu zaakceptowane przez Inspektora Nadzoru.

Wydajność środków transportu powinna być dostosowana do wydajności sprzętu stosowanego do wykonywania wykopów. Przy ruchu po drogach publicznych środki transportu powinny spełniać wymagania podane w SST M-00.00.00 „Wymagania ogólne” pkt. 4.

5. WYKONANIE ROBÓT

5.1. Ogólne zasady wykonania robót

Ogólne zasady wykonania robót podano w SST M.02.00.01 pkt 5.

5.2. Roboty przygotowawcze

Roboty przygotowawcze - odtworzenie osi trasy i punktów wysokościowych, usunięcie krzewów oraz zdjęcie humusu i darniny należy wykonać zgodnie z Dokumentacją Projektową, SST oraz poleceniami Inspektora Nadzoru.

Przed rozpoczęciem robót, wyznaczona zostanie trasa i punkty wysokościowe wraz ze wszystkimi zmianami, zatwierdzonymi przez Inspektora Nadzoru, Przed rozpoczęciem robót Wykonawca dokona obmiaru terenu po zdjęciu warstwy humusu.

5.3. Odwodnienie pasa robót ziemnych

Niezależnie od budowy urządzeń, stanowiących elementy systemów odwadniających ujętych w Rysunkach, Wykonawca powinien wykonać urządzenia, które zapewnią odprowadzenie wód opadowych poza obszar robót ziemnych tak, aby zabezpieczyć grunty przed przewilgoceniem i nawodnieniem.

Jeżeli w opinii Inspektora Nadzoru, grunt przeznaczony do odspojenia uległ zbytniemu zawilgoceniu, co uniemożliwia jego użycie w odpowiednim terminie, grunt taki powinien zostać odspojony i przewieziony na odkład. Jeżeli w trakcie wykonywania robót ziemnych zostaną stwierdzone urządzenia podziemne nie wykazane w Rysunkach (kable, urządzenia odwadniające, przewody itp.), wówczas roboty należy przerwać i powiadomić o tym fakcie Inspektora Nadzoru, który podejmie decyzję odnośnie kontynuowania robót.

5.4. Zasady prowadzenia robót

Sposób wykonania skarp wykopu powinien gwarantować ich stateczność w całym okresie prowadzenia robót, a naprawa uszkodzeń, wynikających z nieprawidłowego ukształtowania skarp wykopu, ich podcięcia lub innych odstępstw od dokumentacji projektowej obciąża Wykonawcę.

Wykonawca powinien wykonywać wykopy w taki sposób, aby grunty o różnym stopniu przydatności do budowy nasypów były odpajane oddzielnie, w sposób uniemożliwiający ich wymieszanie. Odstępstwo od powyższego wymagania, uzasadnione skomplikowanym układem warstw geotechnicznych, wymaga zgody Inspektora Nadzoru.

Odspojone grunty przydatne do wykonania nasypów powinny być bezpośrednio wbudowane w nasyp lub przewiezione na odkład. O ile Inspektor Nadzoru dopuści czasowe składowanie odspojonych gruntów, należy je odpowiednio zabezpieczyć przed nadmiernym zawilgoceniem.

5.5. Wykonywanie wykopów

5.5.1. Wykonywanie wykopów z przewiezieniem gruntu do budowy nasypów

Wykopy powinny być wykonane w takim okresie, aby po ich zakończeniu można było przystąpić natychmiast do wykonania warstwy mrozochronnej.

Odspojony grunt nie można przewozić na nasyp, jeżeli nie jest dostępny odpowiedni sprzęt do układania i zagęszczania warstw nasypu.

W przypadku zamrożonego gruntu można go odpajać tylko do głębokości 0,5 m powyżej podłoża gruntowego.

5.5.2. Skarpy wykopów

Sposób wykonania skarp wykopów powinien gwarantować ich stateczność w całym okresie prowadzenia robót, a naprawa uszkodzeń wynikających z nieprawidłowego ukształtowania skarp wykopu, ich podcięcia lub innych odstępstw od Rysunków obciąża Wykonawcę.

5.6. Wymagania dotyczące zagęszczenia i nośności gruntu

Zagęszczenie gruntu w wykopach i miejscach zerowych robót ziemnych powinno spełniać wymagania, dotyczące minimalnej wartości wskaźnika zagęszczenia (I_s), podanego w tablicy 1.

Tablica 1. Minimalne wartości wskaźnika zagęszczenia w wykopach i miejscach zerowych robót ziemnych

Strefa korpusu	Minimalna wartość I_s dla:
	kategoria ruchu KR3
Górna warstwa o grubości 20 cm	1,00
Na głębokości od 20 do 50 cm od powierzchni robót ziemnych	1,00

Jeżeli grunty rodzime w wykopach i miejscach zerowych nie spełniają wymaganego wskaźnika zagęszczenia, to przed ułożeniem konstrukcji nawierzchni należy je dogęścić do wartości I_s , podanych w tablicy 1. Jeżeli wartości wskaźnika zagęszczenia określone w tablicy 1 nie mogą być osiągnięte przez bezpośrednie zagęszczanie gruntów rodzimych, to należy podjąć środki w celu ulepszenia gruntu podłoża, umożliwiającego uzyskanie wymaganych wartości wskaźnika zagęszczenia. Możliwe do zastosowania środki, o ile nie są określone w SST, proponuje Wykonawca i

przedstawia do akceptacji Inspektorowi Nadzoru. Dodatkowo można sprawdzić nośność warstwy gruntu na powierzchni robót ziemnych na podstawie pomiaru wtórnego modułu odkształcenia E2 zgodnie z PN-02205:1998 [4] rysunek 4.

Dla kontroli zagęszczenia na podstawie porównania pierwotnego i wtórnego modułu odkształcenia, wymagania są następujące:

- dla gruntów sypkich $lo \leq 2,2$,
- dla gruntów spoistych $lo \leq 2,0$,
- moduł wtórny $E2 \geq 60$ MPa.

Liczba badań wskaźnika zagęszczenia IS lub wtórnego modułu odkształcenia E2 powinna być zgodna z normą „Drogi samochodowe. Roboty ziemne PN-S-02205.1998” i powinna wynosić dla podłoża w wykopach - nie mniej niż 2 do 3 pomiarów w przekroju poprzecznym (w zależności od szerokości korony robót ziemnych) co 20 m.

Jeżeli grunty rodzime w podłożu wykonanego wykopu nie mają wymaganych wartości wskaźnika zagęszczenia Is lub wtórnego modułu odkształcenia E2, to przed ułożeniem warstwy mrozoochronnej lub konstrukcji nawierzchni, podłoże należy dogęścić.

Zagęszczenie powierzchniowe wykopu należy wykonać przy użyciu sprzętu podanego w pkt. 3 niniejszej SST.

5.7. Ruch budowlany

Nie należy dopuszczać ruchu budowlanego po dnie wykopu o ile grubość warstwy gruntu (nakładu) powyżej rzędnych robót ziemnych jest mniejsza niż 0,3 metra.

Z chwilą przystąpienia do ostatecznego profilowania podłoża ulepszonych dopuszcza się po nim jedynie ruch maszyn wykonujących tę czynność budowlaną. Może odbywać się jedynie sporadyczny ruch pojazdów, które nie spowodują uszkodzeń powierzchni korpusu.

Naprawa uszkodzeń powierzchni robót ziemnych, wynikających z niedotrzymania podanych powyżej warunków obciąża Wykonawcę robót ziemnych.

6. KONTROLA JAKOŚCI ROBÓT

6.1. Ogólne zasady kontroli jakości robót

Ogólne zasady kontroli jakości robót podano w SST M-00.00.00 „Wymagania ogólne” pkt. 6.

6.2. Kontrola wykonania wykopów

Sprawdzenie wykonania wykopów polega na kontrolowaniu zgodności z wymaganiami określonymi w niniejszej specyfikacji oraz w Dokumentacji Projektowej. W czasie kontroli szczególną uwagę należy zwrócić na:

- a) odpajanie i transport gruntów w sposób nie pogarszający ich właściwości,
- b) zapewnienie stateczności skarp,
- c) odwodnienie wykopów w czasie wykonywania robót i po ich zakończeniu pkt 5.3.,
- d) dokładność wykonania wykopów (usytuowanie i wykończenie),
- e) zagęszczenie górnej strefy korpusu w wykopie według wymagań określonych w punkcie 5.6.

7. OBMIAR ROBÓT

7.1. Ogólne zasady odbioru robót

Ogólne zasady odbioru robót podano w SST M-02.01.00 pkt 7.

7.2. Jednostka obmiarowa

Jednostką obmiarową jest m3 (metr sześcienny) wykonanego wykopu.

8. ODBIÓR ROBÓT

Ogólne zasady odbioru robót podano w SST M-02.01.00 pkt. 8.

9. PODSTAWA PŁATNOŚCI

9.1. Ogólne ustalenia dotyczące podstawy płatności

Ogólne ustalenia dotyczące podstawy płatności podano w M-02.01.00 pkt 9.

9.2. Cena jednostki obmiarowej

Cena wykonania 1 m³ wykopów obejmuje:

- prace pomiarowe i roboty przygotowawcze,
- oznakowanie robót,
- wykonanie wykopu z transportem urobku na nasyp lub odkład, obejmujące: odspojenie, przemieszczenie, załadunek, przewiezienie i wyładunek,
- odwodnienie wykopu na czas jego wykonywania,
- profilowanie dna wykopu, rowów, skarp,
- zagęszczenie powierzchni wykopu,
- przeprowadzenie pomiarów i badań laboratoryjnych, wymaganych w specyfikacji technicznej,
- rozplantowanie urobku na odkładzie,
- wykonanie, a następnie rozebranie dróg dojazdowych,
- rekultywację terenu.

10. PRZEPISY ZWIĄZANE

Spis przepisów związanych podano w SST M-02.01.00 pkt. 10.

M-02.02.02. ZASYPIANIE WYKOPÓW FUNDAMENTOWYCH I WYKONANIE NASYPÓW PRZY OBIEKTACH INŻYNIERSKICH

1. WSTĘP

1.1. Przedmiot SST

Przedmiotem niniejszej szczegółowej specyfikacji technicznej (SST) są wymagania dotyczące wykonania i odbioru robót ziemnych związanych z wykonaniem zasypek wykopów fundamentowych i wykonaniem zasypek za przyczółkami oraz nasypów przy obiektach inżynierskich.

1.2. Zakres stosowania SST

Szczegółowa specyfikacja techniczna (SST) jest stosowana jako dokument przetargowy i kontraktowy przy zlecaniu i realizacji robót określonych w punkcie 1.1.

1.3. Zakres robót objętych SST

Ustalenia zawarte w niniejszej specyfikacji dotyczą zasypywania wykopów fundamentowych, wykonania zasypek za przyczółkami oraz wykonania nasypów ze skarpami przy obiekcie, w tym stożków przyczółków.

Zasypka za przyczółkami wg zasad niniejszej SST powinna być wykonana w obrębie klina odłamu, ograniczonego płaszczyzną odchyloną od poziomu pod kątem 45⁰ i znajdującą się w odległości 1 m od tylnej krawędzi fundamentu.

1.4. Określenia podstawowe

Określenia podane w niniejszej SST są zgodne z polskimi normami w tym zakresie oraz z określeniami podanymi w SST M-00.00.00 „Wymagania ogólne” [1], pkt 1.

1.4.1. Wskaźnik zagęszczenia gruntu - wielkość charakteryzująca stan zagęszczenia gruntu, określona wg wzoru:

$$I_s = \frac{\rho_d}{\rho_{ds}}$$

gdzie:

ρ_d - gęstość objętościowa szkieletu gruntu w nasypie, określona wg BN-77/8931-12 [4], w gramach na centymetr sześcienny,

ρ_{ds} - maksymalna gęstość objętościowa szkieletu gruntu zagęszczonego wg PN-B-04481:1988 [5], w gramach na centymetr sześcienny.

1.4.2. Wskaźnik różnoziarnistości - wielkość charakteryzująca zagęszczalność gruntów niespoistych, określona wg wzoru:

$$U = \frac{d_{60}}{d_{10}}$$

gdzie:

d_{60} - średnica oczek sita, przez które przechodzi 60 % gruntu [mm],

d_{10} - średnica oczek sita, przez które przechodzi 10 % gruntu [mm].

1.4.3. Wilgotność optymalna gruntu – wilgotność, przy której grunt ubijany w sposób znormalizowany uzyskuje maksymalną gęstość objętościową.

1.4.4. Ukop – miejsce pozyskania gruntu do wykonania nasypów, położone poza pasem robót ziemnych, lecz w obrębie pasa robót drogowych.

1.4.5. Dokop – miejsce pozyskania gruntu do wykonania nasypów, położone poza pasem robót drogowych.

1.5. Ogólne wymagania dotyczące robót

Ogólne wymagania dotyczące robót podano w SST M-00.00.00. [1], pkt 1.5.

2. MATERIAŁY

2.1. Ogólne wymagania dotyczące materiałów

Ogólne wymagania dotyczące materiałów, ich pozyskiwania i składowania, podano w SST M-00.00.00 „Wymagania ogólne” [1], pkt 2.

2.2. Materiały do wykonania robót

2.2.1. Materiał do zasypki wykopów fundamentowych przyczółków, zasypki za przyczółkami i stożków przyczółków/nasypów (skarp) przy obiekcie

Jako materiał służący do zasypki wykopów fundamentowych przyczółków, zasypki za przyczółkami i stożków przyczółków/nasypów (skarp) przy obiektach należy stosować żwiry, mieszanki i piaski co najmniej średnioziarniste o wskaźniku różnoziarnistości nie mniejszym od 5 i współczynniku filtracji $k_{10} \geq 6 \times 10^{-5}$ m/s. Grunty nie mogą być zanieczyszczone gruntami organicznymi (zawartość części organicznych nie powinna przekraczać 2%).

Dopuszcza się wykonywanie lekkiej zasypki, np. z mieszanin popiołowych lub przydatnych kruszyw sztucznych, pod warunkiem zabezpieczenia jej przed zamakaniem i przed kontaktem z wodą gruntową. W celu ograniczenia obciążenia podłoża można stosować wypełnienie z betonu lekkiego lub innych tworzyw. W takich przypadkach należy podać w dokumentacji projektowej szczegółowe wymagania technologiczne.

Wykopy na instalacje (np. rury kanalizacyjne w gruncie) do wysokości 30 cm powyżej wysokości przewodu lub jego obudowy należy zasypywać gruntem piaszczystym lub pospółką o ziarnach nie większych niż 20 mm.

Trudno dostępne miejsca przestrzeni zasypywanej mogą być wypełnione gruntem stabilizowanym cementem. Niedopuszczalne jest ich wypełnianie upłynnionym gruntem niespoistym.

Miejsce dokopu wybrane przez Wykonawcę powinno być zaakceptowane przez Inżyniera. Pozyskiwanie gruntu z dokopu może rozpocząć się dopiero po pobraniu próbek i zbadaniu przydatności zalegającego gruntu do wykonania zasypek oraz po wydaniu zgody na piśmie przez Inżyniera. Głębokość, na jaką należy ocenić przydatność gruntu powinna być dostosowana do objętości gruntu pozyskiwanego z dokopu.

3. SPRZĘT

3.1. Ogólne wymagania dotyczące sprzętu

Ogólne wymagania dotyczące sprzętu podano w ST M-00.00.00 [1], pkt. 3.

3.2. Sprzęt do wykonania robót

Sprzęt zastosowany do wykonania zasypek podlega akceptacji przez Inżyniera.

Do zagęszczania zasypek można stosować:

- gładkie walce stalowe,
- walce ogumione,
- lekkie, średnie i ciężkie walce wibracyjne,
- ubijaki,
- lekkie i ciężkie płyty wibracyjne.

Dobór sprzętu zagęszczającego zależy od rodzaju gruntu i grubości zagęszczanej warstwy. Dobór sprzętu zagęszczającego Wykonawca ustali doświadczalnie przed przystąpieniem do wykonywania zasypek.

4. TRANSPORT

4.1. Ogólne wymagania dotyczące transportu

Ogólne wymagania dotyczące transportu podano w SST M-00.00.00. „Wymagania ogólne”[1], pkt. 4.

4.2. Transport materiałów

Zastosowane środki i sposób transportu powinny być dostosowane do kategorii gruntu, jego objętości, techniki odspojenia, sposobu załadunku i odległości transportu.

Załadunek, transport, rozładunek i składowanie materiału zasyпки nie może powodować obniżenia jego właściwości.

Wykonawca ma obowiązek zorganizowania transportu z uwzględnieniem wymogów bezpieczeństwa zarówno w obrębie pasa drogowego, jak i poza nim. Przy ruchu po drogach publicznych środki transportu powinny spełniać wymagania podane w SST M-00.00.00. „Wymagania ogólne” [1].

Zwiększenie odległości transportu ponad wartości zatwierdzone nie może być podstawą roszczeń Wykonawcy, dotyczących dodatkowej zapłaty za transport, o ile zwiększone odległości nie zostały wcześniej zaakceptowane na piśmie przez Inżyniera.

5. WYKONANIE ROBÓT

5.1. Ogólne zasady wykonywania robót

Ogólne zasady wykonywania robót podano w SST M-00.00.00. „Wymagania ogólne”[1], pkt. 5.

Roboty ziemne powinny być wykonane zgodnie ze szczegółowymi wymaganiami technicznymi wykonania i badania określonymi w normie PN-S- 02205: 1998 [2].

5.2. Zasady wykonywania robót

Sposób wykonania robót powinien być zgodny z dokumentacją projektową.

Podstawowe czynności przy wykonywaniu robót obejmują:

- roboty przygotowawcze,
- transport materiału wraz z załadunkiem i rozładunkiem,
- wykonanie zasyпки,
- zagęszczenie zasyпки,
- roboty wykończeniowe.

5.3. Roboty przygotowawcze

Przed przystąpieniem do robót należy:

- a) ustalić materiały i sprzęt niezbędne do wykonania robót,
- b) określić kolejność, sposób i termin wykonania robót.

5.4. Wykonanie zasypek

5.4.1. Projekt organizacji i harmonogram robót

Zасыpywanie wykopów należy prowadzić zgodnie z ustaloną kolejnością robót, na podstawie harmonogramu robót opracowanego przez Wykonawcę i zaakceptowanego przez Inżyniera. Harmonogram musi uwzględniać etapowanie robót.

5.4.2. Ułożenie zasypek

Zасыpywanie wykopów powinno być przeprowadzone bezpośrednio po wykonaniu w nich i odbiorze projektowanych robót, po uzyskaniu zgody Inżyniera. Przed rozpoczęciem zасыpania wykopów ich dno powinno być oczyszczone z torfów, gytii i namułów oraz ewentualnych innych zanieczyszczeń obcych, a w przypadku potrzeby odwodnione.

Ławy fundamentowe i ściany przyczółków można zasypywać po ich zaizolowaniu i wykonaniu warstwy filtracyjnej za przyczółkiem.

Grunt zasypowy, w zależności od miejsca wbudowania, powinien spełniać wymagania podane w pkt. 2.

5.5. Zagęszczenie gruntu zasypowego

Grunt należy zagęszczać niezwłocznie po wbudowaniu.

Wymaganą wilgotność zagęszczanego materiału, procedurę zagęszczania i grubość warstw należy określić doświadczalnie podczas próbnego zagęszczania stosowanym sprzętem.

Każda warstwa gruntu nasypowego powinna być zagęszczana mechanicznie. Kolejną warstwę gruntu można układać po stwierdzeniu uzyskania wymaganych parametrów już ułożonej warstwy. Należy zwrócić uwagę, aby podczas zagęszczania nie uszkodzić izolacji fundamentu lub podpory.

Grubość zagęszczanych warstw winna wynosić:

- a) przy zagęszczaniu lekkimi walcami - max. 0,2 m,
- b) przy zagęszczaniu walcami wibracyjnymi, wibratorami lub ubijkami mechanicznymi - max. 0,4 m,
- c) przy ubijaniu ciężkimi tarczami - od 0,5 m do 1,0 m w zależności od ich masy i wysokości spadania, przy czym grubość ubijanej warstwy nie powinna być większa od średnicy tarczy.

Niedopuszczalne jest formowanie i zagęszczanie nasypów w granicy klina odłamu przy użyciu ciężkiego sprzętu. W okolicach urządzeń lub warstw odwadniających oraz instalacji grunt powinien być zagęszczany ręcznie do wysokości około 30 cm powyżej urządzenia lub warstwy odwadniającej, w taki sposób aby nie uszkodzić systemu odwadniającego.

Zagęszczanie gruntu powinno odbywać się przy jednoczesnej, stałej kontroli laboratoryjnej. Wskaźnik zagęszczenia powinien wynosić co najmniej:

- 1,03 wg Proctora dla górnej warstwy nasypu do głębokości 0,20 m,
- 1,0 wg Proctora dla warstwy nasypu poniżej 0,20 m i zasypek przy fundamentach podpór,
- 0,95 wg Proctora dla stożków nasypu, skarp czołowych przyczółków ażurowych i wtopionych w nasyp.

Wilgotność technologiczna gruntu w czasie jego zagęszczania powinna być dostosowana do metody zagęszczania, rodzaju gruntu i rodzaju stosowanego sprzętu. Decydującym kryterium jest możliwość uzyskania wymaganego zagęszczenia gruntu. W przypadku zagęszczania walcami statycznymi wilgotność powinna być zbliżona do optymalnej (z tolerancją $\pm 2\%$), w przypadku użycia sprzętu wibracyjnego zalecana jest wilgotność mniejszą od optymalnej, ustalona na podstawie wstępnych prób na poletku doświadczalnym. Urządzeniami wibracyjnymi grunty niespoiste można zagęszczać także w stanie powietrzno-suchym lub, gdy zalegają poniżej zwierciadła wody, o ile wstępne próby dadzą pozytywne wyniki.

Jeżeli wilgotność gruntu przeznaczonego do zagęszczania jest większa od wilgotności optymalnej o wartość większą od odchyleń podanych w pkt. 6, to grunt należy przesuszyć w sposób naturalny lub ulepszyć przez zastosowanie dodatku spoiw. Jeżeli zachodzi taka potrzeba, to zaleca się zwiększenie wilgotności gruntu przez zraszanie wodą.

Przy zagęszczaniu gruntów nasypowych, dla uzyskania równomiernego wskaźnika należy:

- rozścielać grunt warstwami poziomymi o równej grubości, sposobem ręcznym lub lekkim sprzętem mechanicznym,
- warstwę nasypanego gruntu zagęszczać na całej szerokości, przy jednakowej liczbie przejść sprzętu zagęszczającego,
- prowadzić zagęszczenie od krawędzi ku środkowi nasypu.

Obiekty obsypywane obustronnie: sztywne konstrukcje jak łuki, ramy, skrzynie oraz ściany i podpory ażurowe wtopione w nasyp powinny być obsypywane i zagęszczane równomiernie z obu stron. Różnica poziomów zasypki nie powinna w takim przypadku przekraczać 0,5 m, jeżeli nie jest to uzasadnione obliczeniami statycznymi. Specjalne zabezpieczenia należy przewidzieć podczas obsypywania wylotów przepustów o kącie skrzyżowania z nasypem drogowym mniejszym od 60° .

Nasypy nad przepustami należy wykonać jednocześnie z obu stron przepustu, z jednakowych zagęszczonych poziomych warstw gruntu. Przed zasypaniem przepustu wykonanego w starym nasypie, należy po obu stronach przepustu wyciąć stopnie, zgodnie z PN-S-02205 [2].

5.6. Wykonywanie zasypek w okresie mrozów

Niedopuszczalne jest wykonywanie zasypek w temperaturze, przy której nie jest możliwe osiągnięcie w zasypce wymaganego wskaźnika zagęszczenia gruntów. Nie dopuszcza się wbudowania gruntów zamrzniętych lub gruntów przemieszanych ze śniegiem lub lodem. W czasie dużych opadów śniegu wykonywanie zasypek powinno być przerwane. Przed wznowieniem prac należy usunąć śnieg z powierzchni wykonanej już zasypki.

Jeżeli warstwa niezagęszczonego gruntu zamrzła, to nie należy jej przed rozmarznięciem zagęszczać ani układać na niej następnych warstw.

5.7. Roboty wykończeniowe

Roboty wykończeniowe powinny być zgodne z dokumentacją projektową. Do robót wykończeniowych należą prace związane z dostosowaniem wykonanych robót do warunków budowy obiektu i roboty porządkujące.

6. KONTROLA JAKOŚCI ROBÓT

6.1. Ogólne zasady kontroli jakości robót

Ogólne zasady kontroli jakości robót podano w SST M-00.00.00. [1], pkt 6.

6.2. Kontrola wykopu przed wykonaniem zasypki

Przed przystąpieniem do zasypywania wykopów należy sprawdzić ich stan (czy są oczyszczone ze śmieci, torfów, gytii, namulów, wody).

6.3. Badanie gruntu do wykonania zasypek

Należy sprawdzić rodzaj i stan gruntu przeznaczonego do zasypywania wykopów. Badania przydatności gruntów powinny być wykonane na próbkach pobranych z każdej partii pochodzącej z nowego źródła, jednak nie rzadziej niż 3 razy na obiekt.

Grunt powinien odpowiadać wymaganiom punktu 2 niniejszej SST, przy czym:

- a) skład granulometryczny i wskaźnik różnoziarnistości należy sprawdzać wg PN-B-04481:1988 [3] i PN-EN 933-1:2000 [7]:
 - wskaźnik różnoziarnistości gruntów do zasypywania wykopów fundamentowych przyczółków, zasypki za przyczółkami, stożków przyczółków i skarp przy obiekcie powinien być wyższy niż 5 zgodnie z PN-B-04481:1988 [3],
 - zawartość cząstek $\leq 0,075$ mm wg PN-EN 933-1:2000 [7] w gruntach niespoistych powinna być mniejsza od 15%,
 - zawartość cząstek $\leq 0,02$ mm wg PN-EN 933-1:2000 [7] w gruntach niespoistych powinna być mniejsza od 3%,
- b) zawartość części organicznych należy sprawdzać metodą chemiczną (I.W. Tiurina) przez utlenienie za pomocą dwuchromianu potasu, przy czym zawartość części organicznych w gruncie do zasypek nie powinna przekraczać 2%,
- c) zawartość siarczanów można określać dowolną metodą zapewniającą uzyskanie wyniku (wartości bezwzględnej) o dokładności nie mniejszej niż $\pm 0,1\%$,
- d) współczynnik filtracji dopuszcza się ustalać na podstawie uziarnienia gruntu oraz jego porowatości (zaleca się korzystanie z danych empirycznych albo obliczanie ze wzorów Slichtera lub Bayera), a w przypadkach wątpliwych metodami laboratoryjnymi wg Instrukcji ITB nr 339 [6], przy czym współczynnik filtracji dla gruntów do zasypywania wykopów fundamentowych przyczółków, zasypek za przyczółkami i stożków przyczółków oraz gruntów niespoistych dla zasypywania wykopów fundamentowych powinien wynosić $k_{10} \geq 6 \times 10^{-5}$ m/s,
- e) wskaźnik piaskowy gruntów niespoistych badany wg PN-EN 933-8:2001 [8] powinien > 35 ,
- f) kapilarność bierna gruntów niespoistych badana wg PN-60/B-04493 [9] powinna być mniejsza od 1,0 m.

6.4. Badanie stanu zagęszczenia wykonania zasypek

Jeżeli w dokumentacji projektowej ani SST nie podano inaczej, badanie wskaźnika zagęszczenia wg BN-77/8931-12 [6] należy wykonywać co najmniej 3 razy na 500 m³ objętości zasypki, lecz nie rzadziej niż 3 razy dla każdego przyczółka lub przepustu i nie rzadziej niż 1 raz co 30 m dla ściany oporowej oraz co 50 m dla zasypki wykopów na instalacje oraz dodatkowo w miejscach wskazanych przez Inżyniera.

Wskaźnik zagęszczenia gruntu powinien być zgodny z pktem 5.5 z tolerancją ± 2%.

Dla gruntów gruboziarnistych, dla których nie jest możliwe określenie wskaźnika I_s wg BN-77/8931-12 [6], za zgodą Inżyniera, zagęszczenie gruntu można również badać za pomocą obciążenia płytą o średnicy co najmniej 300 mm, oznaczając wskaźnik odkształcenia I₀ równy stosunkowi modułów odkształcenia wtórnego E₂ do pierwotnego E₁ wg załącznika B do normy PN-S-02205 [3].

$$I_0 = \frac{E_2}{E_1}$$

gdzie:

E₁ – pierwotny moduł odkształcenia (oznaczony w pierwszym obciążeniu badanej warstwy)

E₂ – wtórny moduł odkształcenia (oznaczony w powtórnym obciążeniu danej warstwy)

$$E = \frac{3\Delta P}{4\Delta S} D$$

gdzie:

ΔP – różnica nacisków w MPa,

ΔS – przyrost osiadań odpowiadający tej różnicy nacisków, w mm,

D – średnica płyty, w mm.

Wartość wskaźnika odkształcenia I₀ nie powinna być większa od 2,2 przy wymaganej wartości I_s ≥ 1,0 i 2,5 przy wymaganej wartości I_s ≤ 1,0, przy czym minimalne wartości wtórnego modułu odkształcenia E₂ należy przyjmować wg PN-S-02205:1998 [2] rys. 3 i 4.

Za zgodą Inżyniera dopuszcza się prowadzenie kontroli zagęszczania gruntów przy zastosowaniu metod alternatywnych, np. lekkiej płyty dynamicznej lub lekkiej sondy dynamicznej (zgodnie z Instrukcją badań podłoża gruntowego budowli mostowych i drogowych. Część 2. Załącznik; Warszawa 1998).

Jeżeli badania kontrolne wykażą, że zagęszczenie warstwy nie jest wystarczające, to Wykonawca powinien spulchnić warstwę, doprowadzić grunt do wilgotności optymalnej i powtórnie zagęścić. Jeżeli powtórne zagęszczenie nie spowoduje uzyskania wymaganego wskaźnika zagęszczenia, Wykonawca powinien usunąć warstwę i wbudować nowy materiał, o ile Inżynier nie zezwoli na ponowienie próby prawidłowego zagęszczenia warstwy. Wyniki kontroli zagęszczenia robót Wykonawca powinien wpisywać do dokumentów laboratoryjnych. Prawidłowość zagęszczenia konkretnej warstwy nasypu lub podłoża pod nasypem powinna być potwierdzona przez Inżyniera wpisem w dzienniku budowy.

Wilgotność optymalną należy oznaczać na podstawie próby normalnej metodą I wg PN-B-04481:1988 [3]. Odchylenia od wilgotności optymalnej w trakcie zagęszczania zasypki dla gruntów niespoistych nie powinny przekraczać ± 2%, a dla gruntów mało i średniospoistych: +0% i -2%.

6.5. Kontrola rzędnych skarp i stożków

Rzędne wykonanych nasypów i ich spadki powinny być zgodne z dokumentacją projektową. Dopuszczalne odchyłki od ustaleń dokumentacji projektowej nie powinny przekraczać:

- 0,002 dla spadków,
- ± 2 cm dla rzędnych.

Nierówność powierzchni wykonanego stożka lub skarpy (wybrzuszenia i wklęsnięcia) mierzona łąką długości 3 m nie powinna przekraczać ± 2 cm.

7. OBMIAR ROBÓT

7.1. Ogólne zasady obmiaru robót

Ogólne zasady obmiaru robót podano w SST M-00.00.00. „Wymagania ogólne” [1], pkt. 7.

7.2. Jednostka obmiarowa

Jednostką obmiarową dla M-02.01.04. jest m³ (metr sześcienny) wykonanej zasypki.

8. ODBIÓR ROBÓT

8.1. Ogólne zasady odbioru robót

Ogólne zasady odbioru robót podano w SST M-00.00.00 „Wymagania ogólne” [1], pkt 8.

Roboty uznaje się za wykonane zgodnie z dokumentacją projektową, SST i wymaganiami Inżyniera, jeżeli wszystkie pomiary i badania z zachowaniem tolerancji wg punktu 6 dały wyniki pozytywne.

8.2. Odbiór robót zanikających i ulegających zakryciu

Do robót zanikających i ulegających zakryciu należą:

- oczyszczenie dna wykopu,
- ułożenie i zagęszczenie poszczególnych warstw.

Odbiór tych robót powinien być zgodny z wymaganiami SST M-00.00.00. „Wymagania ogólne” [1].

9. PODSTAWA PŁATNOŚCI

9.1. Ogólne ustalenia dotyczące podstawy płatności

Ogólne ustalenia dotyczące podstawy płatności podano w SST M-00.00.00. „Wymagania ogólne” [1], pkt 9.

9.2. Cena jednostki obmiarowej

Cena jednostkowa obejmuje:

- prace pomiarowe i przygotowawcze,
- dostarczenie gruntu z odkładu lub z dokopu (zakup), pozyskanie tego gruntu (odspojenie) wraz z transportem na miejsce wbudowania,
- oczyszczenie wykopów z zanieczyszczeń,
- przygotowanie gruntu o optymalnej wilgotności do wbudowania w wykopy,
- wbudowanie zaakceptowanego przez Inżyniera materiału z jego zagęszczeniem do poziomu określonego w dokumentacji projektowej,
- profilowanie skarp z nadaniem im spadków i pochyleń zgodnie z dokumentacją projektową,
- odwodnienie terenu w czasie wykonywania robót,
- prowadzenie badań w trakcie zagęszczania zasypki wg pkt. 6,
- rekultywację dokopu,
- wykonanie i rozbiórka wszelkich urządzeń zabezpieczających roboty,
- uporządkowanie terenu i doprowadzenie terenu do stanu pierwotnego.

9.3. Sposób rozliczenia robót tymczasowych i prac towarzyszących

Cena wykonania robót określonych niniejszą specyfikacją obejmuje:

- roboty tymczasowe, które są potrzebne do wykonania robót podstawowych, ale nie są przekazywane Zamawiającemu i są usuwane po wykonaniu robót podstawowych,
- prace towarzyszące, które są niezbędne do wykonania robót podstawowych, niezaliczane do robót tymczasowych.

10. PRZEPISY ZWIĄZANE

10.1. Szczegółowe Specyfikacje Techniczne (SST)

1. M-00.00.00 Wymagania ogólne

10.2. Normy

2. PN-S- 02205: 1998 Drogi samochodowe. Roboty ziemne. Wymagania i badania
3. PN-B-04481:1988 Grunty budowlane. Badanie próbek gruntu
4. PN-B-11111:1996 Kruszywa mineralne. Kruszywo naturalne do nawierzchni drogowych. Żwir i mieszanka (można stosować też PN-EN 13043)
5. BN-77/8931-01 Drogi samochodowe. Oznaczanie wskaźnika piaskowego
6. BN-77/8931-12 Oznaczanie wskaźnika zagęszczenia gruntu
7. PN-EN 933-1:2000 Badanie geometrycznych właściwości kruszyw - Oznaczanie składu ziarnowego – Metoda przesiewania
8. PN-EN 933-8:2000 Badanie geometrycznych właściwości kruszyw - Część 8: Oznaczanie zawartości drobnych cząstek – Badanie wskaźnika piaskowego
9. PN-60/B-04493 Oznaczanie kapilarności biernej

10.3 Inne

10. Instrukcja ITB nr 339, Badanie szczelności izolacji mineralnych składowisk odpadów, 1966 r.

M-03.00.00. NAWIERZCHNIE NA OBIEKCIE MOSTOWYM**M-03.01.01. WARSTWA WIĄŻĄCA Z ASFALTU
TWARDOLANEGO****1. WSTĘP****1.1. Przedmiot SST**

Przedmiotem niniejszej szczegółowej specyfikacji technicznej (SST) są wymagania dotyczące wykonania i odbioru robót związanych z wykonaniem warstwy wiążącej nawierzchni z asfaltu twardolanego w ramach przebudowy mostu w miejscowości Skrzydłów przez rzekę Wartę w km 8+150 w ciągu drogi powiatowej nr 1024S.

1.2. Zakres stosowania SST

Szczegółowa specyfikacja techniczna (SST) jest stosowana jako dokument przetargowy i kontraktowy przy zleceniu i realizacji robót określonych w punkcie 1.1.

1.3. Zakres robót objętych SST

Ustalenia zawarte w niniejszej specyfikacji dotyczą zasad prowadzenia robót związanych z zastosowaniem asfaltu twardolanego przy wykonywaniu warstwy wiążącej nawierzchni wg PN-S-96025:2000 [9].

Nawierzchnie z asfaltu twardolanego można wykonywać na drogach obciążonych ruchem od KR3 do KR6 wg „Katalogu typowych konstrukcji nawierzchni podatnych i półsztywnych”. IBDiM - 1997 [15] wg poniższego zestawienia:

Klasyfikacja dróg wg kategorii ruchu	
kategoria ruchu	liczba osi obliczeniowych 100 kN/pas/dobę
KR3	od 71 do 335
KR4	od 336 do 1000
KR5	od 1001 do 2000
KR6	> 2000

1.4. Określenia podstawowe

1.4.1. Mieszanka mineralna (MM) - mieszanka kruszywa i wypełniacza mineralnego o określonym składzie i uziarnieniu.

1.4.2. Mieszanka mineralno-asfaltowa (MMA) - mieszanka mineralna z odpowiednią ilością asfaltu lub polimeroasfaltu, wytworzona na gorąco, w określony sposób, spełniająca określone wymagania.

1.4.3. Asfalt twardolany – wbudowana mechanicznie mieszanka mineralno-asfaltowa o dużej zawartości wypełniacza, wytworzona w otaczarce, nie wymagająca zagęszczenia w czasie wbudowywania.

1.4.4. Próba technologiczna – wytwarzanie mieszanki mineralno-asfaltowej w celu sprawdzenia, czy jej właściwości są zgodne z receptą laboratoryjną.

1.4.5. Odcinek próbny – odcinek warstwy nawierzchni (o długości co najmniej 50m) wykonany w warunkach zbliżonych do warunków budowy, w celu sprawdzenia pracy sprzętu i uzyskiwanych parametrów technicznych robót.

1.4.6. Kategoria ruchu (KR) – obciążenie drogi ruchem samochodowym, wyrażone w osiach obliczeniowych (100 kN) na obliczeniowy pas ruchu na dobę.

1.4.7. Pozostałe określenia podstawowe są zgodne z odpowiednimi polskimi normami i definicjami podanymi w SST M-00.00.00. „Wymagania ogólne” pkt 1.4.

1.5. **Ogólne wymagania dotyczące robót**

Ogólne wymagania dotyczące robót podano w SST M-00.00.00. „Wymagania ogólne” pkt 1.5.

2. **MATERIAŁY**

2.1. **Ogólne wymagania dotyczące materiałów**

Ogólne wymagania dotyczące materiałów, ich pozyskiwania i składowania, podano w SST M-00.00.00. „Wymagania ogólne” pkt 2.

2.2. **Asfalt**

Należy stosować asfalt drogowy spełniający wymagania określone w PN-EN 12591:2002 [11]. Rodzaje asfaltów drogowych podano w tablicy 1.

2.3. **Polimeroasfalt**

Jeżeli dokumentacja projektowa lub SST przewiduje stosowanie asfaltu modyfikowanego polimerami, to polimeroasfalt musi spełniać wymagania TWT-PAD-97 IBDiM [14] i posiadać aprobatę techniczną wydaną przez upoważnioną jednostkę.

Rodzaje polimeroasfaltów podano w tablicy 1.

2.4. **Wypełniacz**

Należy stosować wypełniacz, spełniający wymagania określone w PN-S-96504:1961 [10] dla wypełniacza podstawowego.

Przechowywanie wypełniacza powinno być zgodne z PN-S-96504:1961 [10].

Tablica 1. Wymagania wobec materiałów do warstwy ścieralnej z asfaltu twardolanego

Lp.	Rodzaj materiału nr normy	Wymagania wobec materiałów dla kategorii ruchu od KR 3 do KR 6
1	Kruszywo łamane granulowane wg PN-B-11112:1996 [2], PN-B-11115:1998 [4] a) ze skał magmowych i przeobrażonych b) ze skał osadowych c) z surowca sztucznego (żużle pomiedziowe i stalownicze)	kl. I, II ¹⁾ ; gat.1 - -
2	Kruszywo łamane zwykłe wg PN-B-11112:1996 [2]	-
3	Żwir i mieszanka wg PN-B-11111:1996 [1]	-
4	Grys i żwir kruszony z naturalnie rozdrobnionego surowca skalnego wg WT/MK-CZDP 84 [16]	kl. I; gat.1
5	Piasek wg PN-B-11113:1996 [3]	-
6	Wypełniacz mineralny wg PN-S-96504:1961 [10]	podstawowy
7	Asfalt drogowy wg PN-C-96170:1965 [7]	-
8	Polimeroasfalt drogowy wg TWT - PAD- 97 [14]	DE30 B, DE30 C

1) tylko pod względem ścieralności w bębnie kulowym, pozostałe cechy jak dla kl. I; gat. 1

2.5. Kruszywo

Należy stosować kruszywa podane w tablicy 1.

Składowanie kruszywa powinno odbywać się w warunkach zabezpieczających je przed zanieczyszczeniem i zmieszaniem z innymi asortymentami kruszywa lub jego frakcjami.

Zaleca się, aby frakcje drobne kruszywa (poniżej 4 mm) były przechowywane pod zadaszeniem (wiaty).

Warunki składowania oraz lokalizacja składowiska powinny być wcześniej uzgodnione z Inżynierem.

2.6. Materiał do uszczelnienia

Do wykonania uszczelnienia należy stosować topliwą taśmę samoprzylepną lub lepiszcze asfaltowe. Materiał powinien posiadać Aprobatę Techniczną wydaną przez IBDiM oraz atest producenta.

2.7. Materiał na posypkę

Do uszorstnienia warstwy wiążącej należy zastosować grysy o uziarnieniu 2/5 lub 5/8 w ilości 2 do 3 kg/m².

3. SPRZĘT

3.1. Ogólne wymagania dotyczące sprzętu

Ogólne wymagania dotyczące sprzętu podano w SST M-00.00.00 „Wymagania ogólne” pkt 3.

3.2. Sprzęt do wykonywania nawierzchni z asfaltu twardolanego

Wykonawca przystępujący do wykonania nawierzchni z asfaltu twardolanego, powinien wykazać się możliwością korzystania z następującego sprzętu:

- otaczarek wyposażonych dodatkowo w suszarkę do podgrzewania wypełniacza,
- samochodów samowyładowczych do transportu mieszanki,
- kotłów transportowych,
- układarek na podwoziu gąsiennicowym lub kołowym,
- sprzętu do ręcznego wykończenia przy krawężnikach i urządzeniach instalacyjnych (taczek, żelazek, gładzików, łopat, szczotek itp.).

Pożądaną jest aby układarka asfaltu twardolanego zawierała:

- płytę rozścielającą masę,
- podgrzewaną belkę wibracyjną, profilującą i zagęszczającą nawierzchnię,
- zespół napędowy z systemem hydraulicznego sterowania profilu poprzecznego,
- sprzężoną z układarką rozsypywarkę grysów lakierowanych.

4. TRANSPORT

4.1. Ogólne wymagania dotyczące transportu

Ogólne wymagania dotyczące transportu podano w SST M-00.00.00 „Wymagania ogólne” pkt.4.

4.2. Transport materiałów

4.2.1. Asfalt

Asfalt należy przewozić zgodnie z zasadami podanymi w PN-C-04024:1991 [6].

4.2.2. Wypełniacz

Wypełniacz luzem należy przewozić w cysternach przystosowanych do przewozu materiałów sypkich, umożliwiającących rozładunek pneumatyczny.

Wypełniacz workowany można przewozić dowolnymi środkami transportu w sposób zabezpieczony przed zawilgoceniem.

4.2.3. Kruszywo

Kruszywo można przewozić dowolnymi środkami transportu, w warunkach zabezpieczających je przed zanieczyszczeniem, zmieszaniem z innymi materiałami (asortymentami) i nadmiernym zawilgoceniem.

4.2.4. Asfalt twardolany

Do transportu asfaltu twardolanego można stosować:

- kotły transportowe montowane na samochodach samowładowczych,
- samochody termosy z podwójnymi ścianami skrzyni wyposażonej w system ogrzewczy.

5. WYKONANIE ROBÓT

5.1. Ogólne zasady wykonania robót

Ogólne zasady wykonania robót podano w SST M-00.00.00 „Wymagania ogólne” pkt 5.

5.2. Projektowanie mieszanki mineralno-asfaltowej

Przed przystąpieniem do robót, w terminie uzgodnionym z Inżynierem, Wykonawca dostarczy Inżynierowi do akceptacji projekt składu mieszanki mineralno-asfaltowej oraz wyniki badań laboratoryjnych poszczególnych składników i próbki materiałów pobrane w obecności Inżyniera do wykonania badań kontrolnych przez Inwestora.

Projektowanie mieszanki mineralno-asfaltowej polega na:

- doborze składników mieszanki mineralnej,
- doborze optymalnej ilości asfaltu,
- określeniu jej właściwości i porównaniu wyników z założeniami projektowymi.

Krzywa uziarnienia mieszanki mineralnej powinna mieścić się w polu dobrego uziarnienia wyznaczonego przez krzywe graniczne.

Rzędne krzywych granicznych uziarnienia mieszanek mineralnych oraz orientacyjne zawartości asfaltu podano w tablicy 2.

Krzywe graniczne uziarnienia mieszanek mineralnych do warstwy wiążącej z asfaltu twardolanego przedstawiono na rysunkach od 1 do 3.

Właściwości mieszanki mineralno-asfaltowej i warstwy wiążącej z asfaltu twardolanego podano w tablicy 3.

Tablica 2. Rzędne krzywych granicznych uziarnienia mieszanek mineralnych do warstwy ściernalnej z asfaltu twardolanego oraz orientacyjne zawartości asfaltu

Wymiar oczek sit #, mm	Rzędne krzywych granicznych uziarnienia MM dla kategorii ruchu od KR 3 do KR 6	
	Mieszanka mineralna, mm	
	od 0 do 8	od 0 do 12,8

Przechodzi przez:		
16,0		100
12,8		od 88 do 100
9,6	100	od 79 do 100
8,0	od 82 do 100	od 75 do 90
6,3	od 74 do 100	od 69 do 83
4,0	od 64 do 80	od 60 do 75
2,0	od 55 do 67	od 50 do 66
(zawartość ziaren > 2,0 mm)	(od 33 do 45)	(od 34 do 50)
0,85	od 45 do 57	od 40 do 57
0,42	od 36 do 48	od 32 do 48
0,30	od 33 do 44	od 29 do 44
0,18	od 28 do 37	od 24 do 37
0,15	od 26 do 34	od 23 do 34
0,075	od 20 do 24	od 20 do 25
Orientacyjna zawartość asfaltu w MMA, % m/m	od 7,0 do 8,5	od 6,8 do 8,0

Tablica 3. Wymagania wobec mieszanek mineralno-asfaltowych i warstwy wiążącej z asfaltu twardolanego.

Lp.	Właściwości	Wymagania wobec MMA i warstwy dla kategorii ruchu KR3 do KR6
1	Penetracja stemplem o powierzchni 5 cm ² i nacisku 525 N, w temperaturze 40°C po 30 min obciążenia kostek (7cmx7cmx7cm), mm [13]	od 1,0 do 3,5
2	Przyrost penetracji po następnych 30 min, mm	≤ 0,4
3	Grubość warstwy z MMA o uziarnieniu: cm od 0mm do 8,0 mm	od 2,0 do 5,0
4	Kruszywo do uszorstnienia, grys od 2,0 mm do 5,0 mm lub od 5,0 mm do 8,0 mm, kg/m ²	od 2 do 3

5.3. Wytwarzanie asfaltu twardolanego

Asfalt twardolany powinien być wytwarzany w otaczarce.

Dozowanie asfaltu i składników mineralnych powinno być wagowe i odbywać się automatycznie, zgodnie z receptą.

Dokładność dozowania poszczególnych składników powinna być następująca:

- asfalt ± 0,3 % m/m,
- wypełniacz ± 1,0 % m/m,
- kruszywo ± 2,5 % m/m.

Produkcja asfaltu twardolanego w otaczarce polega na oddzielnym podgrzaniu poszczególnych jego składników (kruszywo, wypełniacz, asfalt), a następnie dozowaniu ich do mieszalnika i otoczeniu lepiszczem.

Kolejność dozowania składników do mieszalnika jest następująca: kruszywo grube, kruszywo średnie, kruszywo drobne, wypełniacz, a po ich wymieszaniu - asfalt.

Mieszanie składników powinno odbywać się do czasu uzyskania jednorodnej, pod względem wyglądu i konsystencji, mieszanki; wszystkie ziarna powinny być dokładnie otoczone asfaltem.

5.4. Przygotowanie podłoża

Podłoże (podbudowa) powinno posiadać projektowany profil, a powierzchnia jego musi być sucha i dokładnie oczyszczona z wszelkiego rodzaju zanieczyszczeń (piasek, błoto, kurz, rozlane paliwo, itp.). Do usuwania zanieczyszczeń należy stosować szczotki mechaniczne i ręczne oraz sprzęt pneumatyczny (dmuchawy, odkurzacze itp.).

Podłoże nie powinno być skrapiane lepiszczem asfaltowym przed ułożeniem na nim warstwy asfaltu twardolanego.

Brzegi krawężników oraz innych urządzeń instalacyjnych jak włazy, wpusty itp. powinny być przed ułożeniem asfaltu twardolanego posmarowane lepiszczem asfaltowym (gorący asfalt drogowy, asfalt upłynniony, emulsja kationowa).

5.5. Warunki przystąpienia do robót

Asfalt twardolany nie może być układany w temperaturze otoczenia niższej niż + 5° C.

Nie dopuszcza się układania asfaltu lanego podczas opadów atmosferycznych oraz na oblodzonych powierzchniach.

5.6. Zarób próbny

Przed przystąpieniem do produkcji asfaltu twardolanego Wykonawca jest zobowiązany do wykonania w obecności Inżyniera zarobu próbnego, w oparciu o zatwierdzoną receptę.

Z próbnego zarobu należy pobrać co najmniej 2 próbki ogólne o wadze od 3 do 4 kg, z których należy wydzielić 2 próbki laboratoryjne o wadze nie mniejszej niż 0,5 kg każda. Przygotowane próbki laboratoryjne należy poddać ekstrakcji i określić zawartość asfaltu w mieszance mineralno-asfaltowej.

Z mieszanki mineralnej, po wyekstrahowaniu asfaltu, należy wykonać analizę sitową i sprawdzić zgodność składu granulometrycznego z projektowaną krzywą uziarnienia.

Tolerancje zawartości składników mieszanki mineralno-asfaltowej względem składu zaprojektowanego podano w tablicy 4.

Tablica 4. Tolerancje zawartości składników mieszanki mineralno-asfaltowej względem składu zaprojektowanego przy badaniu pojedynczej próbki metodą ekstrakcji, % m/m

Lp.	Składniki mieszanki mineralno-asfaltowej	Mieszanki mineralno-asfaltowe do nawierzchni dróg o kategorii ruchu od KR3 lub KR6
1	Ziarna pozostające na sitach o oczkach # mm: 25,0 20,0 16,0 12,8; 9,6; 8,0; 6,3; 4,0; 2,0	± 4,0
2	Ziarna pozostające na sitach o oczkach # mm: 0,85; 0,42; 0,30; 0,18; 0,15; 0,075	± 2,0
3	Ziarna przechodzące przez sito o oczkach # 0,075mm	± 1,5
4	Asfalt	± 0,3

5.7. Odcinek próbny

Co najmniej na 3 dni przed rozpoczęciem robót, Wykonawca powinien wykonać odcinek próbny w celu:

- stwierdzenia, czy sprzęt do produkcji asfaltu twardolanego oraz jego wbudowania jest właściwy,
- określenia grubości warstwy wbudowanego asfaltu twardolanego, koniecznej do uzyskania wymaganej grubości warstwy nawierzchni,
- określenia czasu mieszania składników asfaltu twardolanego koniecznego do uzyskania właściwej temperatury mieszanki.

Do takiej próby Wykonawca powinien użyć takich materiałów oraz takiego sprzętu, jakie będą stosowane do wykonywania nawierzchni. Długość odcinka próbnego nie powinna być mniejsza niż 50 m.

Odcinek próbny powinien być zlokalizowany w miejscu wskazanym przez Inżyniera.

Wykonawca może przystąpić do wykonywania nawierzchni, po zaakceptowaniu odcinka próbnego przez Inżyniera.

5.8. Wykonanie warstwy z asfaltu twardolanego

Mieszankę asfaltu twardolanego należy wbudować w sposób mechaniczny, przy użyciu układarki. Układanie ręczne jest dopuszczalne tylko w tych miejscach, gdzie nie jest możliwe wbudowanie jej przy pomocy układarki.

Układanie mieszanki musi odbywać się w sposób ciągły, bez przestojów, z jednostajną prędkością.

Temperatura wytwarzania mieszanki asfaltu twardolanego powinna być zgodna z podaną przez producenta polimeroasfaltu:

- z asfaltem DE30 B od 170 do 190°C,
- z asfaltem DE30 C od 175 do 195°C.

Temperatura wbudowywania asfaltu twardolanego nie powinna przekraczać 250°C.

Zaleca się układanie asfaltu twardolanego całą szerokością jezdni. Złącza podłużne warstwy wiążącej i ścieralnej powinny być przesunięte względem siebie o co najmniej 10 cm. Złącze należy dokładnie zatrzeć, aby otrzymać równą powierzchnię. W razie potrzeby do rozgrzania krawędzi można stosować promienniki podczerwieni. Do wykonywania złączeń można stosować, za zgodą Inżyniera, samoprzylepne taśmy asfaltowo-kauczukowe, które przylepia się do obciętej krawędzi. Taśmy te muszą posiadać aktualną aprobatę techniczną.

Warstwę wiążącą należy uszorstnić podczas jej grysem 2/5 mm lub 5/8 mm w ilości 2 do 3 kg/m².

Nawierzchnię można oddać do ruchu po jej ostygnięciu do temperatury otoczenia.

6. KONTROLA JAKOŚCI ROBÓT

6.1. Ogólne zasady kontroli jakości robót

Ogólne zasady kontroli jakości robót podano w SST M-00.00.00 „Wymagania ogólne” pkt 6.

6.2. Badania przed przystąpieniem do robót

Przed przystąpieniem do robót Wykonawca powinien wykonać badania asfaltu, wypełniacza oraz kruszyw przeznaczonych do produkcji asfaltu twardolanego i przedstawić wyniki tych badań Inżynierowi, w celu akceptacji.

6.3. Badania w czasie robót

6.3.1. Częstotliwość oraz zakres badań i pomiarów

Częstotliwość oraz zakres badań i pomiarów w czasie wykonywania nawierzchni z asfaltu twardolanego podano w tablicy 5.

Tablica 5. Częstotliwość oraz zakres badań i pomiarów podczas wykonywania nawierzchni z asfaltu twardolanego

Lp.	Wyszczególnienie badań	Częstotliwość badań Minimalna liczba badań na dziennej działce roboczej
1	Skład i uziarnienie mieszanki mineralno-asfaltowej pobranej w wytwórni	1 próbka przy produkcji do 500 Mg 2 próbki przy produkcji ponad 500 Mg
2	Właściwości asfaltu	dla każdej dostawy (cysterny)
3	Właściwości wypełniacza	1 na 100 Mg
4	Właściwości kruszywa	przy każdej zmianie
5	Temperatura składników mieszanki mineralnej dozowanych do mieszalnika	dozór ciągły
6	Temperatura asfaltu twardolanego	przy każdym załadunku do kotła transportowego i w czasie wbudowywania
7	Wygląd mieszanki asfaltu twardolanego	jw.
8	Właściwości mieszanki asfaltu twardolanego pobranej w wytwórni	jeden raz dziennie

6.3.2. Skład i uziarnienie mieszanki mineralno-asfaltowej

Badanie to polega na wykonaniu ekstrakcji wg PN-S-04001:1967 [8]. Wyniki powinny być zgodne z receptą laboratoryjną, z tolerancją określoną w tablicy 4. Dopuszcza się wykonanie badań innymi równoważnymi metodami.

- 6.3.3. Badanie właściwości asfaltu
 Dla każdej cysterny należy określić penetrację i temperaturę mięknięcia asfaltu.
- 6.3.4. Badanie właściwości wypełniacza
 Na każde 100 Mg zużytego wypełniacza należy określić uziarnienie i wilgotność.
- 6.3.5. Badanie właściwości kruszywa
 Przy każdej zmianie należy określić klasę i gatunek kruszywa.
- 6.3.6. Pomiar temperatury składników mieszanki mineralnej
 Pomiar polega na dokonaniu odczytu temperatury na skali odpowiedniego termometru zamontowanego na otaczarce. Temperatura powinna być zgodna z wymaganiami podanymi w receptie laboratoryjnej i SST.
- 6.3.7. Pomiar temperatury mieszanki mineralno-asfaltowej
 Pomiar temperatury asfaltu twardolanego powinien być dokonywany:
 – po załadunku do kotła transportowego ,
 – w czasie wbudowywania w nawierzchnię.
 Pomiar należy wykonywać przy użyciu termometru z dokładnością $\pm 2^{\circ}$ C.
 Temperatura powinna być zgodna z wymaganiami podanymi w receptie i SST.
- 6.3.8. Właściwości mieszanki mineralno-asfaltowej
 Należy określić penetrację stemplem na próbkach o wymiarach 7cm x 7cm x 7cm wg [13].

6.4. Badania dotyczące cech geometrycznych i właściwości nawierzchni z asfaltu twardolanego

- 6.4.1. Częstotliwość oraz zakres badań i pomiarów
 Częstotliwość oraz zakres badań i pomiarów podaje tablica 6.

Tablica 6. Częstotliwość oraz zakres badań i pomiarów wykonanej nawierzchni z asfaltu twardolanego

Lp.	Wyszczególnienie badań	Minimalna częstotliwość badań i pomiarów
1	Szerokość warstwy	co 10 m
2	Równość podłużna ^{*)}	każdy pas ruchu planografem lub łąką co 10 m
3	Równość poprzeczna warstwy	nie rzadziej niż co 5 m
4	Spadki poprzeczne warstwy ^{*)}	każdy pas ruchu co 10 m
5	Rzędne wysokościowe ^{*)}	pomiar rzędnych niwelacji podłużnej i poprzecznej oraz usytuowania osi według dokumentacji budowy
6	Ukształtowanie osi w planie	
7	Grubość warstwy	2 próbki z każdego pasa ruchu o powierzchni do 3000 m ²
8	Złącza podłużne i poprzeczne	cała długość złącza
9	Obramowanie warstwy	cała długość
10	Wygląd warstwy	ocena ciągła

*) Równość podłużna, spadki poprzeczne warstwy oraz rzędne wysokościowe uwarunkowane są na obiekcie mostowym parametrami podłoża oraz rzędnymi i płynnością zabudowanych krawężników.

6.4.2. Szerokość warstwy

Szerokość wykonanej warstwy powinna być zgodna z dokumentacją projektową z tolerancją + 5 cm.

6.4.3. Równość warstwy

Nierówności podłużne warstwy mierzone wg BN-68/8931-04 [12] lub metodą równoważna nie powinny być większe od 4 mm.

Nierówności poprzeczne nawierzchni należy mierzyć 4-metrową łata. Nierówności nie mogą przekraczać 5 mm.

6.4.4. Spadki poprzeczne warstwy

Spadki poprzeczne nawierzchni na prostych i łukach powinny być zgodne z dokumentacją projektową z tolerancją $\pm 0,5\%$.

6.4.5. Rzędne wysokościowe

Rzędne wysokościowe powinny być zgodne z dokumentacją projektową z tolerancją ± 1 cm.

Na obiekcie mostowym rzędne wysokościowe warstwy są uwarunkowane rzędnymi podłoża oraz rzędnymi i płynnością wykonanego krawężnika, do których musi być dostosowana warstwa.

6.4.6. Ukształtowanie osi w planie

Oś w planie powinna być usytuowana zgodnie z dokumentacją projektową z tolerancją 5 cm.

6.4.7. Grubość warstwy

Grubość warstwy powinna być zgodna z grubością projektową z tolerancją $\pm 10\%$. Nie dotyczy to warstwy o grubości projektowej od 2,5 do 3,5 cm, dla której tolerancja wynosi ± 5 mm.

6.4.8. Złącza podłużne i poprzeczne

Sprawdzenie prawidłowości wykonania złącz podłużnych i poprzecznych polega na oględzinach zewnętrznych. Złącza powinny być dobrze związane i zatarte.

6.4.9. Obramowanie warstwy

Sprawdzenie wykonuje się przez oględziny i pomiar przymiarem z podziałką milimetrową. Przy opornikach drogowych nawierzchnia powinna wystawać od 3 do 5 mm ponad powierzchnię i być równo obciążona.

6.4.10. Wygląd warstwy

Wygląd warstwy powinien być jednorodny, bez spękań, deformacji, plam i wykruszeń.

7. **OBMIAR ROBÓT**

7.1. **Ogólne zasady obmiaru robót**

Ogólne zasady obmiaru robót podano w SST M-00.00.00 „Wymagania ogólne” pkt 7.

7.2. **Jednostka obmiarowa**

Jednostką obmiarową jest m^2 (metr kwadratowy) warstwy nawierzchni z asfaltu twardolanego.

8. **ODBIÓR ROBÓT**

Ogólne zasady odbioru robót podano w SST M-00.00.00 „Wymagania ogólne” pkt 8.

Roboty uznaje się za zgodne z dokumentacją projektową i SST, jeżeli wszystkie pomiary i badania z zachowaniem tolerancji wg pkt 6 i PN-S-96025:2000 [9] dały wyniki pozytywne.

9. PODSTAWA PŁATNOŚCI

9.1. Ogólne ustalenia dotyczące podstawy płatności

Ogólne ustalenia dotyczące podstawy płatności podano w SST M-00.00.00 „Wymagania ogólne” pkt 9.

9.2. Cena jednostki obmiarowej

Cena wykonania 1 m² nawierzchni z asfaltu twardolanego obejmuje:

- prace pomiarowe i roboty przygotowawcze,
- oznakowanie robót,
- dostarczenie materiałów,
- opracowanie recepty laboratoryjnej wraz z badaniami,
- wykonanie odcinka próbnego,
- oczyszczenie podłoża,
- wyprodukowanie asfaltu twardolanego i jego transport na miejsce wbudowania,
- posmarowanie lepiszczem krawędzi urządzeń obcych i krawężników,
- rozłożenie asfaltu twardolanego,
- obcięcie krawędzi i posmarowanie lepiszczem lub topliwą taśmą asfaltową,
- uszorstnienie nawierzchni grysem,
- przeprowadzenie pomiarów i badań laboratoryjnych, wymaganych w specyfikacji technicznej.

10. PRZEPISY ZWIĄZANE

10.1. Normy

1. PN-B-11111:1996 Kruszywo naturalne do nawierzchni drogowych. Żwir i mieszanka
2. PN-B-11112:1996 Kruszywo mineralne. Kruszywo łamane do nawierzchni drogowych
3. PN-B-11113:1996 Kruszywo mineralne. Kruszywo naturalne do nawierzchni drogowych. Piasek
4. PN-B-11115:1998 Kruszywa mineralne. Kruszywa sztuczne z żużla stalowniczego do nawierzchni drogowych
5. PN-B-11213:1997 Materiały kamienne – elementy kamienne – krawężniki uliczne, mostowe i drogowe
6. PN-C-04024: 1991 Ropa naftowa i przetwory naftowe. Pakowanie, znakowanie i transport
7. PN-C-96170:1965 Przetwory naftowe. Asfalty drogowe
8. PN-S-04001: 1967 Drogi samochodowe. Metody badań mas mineralno-bitumicznych i nawierzchni bitumicznych
9. PN-S-96025: 2000 Drogi samochodowe. Nawierzchnie asfaltowe. Wymagania.
10. PN-S-96504: 1961 Drogi samochodowe. Wypełniacz kamienny do mas bitumicznych
11. PN-EN 12591: 2000 Asfalty i lepiszcza asfaltowe – Wymagania dla asfaltów drogowych
12. BN-68/8931-04 Drogi samochodowe. Pomiar równości nawierzchni planografem i łątą. Eindruckversuch mit ebenem Stempel (badanie penetracji nawierzchni gładkim stemplem - patrz załącznik 1)
13. DIN 1996 część 13

10.2. Inne dokumenty

14. Tymczasowe wytyczne techniczne: Polimeroasfalty drogowe. TWT-PAD-97. Informacje, instrukcje - zeszyt 54, IBDiM, Warszawa, 1997
15. Katalog typowych konstrukcji nawierzchni podatnych i półsztywnych. IBDiM, Warszawa, 1997
16. WT/MK-CZDP 84 Wytyczne techniczne oceny jakości grysów i żwirów kruszonych z naturalnie rozdrobnionego surowca skalnego przeznaczonego do nawierzchni drogowych. CZDP, Warszawa, 1984
17. Warunki techniczne. Drogowe kationowe emulsje asfaltowe EmA-99. Informacje, instrukcje - zeszyt 60, IBDiM Warszawa, 1999

18. Rozporządzenie Ministra Transportu i Gospodarki Morskiej z dnia 2.03.1999 r. w sprawie warunków technicznych, jakim powinny odpowiadać drogi publiczne i ich usytuowanie (Dz.U. Nr 43 z 1999 r., poz. 430).

M-03.01.02. IZOLACJONAWIERZCHNIA NA CHODNIKACH I BEZPIECZNIKACH

1. WSTĘP

1.1. Przedmiot SST

Przedmiotem niniejszej szczegółowej specyfikacji technicznej (SST) są wymagania dotyczące wykonania i odbioru robót budowlanych związanych z wykonaniem izolacionawierzchni chodników i bezpieczników w ramach przebudowy mostu w miejscowości Skrzydłów przez rzekę Wartę w km 8+150 w ciągu drogi powiatowej nr 1024S.

1.2. Zakres stosowania SST

Ogólna specyfikacja techniczna (SST) jest stosowana jako dokument przetargowy i kontraktowy przy zlecaniu i realizacji robót określonych w punkcie 1.1.

1.3. Zakres robót objętych SST

Ustalenia zawarte w niniejszej specyfikacji dotyczą zasad prowadzenia robót związanych z wykonaniem i odbiorem izolacionawierzchni układanych na betonowych powierzchniach chodników i bezpieczników mostowych.

1.4. Określenia podstawowe

1.4.1. Izolacionawierzchnia - powłoka o grubości od 3 do 12 mm, układana na powierzchni jezdni i chodników mostowych, pełniąca jednocześnie funkcje izolacji i nawierzchni.

1.4.2. Pozostałe określenia podstawowe są zgodne z obowiązującymi, odpowiednimi polskimi normami i z definicjami podanymi w SST M-00.00.00 „Wymagania ogólne” [1] pkt 1.4.

1.5. Ogólne wymagania dotyczące robót

Ogólne wymagania dotyczące robót podano w SST M-00.00.00 „Wymagania ogólne” [1], pkt 1.5.

2. MATERIAŁY

2.1. Ogólne wymagania dotyczące materiałów

Ogólne wymagania dotyczące materiałów, ich pozyskiwania i składowania, podano w SST M-00.00.00 „Wymagania ogólne” [1] pkt 2.

2.2. Materiały do wykonania robót

2.2.1. Zgodność materiałów z dokumentacją projektową

Materiały do wykonania robót powinny być zgodne z ustaleniami dokumentacji projektowej. Dla wszystkich zastosowanych materiałów Wykonawca przedstawi Polską Normę lub aktualną aprobatę techniczną wydaną przez IBDiM.

Wykonawca dostarczy Inżynierowi zaświadczenia producenta potwierdzające spełnienie przez materiał izolacionawierzchni wymaganych właściwości oraz trwałości, a także wyniki przeprowadzonych badań.

Jeżeli dokumentacja projektowa nie podaje inaczej, można stosować materiały spełniające wymagania podane w niniejszej ST.

2.2.2. Stosowane rodzaje izolacionawierzchni

Należy stosować izolacionawierzchnię o grubości zgodnej z zaleceniami producenta, przy czym jej minimalna grubość określona w Dokumentacji projektowej wynosi 5 mm.

W każdym przypadku grubość izolacionawierzchni powinna być dobrana w zależności od rodzaju stosowanego materiału i projektowanego obciążenia ruchem.

2.2.3. Materiały do wykonywania izolacionawierzchni

2.2.3.1. Spoiwo

Do wykonanie izolacionawierzchni należy stosować materiały o spoiwie epoksydowym (żywice epoksydowe zmiekczone bitumami) - na podłożu betonowym.

Rodzaj zastosowanego spoiwa w izolacionawierzchni powinien być zgodny z dokumentacją projektową.

W tablicy 1 podano wymagania dla izolacionawierzchni o spoiwie epoksydowym..

Tablica 1. Właściwości izolacionawierzchni o spoiwie metakrylanowym i epoksydowym (żywice epoksydowe zmiekczone bitumami)

Lp.	Właściwości	Jednostka	Wymagania	Metoda badań wg
1	Przyczepność powłoki do podłoża betonowego - wartość średnia - wartość pojedynczego wyniku	MPa MPa	$\geq 2,5$ $\geq 2,0$	Procedura IBDiM PB-TM-X3 [13]
2	Wskaźnik ograniczenia chłonności wody	%	≥ 90	Procedura IBDiM PB-TM-X5 [15]
3	Stan powłoki po 150 cyklach zamrażania i odmrażania w 2% roztworze soli (NaCl)	-	powłoka bez zmian	Procedura IBDiM PO-2 [16]
4	Przyczepność do podłoża betonowego po badaniu mrozoodporności F 150	MPa	$\geq 2,0$	Procedura IBDiM PB-TM-X3 [13]
5	Ścieralność badana na tarczy Böhmeego	mm	$\leq 2,0$	PN-84/B-04111 [2]
6	Wskaźnik szorstkości	SRT	≥ 65	PN-EN 1436:2000 [3]

2.2.3.2. Kruszywo

Do wykonania izolacionawierzchni należy stosować kruszywa odporne na ścieranie: piaski kwarcowe, grysy ze skał łamanych (bazaltowe, granitowe itp), kruszywa spiekane (boksytowe, pomiedziowe lub podobne). Ilość, rodzaj i granulacja kruszywa dla danego rodzaju izolacionawierzchni powinny być określone przez jej producenta i uzależnione od grubości układanej izolacionawierzchni.

Maksymalna średnica ziaren kruszywa nie powinna przekraczać $\frac{1}{4}$ grubości układanej warstwy. Kruszywa stosowane do uszorstnienia izolacionawierzchni powinny być suche: suszone ogniowo i dostarczane na budowę w szczelnych opakowaniach z folii. Piaski kwarcowe do wykonywania izolacionawierzchni powinny spełniać wymagania klasy 6 wg BN-80/6811-01 [5].

Wymagania dla innych kruszyw zestawiono w tablicy 2.

Tablica 2. Wymagania dla kruszyw

Lp.	Właściwości	Jednostka	Wymagania	Metoda badań wg
1	Zawartość nadziarna	% (m/m)	≤ 5	PN-EN 933-1:2000[6]
2	Zawartość podziarna	% (m/m)	≤ 1	PN-EN 933-1:2000[6]
3	Zawartość zanieczyszczeń obcych	% (m/m)	0,1	PN-B-06714.12:1976[7]
4	Mrozoodporność wg zmodyfikowanej metody bezpośredniej	% (m/m)	≤ 2	PN-B-11112:1996[8]
5	Ścieralność w bębnie Los Angeles	% (m/m)	≤ 25	PN-B-06714.42:1979[9]
6	Wskaźnik jednorodności	%	≤ 25	PN-B-06714.42:1979[9]

3. SPRZĘT

3.1. Ogólne wymagania dotyczące sprzętu

Ogólne wymagania dotyczące sprzętu podano w SST M-00.00.00 „Wymagania ogólne”[1], pkt 3.

3.2. Sprzęt do wykonania robót

3.2.1. Sprzęt do czyszczenia podłoża

Do czyszczenia podłoża Wykonawca może zastosować:

- piaskownicę,
- śrutownicę
(śrutownica powinna być wyposażona w odkurzacz przemysłowy, który zbiera śrut i pył powstający podczas czyszczenia. Śrut oddzielany jest od pyłu i może być używany ponownie),
- sprężarkę śrubową z filtrem olejowym (filtr olejowy przy sprężarce jest bezwzględnie wymagany z uwagi na możliwość zanieczyszczonej odpylonej powierzchni olejem. Zanieczyszczenie podłoża olejem zmniejsza przyczepność izolacionawierzchni do podłoża),
- odkurzacz przemysłowy (używanie odkurzaczy przemysłowych jest korzystniejsze niż sprężarek, ponieważ nie powodują one zapylenia sąsiednich części powierzchni roboczej).

3.2.2. Sprzęt do nakładania izolacionawierzchni

Do nakładania izolacionawierzchni Wykonawca może stosować:

- wolnoobrotowe (max. 300 obr./min) mieszadło mechaniczne do mieszania składników,
- pędzle,
- wałki malarskie,
- szpachle zębate,
- gumowe grace,
- packi tynkarskie,
- sprzęt do wykonywania robót w niesprzyjających warunkach atmosferycznych (namioty, urządzenia klimatyzacyjne, urządzenia wentylacyjne).

3.2.3. Wyposażenie laboratoryjne

Do wykonania badań podłoża, kontroli warunków atmosferycznych oraz wykonania badań izolacionawierzchni w dyspozycji Wykonawcy powinny się znajdować:

- termometr do pomiaru temperatury powietrza,
- termometr do pomiaru temperatura podłoża,
- termometr do pomiaru temperatury materiałów,
- higrometr,
- aparat „pull-off”,
- wilgotnościomierz.

4. TRANSPORT

4.1. Ogólne wymagania dotyczące transportu

Ogólne wymagania dotyczące transportu podano w SST M-00.00.00 „Wymagania ogólne” [1], pkt 4.

4.2. Transport, pakowanie i przechowywanie materiałów do wykonania izolacionawierzchni

Materiały do wykonywania izolacionawierzchni powinny być pakowane w oryginalne opakowania producenta. Na każdym opakowaniu powinna być umieszczona etykieta zawierająca dane:

- nazwę i adres producenta,
- nazwę wyrobu,
- oznaczenie,

- datę produkcji,
- masę netto,
- termin przydatności do użycia,
- informację o uzyskaniu przez wyrób aprobaty technicznej IBDiM,
- informację o proporcji mieszania,
- sposób przechowywania i stosowania materiałów i zachowania przy tym niezbędnych środków ostrożności, bhp i ochrony środowiska,

Materiały powinny być przechowywane w suchych, chłodnych pomieszczeniach, w oryginalnych, szczelnie zamkniętych opakowaniach, z dala od źródeł ognia i elementów grzejnych, w warunkach zabezpieczających je przed nasłonecznieniem i wpływami atmosferycznymi.

Materiały należy transportować krytymi środkami transportu chroniąc opakowania przed uszkodzeniami mechanicznymi.

Składniki żywiczne powinny być pakowane i przechowywane zgodnie z PN-C-81400:1989 [10] w taki sposób, aby na jedno opakowanie żywicy przypadało jedno opakowanie utwardzacza z zachowaniem proporcji mieszania.

5. WYKONANIE ROBÓT

5.1. Ogólne zasady wykonywania robót

Ogólne zasady wykonywania robót podano w SST D-M-00.00.00 „Wymagania ogólne”[1], pkt 5.

Izolacionawierzchnie powinny być wykonane zgodnie z „Rozporządzeniem Ministra Transportu i Gospodarki Morskiej z dnia 30 maja 2000 r. w sprawie warunków technicznych, jakim powinny odpowiadać obiekty inżynierskie i ich usytuowanie” [18] oraz, jeśli ST ani dokumentacja projektowa nie podają inaczej, zgodnie z „Katalogiem zabezpieczeń powierzchniowych drogowych obiektów inżynierskich” [19].

5.2. Zasady wykonywania robót

Izolacionawierzchnie powinny być wykonane zgodnie z dokumentacją projektową i niniejszą ST określającą rodzaj podłoża, rodzaj materiałów, wymaganą jakość wykonania.

Podstawowe czynności przy wykonywaniu robót obejmują:

1. roboty przygotowawcze,
2. przygotowanie podłoża betonowego,
3. ułożenie izolacionawierzchni,
4. roboty wykończeniowe.

5.3. Roboty przygotowawcze

Przed przystąpieniem do robót należy, na podstawie dokumentacji projektowej, ST lub wskazań Inżyniera:

- ustalić materiały niezbędne do wykonania robót,
- określić kolejność, sposób i termin wykonania robót.

Przed przystąpieniem do robót Wykonawca przedstawi Inżynierowi do akceptacji protokół z ustaleń technologicznych.

Przed przystąpieniem do prac na obiekcie Wykonawca, w obecności Inżyniera oraz dostawcy materiałów, powinien wykonać pole referencyjne izolacionawierzchni. Wykonanie pola referencyjnego ma na celu:

- określenie umownych warunków gwarancyjnych na wykonanie izolacionawierzchni,
- określenie wszystkich parametrów zabezpieczenia powierzchniowego niezbędnych do uzgodnień między Wykonawcą i Inżynierem,
- ocenę przydatności proponowanych materiałów i technologii,
- ocenę efektów wykonania robót.

Pole referencyjne stanowi wzorzec, na podstawie którego ocenia się każdy z późniejszych etapów wykonania izolacionawierzchni:

- przygotowanie podłoża,
- zagruntowanie podłoża,
- wykonanie, grubość i przyczepność każdej z warstw izolacionawierzchni.

Pole referencyjne powinno być wykonywane materiałami uzgodnionymi w protokole ustaleń technologicznych i zgodnie z założoną technologią. Prace powinny obejmować przygotowanie podłoża oraz wykonanie poszczególnych warstw izolacionawierzchni. W trakcie wykonywania pola referencyjnego Wykonawca powinien przeprowadzić kontrolę wykonania robót, a Inżynier badania odbiorcze. Sposób i zakres kontroli wykonania robót został przedstawiony w pkt. 6. Wielkość powierzchni referencyjnej określa Inżynier. Pole referencyjne powinno zostać zabezpieczone przez Wykonawcę pod nadzorem Inżyniera i przedstawiciela producenta materiałów. Każdy etap przygotowania podłoża i wykonania izolacionawierzchni powinien być przez nich zaakceptowany, a fakt ten, łącznie z wynikami wykonanych badań, będących podstawą tej akceptacji, zapisane w protokole pola referencyjnego. Protokół ten może stanowić dokument w ewentualnych roszczeniach gwarancyjnych.

5.4. Ogólne warunki prowadzenia robót

Przy wykonywaniu robót należy bezwzględnie przestrzegać zaleceń producenta materiału dotyczących wymaganych warunków atmosferycznych: temperatury i wilgotności powietrza. Podczas wykonywania prac Wykonawca zobowiązany jest monitorować wilgotność i temperaturę powietrza. Parametry te muszą odpowiadać wymaganiom podanym w kartach technicznych, Polskich Normach i aprobatkach technicznych. Jeżeli warunki pogodowe odbiegają od wymagań kart technicznych, roboty należy przerwać i wznowić je dopiero po poprawie pogody. Pomiarów warunków atmosferycznych należy wykonywać co 3-4 godziny i przy każdej odczuwalnej zmianie pogody.

Jeżeli producent materiałów nie podaje inaczej, to prace związane z układaniem izolacionawierzchni należy wykonywać w sprzyjających warunkach atmosferycznych, przy dobrej i suchej pogodzie. Dla większości stosowanych żywic temperatura otoczenia powinna być wyższa od +8°C (większość żywic epoksydowych i poliuretanów przestaje sieciować w niższej temperaturze) oraz nie przekraczać +30°C (czas przydatności do użycia żywic chemoutwardzalnych stosowanych do wykonywania izolacionawierzchni gwałtownie maleje w podwyższonej temperaturze i żywice mogą się utwardzić, zanim zostaną naniesione na powierzchnię płyty pomostu).

Nie należy prowadzić robót podczas silnego wiatru, ze względu na możliwość zapylenia podłoża. Nie wolno także prowadzić robót podczas opadów deszczu oraz bezpośrednio przed opadami lub przed prognozowanym spadkiem temperatury poniżej minimalnej temperatury sieciowania żywic. Temperatura powietrza i konstrukcji w czasie wykonywania robót powinna być, o co najmniej o 3°C wyższa od temperatury punktu rosy.

W przypadku konieczności wykonywania robót w niesprzyjających warunkach pogodowych (opady, niskie temperatury otoczenia), należy je wykonywać pod namiotem. W takim przypadku należy zastosować urządzenia klimatyzacyjne o odpowiedniej wydajności, pozwalające na uzyskanie i utrzymanie pod namiotem odpowiedniej: temperatury powietrza i podłoża oraz wentylacji.

Uwaga: Stosowane do wykonywania izolacionawierzchni żywice chemoutwardzalne zawierają często substancje lotne, które są nieszkodliwe przy pracy na otwartym powietrzu, ale przy pracy pod namiotem mogą gromadzić się w stężeniach powodujących zatrucie pracujących robotników.

Z pomiarów warunków klimatycznych Wykonawca powinien prowadzić protokół.

5.5. Przygotowanie powierzchni do ułożenia izolacionawierzchni

5.5.1. Przygotowanie powierzchni betonowej do ułożenia izolacionawierzchni

Jeżeli producent izolacionawierzchni nie podaje inaczej, powierzchnię betonową pod izolacionawierzchnię należy przygotować w sposób podany w dalszym ciągu.

Czyszczenie podłoża należy wykonać przez śrutowanie lub piaskowanie. Z podłoża betonowego należy dokładnie zdjąć mleczko cementowe z izolowanej powierzchni. Następnie oczyszczoną powierzchnię należy odpylić odkurzaczem przemysłowym lub przez zdmuchnięcie sprężonym powietrzem za pomocą sprężarki śrubowej.

Podłoże betonowe przygotowane do układania izolacionawierzchni powinno spełniać następujące wymagania:

- wytrzymałość na odrywanie: wg normy PN-EN 1542:2000 [11] średnio nie mniej niż 2,0 MPa przy wykonywaniu izolacionawierzchni na chodnikach,
- suchość podłoża: beton w stanie powietrzno-suchym, bez widocznych śladów wilgoci i spowodowanych wilgocią zaciemnień; przy pomiarze wilgotności wilgotnościomierzem elektronicznym za podłoże suche należy przyjąć beton o wilgotności mniejszej od 4%; pomiary

- wilgotności betonu konstrukcyjnego (płyty mostowej) należy wykonywać przyrządem wycelowanym do pomiaru wilgotności materiałów o porowatości nie przekraczającej 10%,
- czystość podłoża: powierzchnia betonu wolna od luźnych frakcji, pyłów, plam, olejów, smarów i innych zanieczyszczeń; ocenę czystości podłoża wykonuje się wizualnie,
 - gładkość podłoża: lokalne nierówności i zagłębienia powierzchni betonu nie powinny przekraczać ± 1 mm,
 - szorstkość podłoża: badana metodą wypełnienia piaskiem (opisaną poniżej) nie powinna przekraczać 1,0 mm,

Badanie szorstkości metodą wypełnienia piaskiem

Pomiar szorstkości polega na określeniu wielkości powierzchni, na jakiej znormalizowany piasek o określonej objętości wypełni nierówności powierzchniowe. Zakres stosowania tej metody jest ograniczony do pomiaru szorstkości na powierzchniach poziomych.

Materiały i sprzęt pomiarowy:

- piasek kwarcowy o uziarnieniu $0,1 \div 0,5$ mm,
- menzurka o pojemności 100 cm^3 ,
- drewniany krążek o średnicy 50 mm i grubości 10 mm, z uchwytem,
- przymiar liniowy.

Przebieg pomiaru:

Na powierzchnię betonu należy wysypać odmierzony w menzurce piasek w ilości 25 lub 50 cm^3 (w zależności od spodziewanej szorstkości) i rozprowadzić go drewnianym krążkiem ruchami kolistymi do wyrównania z powierzchnią. Należy dążyć, aby wypełnienie piaskiem było maksymalnie zbliżone do kształtu koła. Następnie należy zmierzyć średnicę koła w dwóch prostopadłych do siebie kierunkach, a z otrzymanych wyników obliczyć wartość średnią.

Określenie szorstkości:

Parametrem charakteryzującym szorstkość powierzchni betonu jest wartość „S”, podawana z dokładnością 0,1 mm, która jest uśrednioną głębokością nierówności na jego powierzchni. Szorstkość należy określić ze wzoru: $S = 40V/\pi d^2$ [mm]

gdzie:

- V - objętość piasku w cm^3 ,
 - d - średnica koła w cm.
- równość podłoża: szczeliny pomiędzy powierzchnią podłoża a łatą o długości 4 m ułożoną na betonie nie powinny przekraczać 3 mm, pomiar równości podłoża wykonuje się mierząc cechowany klinem prześwity pod aluminiową łatą o długości 4 m ułożoną na badanej powierzchni,
 - układanie izolacionawierzchni: na nowych płytach betonowych układanie izolacionawierzchni jest możliwe co najmniej po 14 dniach dojrzewania betonu.
 - wyrównanie podłoża: w przypadku drobnych nierówności (o głębokości do 5 mm) podłoże betonowe należy wyrównać zaprawą typu PCC lub PC kompatybilną do stosowanych materiałów. Rysy występujące w podłożu betonowym powinny być zainiektowane. Natomiast w przypadku, gdy beton jest uszkodzony albo zawiera substancje chemiczne o stężeniu przekraczającym dopuszczalne normy, należy go usunąć lub zneutralizować substancje szkodliwe, a następnie naprawić np. zaprawami typu PCC. Nierówności podłoża przekraczające 5 mm należy naprawić. Wystające fragmenty należy odkuć lub zeszlifować, a zagłębienia wypełnić zaprawami typu PC lub PCC,

5.6. Wykonanie izolacionawierzchni

Roboty związane z wykonywaniem izolacionawierzchni powinny być wykonywane przez specjalistyczne firmy. Przy wykonywaniu robót należy zawsze i bezwzględnie przestrzegać zaleceń technologicznych określonych przez producenta materiału. Zalecenia te powinny być zawarte w kartach technicznych materiałów i opracowane przez ich producentów. Zalecenia te dotyczą m.in. proporcji mieszania składników, okresu czasu jaki musi upłynąć między nakładaniem kolejnych warstw, grubości nakładanych warstw, ilości zastosowanego kruszywa.

Materiały do wykonania izolacionawierzchni dostarczane są jako materiały dwu lub trójskładnikowe, których komponenty należy zmieszać bezpośrednio przed użyciem w odpowiednich proporcjach. Bardzo ważne jest ściśle przestrzeganie wymaganych proporcji mieszania składników.

W celu zwiększenia odporności na ścieranie izolacionawierzchni oraz nadania im właściwości antypoślizgowych, do wykonywania tych powłok używane są odporne na ścieranie kruszywa, spełniające wymagania pkt. 2.2.3.2.

Jeżeli tak podano w dokumentacji projektowej, izolacionawierzchnie mogą być barwione. Mogą być stosowane następujące rodzaje barwienia nawierzchni na bazie żywic chemoutwardzalnych, przy czym:

- sposób najtrwalszy: żywica podstawowa jest barwiona przez dodanie odpowiedniego pigmentu (na żądany kolor),
- sposób pośredni: piaski (kruszywo) stosowane do uszorstnienia są barwione,
- sposób najmniej trwały: na wykonanej powłoce nanosi się dodatkową warstwę barwiącą (np. z farby na bazie epoksydowej).

Izolacionawierzchnie z materiałów chemoutwardzalnych wykonywane są zwykle z trzech warstw:

- warstwy gruntującej, nanoszonej pędzlem lub wałkiem malarskim,
- warstwy podstawowej, nanoszonej wałkiem malarskim, szpachlą zębatą lub gumową gracą,
- warstwy zamykającej, nanoszonej pędzlem lub wałkiem malarskim.

Zużycie żywicy powinno wynosić minimum 0,8 kg/m²/mm, tak aby nie dopuścić do wykonywania warstwy z samego kruszywa.

Dopuszczenie izolacionawierzchni do ruchu może nastąpić tylko po jej całkowitym utwardzeniu. Czas ten powinien być podany przez producenta w kartach technicznych stosowanych materiałów.

5.7. Roboty wykończeniowe

Roboty wykończeniowe powinny być zgodne z dokumentacją projektową i ST. Do robót wykończeniowych należą prace związane z dostosowaniem wykonanych robót do warunków budowy obiektu i roboty porządkujące.

5.8. Warunki gwarancji

Jeżeli nie zostało ustalone inaczej w warunkach kontraktu okres gwarancyjny powinien wynosić minimum 3 lata od daty dokonanego odbioru końcowego robót. W umowie (warunkach kontraktu) należy określić warunki gwarancji.

Przed zakończeniem okresu gwarancyjnego należy wykonać przegląd obiektu, mający na celu ocenę stanu wykonanej izolacionawierzchni, zawierający:

- ocenę wizualną stanu izolacionawierzchni,
- ocenę wizualną stanu elementu, na którym ułożona jest izolacionawierzchnia,
- w przypadkach wątpliwych - zauważonych uszkodzeń należy wykonać niezbędne badania specjalistyczne.

Jeżeli nie ustalono inaczej w umowie (warunkach kontraktu), do wykonania poprawek kwalifikują się izolacionawierzchnie, na tych elementach konstrukcji, na których występują:

- jakiegokolwiek przecieki, zawilgocenia, pęcherze, rysy, pęknięcia, wyłączając uszkodzenia mechaniczne spowodowane przez użytkowników dróg,
- niedostateczne przyczepności do podłoża, wg wymagań tab. 5, w przypadku przeprowadzenia badań dodatkowych.

W przypadku wystąpienia uszkodzeń izolacionawierzchni przed upływem okresu gwarancji, Wykonawca powinien określić przyczyny wystąpienia uszkodzeń i naprawić je zgodnie z postanowieniami umowy.

Tablica 5. Ocena przyczepności izolacionawierzchni badana metodą „pull-off” wg PN-EN 1542:2000 [11]

Lp.	Rodzaj izolacionawierzchni	Rodzaj podłoża	Wymagania
1	Na spoiwie metakrylanowym lub epoksydowym	Beton: - wartość średnia - wartość pojedynczego wyniku	≥ 2,0 MPa ≥ 1,6 MPa

6. KONTROLA JAKOŚCI ROBÓT

6.1. Ogólne zasady kontroli jakości robót

Ogólne zasady kontroli jakości robót podano w SST M-00.00.00 „Wymagania ogólne” [1], pkt 6. Podczas wykonywania robót Wykonawca zobowiązany jest prowadzić protokół prac izolacyjnych, w którym w formie tabelarycznej powinien podać wszystkie niezbędne informacje o warunkach atmosferycznych, stanie stosowanych materiałów, parametrach technologicznych wbudowania materiałów, ilości zastosowanych materiałów oraz wyniki badań wykonanej izolacionawierzchni.

6.2. Badania materiałów

Przed przystąpieniem do robót Wykonawca powinien:

- uzyskać wymagane dokumenty, dopuszczające wyroby budowlane do obrotu i powszechnego stosowania (certyfikaty zgodności, deklaracje zgodności, aprobaty techniczne, ew. badania materiałów wykonane przez dostawców itp.), potwierdzające zgodność materiałów z wymaganiami pkt. 2 niniejszej specyfikacji,
- przedstawić karty techniczne stosowanych materiałów,
- ew. wykonać własne badania właściwości materiałów przeznaczonych do wykonania robót, określone w pkt. 2 lub przez Inżyniera.

Wszystkie dokumenty oraz wyniki badań Wykonawca przedstawi Inżynierowi do akceptacji.

Na żądanie Inżyniera Wykonawca powinien przedstawić aktualne wyniki badań materiałów wykonywanych w ramach nadzoru wewnętrznego przez producenta.

Przed zastosowaniem materiałów Wykonawca zobowiązany jest sprawdzić:

- nr produktu,
- stan opakowań materiału,
- warunki przechowywania materiału,
- datę produkcji i datę przydatności do stosowania.

Dodatkowo po otwarciu pojemnika ze środkiem gruntującym Wykonawca powinien ocenić jego wygląd.

6.3. Badania w czasie robót

Kontrola wykonania robót obejmuje:

- badanie przygotowania podłoża,
- kontrolę wykonania warstwy gruntującej,
- kontrola wykonania izolacionawierzchni.

Poza tym w trakcie wykonywania robót należy wykonywać na bieżąco:

- kontrolę proporcji mieszania składników stosowanych materiałów (dotyczy materiałów dwu lub kilkuskładnikowych),
- kontrolę czasu i sposobu mieszania składników,
- kontrolę czasu pomiędzy układaniem kolejnych warstw.

6.3.1. Badanie przygotowania podłoża

Podłoże przygotowane do układania izolacionawierzchni powinno spełniać wymagania podane w pkt. 5.5. Należy sporządzić protokół z kontroli przygotowania podłoża.

6.3.2. Kontrola zagruntowania podłoża betonowego

Kontrola grubości układanej powłoki gruntującej powinna być wykonywana na bieżąco przez sprawdzenie ilości zużytych materiałów, ilości dozowanych składników, czasu mieszania, czasu aplikacji (dotyczy żywiczych środków gruntujących).

6.3.2.1. Gruntowanie podłoża pod materiały chemoutwardzalne

Po zagruntowaniu podłoża stan powłoki gruntującej należy ocenić wizualnie:

- przy zastosowaniu żywiczych środków gruntujących: prawidłowo zagruntowana powierzchnia powinna być sucha i lekko błyszcząca. Po dotknięciu ręką nie powinna brudzić skóry. Posypka piaskowa powinna być mocno przyklejona do żywicy i częściowo w nią wtopiona.

6.3.3. Kontrola wykonania izolacionawierzchni

Podczas wykonywania izolacionawierzchni należy kontrolować:

- grubość nakładanej izolacionawierzchni - kontrolę zużycia materiału w kg/m^2 ,
- wygląd zewnętrzny - powierzchnia powłoki powinna mieć wygląd jednolity bez smug, widocznych szwów, przerw roboczych, rys, pęknięć, spłynięć, sfaldowań, pęcherzy i łat; barwa powłoki powinna być jednolita i zgodna ze specyfikacją i dokumentacją projektową; posypka uszorstniająca powinna być mocno wklejona w podłoże oraz rozłożona równomiernie,
- przyczepność izolacionawierzchni do podłoża:

Badanie przyczepności izolacionawierzchni do podłoża powinno być wykonywane na kilku polach, wybranych losowo przez Inżyniera. Na każdym polu należy wykonać badania w 5 punktach pomiarowych. Na obiektach o powierzchni mniejszej od 1000 m^2 należy wyznaczyć 2 pola badawcze. Na obiektach większych należy dodać jedno pole badawcze na każde dodatkowo rozpoczęte 1000 m^2 izolowanej powierzchni.

Badanie przyczepności do podłoża wykonuje się metodą „pull-off”, która polega na odrywaniu metalowych krążków o średnicy zewnętrznej $\varnothing 50 \text{ mm}$, naklejonych na powierzchni izolacionawierzchni, przy zastosowaniu specjalnego aparatu i zmierzeniu siły zrywającej. Przed naklejeniem krążka izolacionawierzchnię należy naciąć koronką o średnicy rdzenia równej średnicy krążka. Nacięcie należy wykonać przez całą grubość izolacionawierzchni, w taki sposób aby, naciąć także beton podłoża na głębokość od 1 do 3 mm. Na każdym polu należy nakleić po 5 krążków, oderwać aparatem „pull-off” i obliczyć średnią arytmetyczną z pomiarów. Zmierzona średnia wartość przyczepności do podłoża nie powinna być mniejsza od wartości wymaganej, podanej w tabelicy 6.

Jeżeli wartość średnia ze wszystkich pomiarów będzie wyższa od wartości średniej określonej w tabelicy 5 dla danego rodzaju materiału, to można uznać, że warunek wytrzymałości na odrywanie został spełniony.

Miejsca uszkodzone podczas badań należy naprawić przy użyciu tych samych materiałów, które były stosowane do wykonania izolacionawierzchni, zachowując wymagania techniczne odnośnie ich stosowania.

Z kontroli jakości wykonanej izolacionawierzchni Wykonawca powinien wykonać protokół.

Tablica 6. Ocena przyczepności izolacionawierzchni do podłoża betonowego.

Lp.	Rodzaj izolacionawierzchni	Rodzaj podłoża	Wymagania
1	Na spoiwie metakrylanowym lub epoksydowym	Beton: - wartość średnia - wartość pojedynczego wyniku	$\geq 2,5 \text{ MPa}$ $\geq 2,0 \text{ MPa}$

7. OBMIAR ROBÓT

7.1. Ogólne zasady obmiaru robót

Ogólne zasady obmiaru robót podano w SST M-00.00.00 „Wymagania ogólne” [1], pkt 7.

7.2. Jednostka obmiarowa

Jednostką obmiarową jest m^2 (metr kwadratowy) ułożonej izolacionawierzchni.

8. ODBIÓR ROBÓT

8.1. Ogólne zasady odbioru robót

Ogólne zasady odbioru robót podano w SST M-00.00.00 „Wymagania ogólne” [1], pkt 8. Roboty uznaje się za wykonane zgodnie z dokumentacją projektową, ST i wymaganiami Inżyniera, jeżeli wszystkie pomiary i badania z zachowaniem tolerancji wg punktu 6 dały wyniki pozytywne.

8.2. Odbiór robót zanikających i ulegających zakryciu

Odbiorowi robót zanikających i ulegających zakryciu podlegają:

- podłoże betonowe przygotowane do ułożenia izolacionawierzchni,
- zagruntowane podłoże betonowe.

Odbiór tych robót powinien być zgodny z wymaganiami pkt. 8.2 SST M-00.00.00 „Wymagania ogólne” [1] oraz niniejszej SST.

9. PODSTAWA PŁATNOŚCI

9.1. Ogólne ustalenia dotyczące podstawy płatności

Ogólne ustalenia dotyczące podstawy płatności podano w SST M-00.00.00 „Wymagania ogólne” [1], pkt 9.

9.2. Cena jednostki obmiarowej

Cena jednostkowa obejmuje:

- zakup i dostarczenie materiałów i pozostałych czynników produkcji,
- wykonanie pola referencyjnego,
- przystosowanie robót do warunków atmosferycznych (np. zastosowanie namiotów),
- przygotowanie powierzchni betonowej do ułożenia izolacionawierzchni,
- zagruntowanie powierzchni betonu,
- ułożenie izolacionawierzchni zgodnie z niniejszą SST i dokumentacją projektową,
- wykonanie badań kontrolnych wg pkt. 6,
- wykonanie napraw ułożonej izolacionawierzchni.

Cena uwzględnia również zakłady, odpady i ubytki materiałowe oraz oczyszczenie miejsca pracy.

Wszystkie roboty powinny być wykonane wg wymagań dokumentacji projektowej, ST i niniejszej specyfikacji technicznej.

9.3. Sposób rozliczenia robót tymczasowych i prac towarzyszących

Cena wykonania robót określonych niniejszą SST obejmuje:

- roboty tymczasowe, które są potrzebne do wykonania robót podstawowych, ale nie są przekazywane Zamawiającemu i są usuwane po wykonaniu robót podstawowych,
- prace towarzyszące, które są niezbędne do wykonania robót podstawowych, niezaliczane do robót tymczasowych.

10. PRZEPISY ZWIĄZANE

10.1. Szczegółowe specyfikacje techniczne (SST)

1. M-00.00.00. Wymagania ogólne

10.2. Normy

2. PN-84/B-04111 Materiały kamienne. Oznaczanie ścieralności na tarczy Böhme
3. PN-EN 1436:2000 Materiały do poziomego oznakowania dróg. Wymagania dotyczące poziomych oznakowań dróg

4. PN-85/B-04500 Zaprawy budowlane. Badania cech fizycznych i wytrzymałościowych
5. BN-80/6811-01 Surowce szklarskie. Piaski szklarskie. Wymagania i badania
6. PN-EN 933-1:2000 Badanie geometrycznych właściwości kruszyw-Oznaczenie składu ziarnowego. Metoda przesiewania
7. PN-B-06714.12:1976 Kruszywa mineralne. Badania. Oznaczenie zawartości zanieczyszczeń obcych
8. PN-B-11112:1996 Kruszywa mineralne. Kruszywa łamane do nawierzchni drogowych
9. PN-B-06714.42:1979 Kruszywa mineralne. Badania. Oznaczenie ścieralności w bębnie Los Angeles
10. PN-C-81400:1989 Wyroby lakierowe. Pakowanie, przechowywanie i transport
11. PN-EN 1542:2000 Wyroby i systemy do ochrony i napraw konstrukcji betonowych. Metody badań. Oznaczenie narastania wytrzymałości na rozciąganie polimerów
12. PN ISO 8501-1:1996 Przygotowanie podłoży stalowych przed nakładaniem farb i podobnych produktów. Wzrokowa ocena czystości powierzchni. Stopnie skorodowania i stopnie przygotowania niezabezpieczonych podłoży stalowych oraz podłoży stalowych po całkowitym usunięciu wcześniej nałożonych powłok

10.3. Inne dokumenty

13. Procedura IBDiM nr PM-TM-X3 Badanie przyczepności powłoki ochronnej do betonu metodą „pull-off”
14. Procedura IBDiM nr PM-TM-X4 Oznaczenie przyczepności powłoki ochronnej do stali metodą „pull-off”
15. Procedura IBDiM nr PM-TM-X5 Oznaczenie wskaźnika ograniczenia chłonności wody
16. Procedura IBDiM nr P0-2 Badanie i ocena stanu powłoki po 150 cyklach zamrażania i odmrażania
17. Procedura IBDiM nr TW-31/97 Badanie skurczu i pęcznienia zapraw modyfikowanych
18. Rozporządzenie Ministra Transportu i Gospodarki Morskiej z dnia 30 maja 2000 r. w sprawie warunków technicznych, jakim powinny odpowiadać objekty inżynierskie i ich usytuowanie (Dz.U. nr 63, poz. 735)
19. Katalog zabezpieczeń powierzchniowych drogowych obiektów inżynierskich, Załącznik do zarządzenia nr 11 Generalnego Dyrektora Dróg Krajowych i Autostrad z dnia 19 września 2003 r.

M-04.00.00. ROBOTY MOSTOWE**M-04.01.00. ROBOTY KONSTRUKCYJNO – BUDOWLANE****M-04.01.01. STAL ZBROJENIOWA****1. WSTĘP****1.1 Przedmiot SST**

Przedmiotem niniejszej szczegółowej specyfikacji technicznej (SST) są wymagania dotyczące wykonania i odbioru robót budowlanych związanych z wykonaniem zbrojenia w ramach przebudowy mostu w miejscowości Skrzydłów przez rzekę Wartę w km 8+150 w ciągu drogi powiatowej nr 1024S.

1.2. Zakres stosowania SST

Szczegółowa specyfikacja techniczna (SST) jest stosowana jako dokument przetargowy i kontraktowy przy zlecaniu i realizacji robót określonych w punkcie 1.1.

1.3. Zakres robót objętych SST

Ustalenia zawarte w niniejszej SST dotyczą zasad prowadzenia robót związanych z wykonaniem i odbiorem zbrojenia z prętów stalowych wiotkich w żelbetowych elementach drogowych obiektów inżynierskich, takich jak ławy fundamentowe, korpusy podpór i murów oporowych, konstrukcje ustrojów niosących, płyty przejściowe, zabudowy chodnikowe.

1.4. Określenia podstawowe

1.4.1. Pręty stalowe wiotkie – pręty stalowe o przekroju kołowym gładkie lub żebrowane o średnicy do 40 mm.

1.4.2. Walcówka w kręgach – walcówka stalowa o przekroju kołowym, gładka, lub żebrowana.

1.4.3. Partia wyrobu – wiązki drutów, prętów lub kręgi tego samego gatunku o jednakowej średnicy nominalnej, pochodzące z jednego wytopu.

1.4.4. Zbrojarnia – specjalistyczny zakład produkcji zbrojeń prefabrykowanych, wykonujący zbrojenia prefabrykowane w sposób zorganizowany i na skalę przemysłową, na podstawie dokumentacji technicznej.

1.4.5. Partia produkcyjna (dotyczy prefabrykacji w zbrojarni) – wydanie produkcyjne obejmujące jedną lub wiele średnic, jeden lub wiele wytopów, jeden lub wiele rodzajów materiałów (walcówka, pręty w różnych długościach), jeden lub wiele gatunków stali, ale posiadające jeden unikatowy numer pozwalający na śledzenie wytopów użytego materiału oraz przygotowanie właściwych dokumentów.

1.4.6. Pozycja zbrojenia – podstawowa jednostka identyfikacji zbrojenia wytworzonego w zbrojarni dostarczonego z dokumentacją techniczną. Jedna pozycja dostarczana jest w jednej lub wielu wiązkach, w zależności od liczby sztuk. Każda wiązka jest osobno oznaczona.

1.4.7. Pozostałe określenia podstawowe są zgodne z obowiązującymi, odpowiednimi polskimi normami i z definicjami podanymi w SST M-00.00.00 „Wymagania ogólne” [1] pkt 1.4.

1.5. Ogólne wymagania dotyczące robót

Ogólne wymagania dotyczące robót podano w SST M-00.00.00 „Wymagania ogólne” [1], pkt 1.5.

2. MATERIAŁY

2.1. Ogólne wymagania dotyczące materiałów

Ogólne wymagania dotyczące materiałów, ich pozyskiwania i składowania, podano w SST M-00.00.00 „Wymagania ogólne” [1] pkt 2.

2.2. Materiały do wykonania robót

2.2.1. Zgodność materiałów z dokumentacją projektową

Materiały do wykonania robót powinny być zgodne z ustaleniami dokumentacji projektowej i ST.

2.2.2. Stosowane materiały

Do wykonania zbrojenia betonu w elementach obiektu inżynierskiego można stosować następujące materiały:

- stal do zbrojenia betonu,
- drut montażowy,
- podkładki dystansowe,
- elektrody do spawania prętów zbrojeniowych.

2.2.3. Stal do zbrojenia betonu

Do zbrojenia betonowych konstrukcji mostowych należy stosować stal klas i gatunków zgodnych z dokumentacją projektową oraz ST.

Stal zbrojeniowa dostarczana na budowę powinna mieć udokumentowaną zgodność z odpowiednią normą lub aprobatą techniczną (wydaną przez upoważnioną jednostkę naukowo-badawczą, np. IBDiM).

Zastosowanie stali innych gatunków lub średnic, niż określono w dokumentacji projektowej, wymaga zgody Inżyniera oraz projektanta.

2.2.4. Dokumenty kontroli

2.2.4.1. Świadectwo odbioru

Do każdej partii walcówki, prętów wytwórca jest obowiązany dołączyć dokument kontroli – świadectwo odbioru (typ. 3.1, wg PN-EN 10204:2006 [4]), stwierdzający zgodność wyrobu z wymaganiami odpowiedniej normy lub aprobaty technicznej. W przypadku zbrojenia prefabrykowanego w zbrojarni obowiązują dokumenty określone w punkcie 2.2.4.3.

W świadectwie odbioru należy podać:

- a) nazwę wytwórcy,
- b) nazwę odbiorcy,
- c) datę wystawienia świadectwa odbioru,
- d) gatunek stali wg odpowiedniej normy lub aprobaty technicznej,
- e) numer wytopu lub numer partii,
- f) wszystkie wyniki przeprowadzonych badań oraz skład chemiczny wg analizy wytopowej,
- g) masę partii.

2.2.4.2. Cechowanie

Na przywieszkach przymocowanych co najmniej po dwie do każdej wiązki prętów, kręgu lub do wiązek z pozycjami w przypadku zbrojenia prefabrykowanego w zbrojarni należy podać w sposób trwały:

- a) nazwę i adres producenta oraz zakładu produkcyjnego,
- b) identyfikację wyrobu (nazwę, nazwę handlową, gatunek, średnicę nominalną, masę wiązki lub kręgu, numer wytopu),
- c) numer oraz rok wydania odpowiedniej normy lub aprobaty technicznej,
- d) numer i datę wystawienia certyfikatu zgodności,
- e) numer i datę wystawienia krajowej deklaracji zgodności,
- f) znak budowlany B (nie dotyczy zbrojenia prefabrykowanego w zbrojarni),

- g) długość teoretyczną lub długości początkową i końcową dla pozycji stopniowanych pakowanych wspólnie w wiązkę,
- h) numer stallisty zawierającej pozycję w przypadku zbrojenia prefabrykowanego w zbrojarni,
- i) schemat kształtu z wymiarami dla pozycji giętych w przypadku zbrojenia prefabrykowanego w zbrojarni.

2.2.4.3. Dokumenty przy dostawie zbrojenia prefabrykowanego w zbrojarni

Obowiązują następujące dokumenty:

- a) stallista – oznaczony unikatowym numerem wykaz pozycji wraz z liczbą sztuk, średnicą, długością, odnośnikiem do rysunku z dokumentacji technicznej. Numer stallisty widnieje na wszystkich metkach przypiętych do pozycji ujętych w stalliście,
- b) deklaracja zgodności dostawy – dokument zawierający następujące dane:
 - nazwa odbiorcy,
 - nazwa zlecenia,
 - wykaz stallist wraz z wykazem rysunków z dokumentacji technicznej,
 - wykaz norm i/lub aprobat dla których wystawione są deklaracje zgodności,
 - dane osoby wystawiającej dokument wraz z podpisem,
 - wykaz świadectw odbioru – patrz pkt 2.2.4.1. – dla każdej średnicy i dla każdego wytopu prętów i walcówek użytych w procesie produkcji partii produkcyjnej (partii produkcyjnych) obejmującej (obejmujących) dostawę, dla której deklaracja zgodności dostawy jest wystawiana,
 - unikatowy numer,
 - data wystawienia,
- c) świadectwa odbioru – patrz pkt 2.2.4.1. – na materiały użyte przy produkcji dostarczanego zbrojenia zgodnie z wykazem świadectw odbioru ujętym w deklaracji zgodności dostawy,
- d) dowód dostawy.

2.2.5. Wady powierzchniowe

Powierzchnia walcówki i prętów powinna być bez pęknięć, pęcherzy i naderwań. W technologicznej próbie zginania powierzchnia próbek także nie powinna wykazywać pęknięć, naderwań i rozwarstwień.

Na powierzchni czołowej prętów niedopuszczalne są pozostałości jamy usadowej, rozwarstwienia i pęknięcia widoczne nieuzbrojonym okiem. Wady powierzchniowe jak rysy, drobne łuski i zawalcowania, wtrącenia niemetaliczne, wżery, wypukłości, wgniecenia, zgorzeliny i chropowatości są dopuszczalne:

- jeśli mieszczą się w granicach dopuszczalnych odchyłek średnicy dla walcówki i prętów wg odpowiednich norm lub aprobat technicznych,
- jeśli nie przekraczają 0,5 mm, licząc od średnicy rdzenia dla walcówki i prętów żebrowanych o średnicy nominalnej do 25 mm, zaś 0,7 mm dla prętów o większych średnicach.

2.2.6. Wymiary i masy

Wymiary przekroju poprzecznego, jak średnice nominalne i ich dopuszczalne odchyłki, przekroje nominalne, masy teoretyczne i ich dopuszczalne odchyłki oraz zakresy masy dla dopuszczalnych odchyłek, jak również wymiary i rozmieszczenie żeber, średnice rdzenia powinny odpowiadać wymaganiom odpowiednich norm lub aprobat technicznych.

2.3. **Drut montażowy**

Do montażu prętów zbrojenia należy używać wyżarzonego drutu stalowego, tzw. wiązałkowego. Średnica drutu wiązałkowego powinna być dostosowana do średnicy prętów głównych w złączu, ale nie mniejsza niż 1,0 mm. Przy średnicach większych niż 12 mm należy stosować drut o średnicy 1,5 mm.

2.4. **Podkładki dystansowe**

Dopuszcza się stosowanie stabilizatorów i podkładek dystansowych z betonu lub zaprawy i z tworzyw sztucznych. Podkładki dystansowe muszą być mocowane do prętów. Nie dopuszcza się stosowania podkładek dystansowych z drewna, cegły lub prętów stalowych.

2.5. Elektrody do spawania zbrojenia

Elektrody oraz inne materiały do spawania należy stosować według norm przedmiotowych, odpowiednio do gatunku stali, metody i warunków spawania, po akceptacji Inżyniera.

3. SPRZĘT

3.1. Ogólne wymagania dotyczące sprzętu

Ogólne wymagania dotyczące sprzętu podano w SST M-00.00.00 „Wymagania ogólne”[1], pkt 3.

3.2. Sprzęt do wykonania robót

Wykonawca przystępujący do wykonania zbrojenia powinien mieć do dyspozycji następujący sprzęt:

- giętarki,
- prostowarki,
- nożyce do cięcia prętów,
- sprzęt do transportu pomocniczego.

Zastosowany sprzęt wymaga akceptacji Inżyniera. Sprzęt używany przy przygotowaniu i montażu zbrojenia wiotkiego w konstrukcjach mostowych powinien spełniać wymagania obowiązujące w budownictwie ogólnym. W szczególności wszystkie rodzaje sprzętu jak: giętarki, prostowarki, zgrzewarki, spawarki powinny być sprawne oraz posiadać fabryczną instrukcję obsługi. Sprzęt powinien spełniać wymagania BHP. Miejsca lub elementy szczególnie niebezpieczne dla obsługi, powinny być specjalnie oznaczone. Sprzęt ten powinien podlegać kontroli osoby odpowiedzialnej za BHP na budowie. Osoby obsługujące sprzęt powinny być odpowiednio przeszkolone.

4. TRANSPORT

4.1. Ogólne wymagania dotyczące transportu

Ogólne wymagania dotyczące transportu podano w SST M-00.00.00 „Wymagania ogólne”[1], pkt 4.

4.2. Transport i przechowywanie materiałów

Pręty dostarcza się w wiązkach związanych drutem stalowym, walcówkę o średnicy do 8 mm lub taśmę co najmniej w trzech miejscach, a walcówkę w kręgach związanych co najmniej w czterech miejscach równomiernie rozłożonych. Masa wiązki nie powinna przekraczać 5 t, jeżeli przy zamówieniu nie uzgodniono inaczej.

Pręty do zbrojenia powinny być przewożone odpowiednimi środkami transportu, w sposób zapewniający uniknięcie trwałych odkształceń oraz zgodnie z zamówieniem.

Stal zbrojeniowa nie jest zasadniczo zabezpieczana przed korozją w okresie przed wbudowaniem. Należy dążyć, by stal taka była magazynowana w miejscu nie narażonym na nadmierne zawilgocenie lub zanieczyszczenie.

Zabezpieczeniem przed nadmierną korozją stali zbrojeniowej, magazynowanej na otwartym powietrzu, może być powłoka wykonana z mlecza cementowego.

5. WYKONANIE ROBÓT

5.1. Ogólne zasady wykonywania robót

Ogólne zasady wykonywania robót podano w SST M-00.00.00 „Wymagania ogólne”[1], pkt 5.

5.2. Zasady wykonywania robót

Sposób wykonania robót powinien być zgodny z dokumentacją projektową i ST. W przypadku braku wystarczających danych można korzystać z ustaleń podanych w niniejszej SST.

Podstawowe czynności przy wykonywaniu robót obejmują:

1. roboty przygotowawcze,
2. przygotowanie zbrojenia do ułożenia,
3. montaż zbrojenia,
4. łączenie prętów,
5. roboty wykończeniowe.

5.3. Roboty przygotowawcze

Przed przystąpieniem do robót należy, na podstawie dokumentacji projektowej, ST lub wskazań Inżyniera:

- ustalić materiały niezbędne do wykonania robót,
- określić kolejność, sposób i termin wykonania robót.

Wykonawca przedstawi Inżynierowi do akceptacji projekt organizacji i harmonogram robót uwzględniający wszystkie warunki, w jakich będą wykonywane roboty zbrojarskie, a także projekt technologiczny zbrojenia, w którym zostaną m.in. określone miejsca i sposób łączenia prętów, jeśli nie zostało to podane w dokumentacji projektowej.

5.4. Przygotowanie zbrojenia

5.4.1. Oczyszczenie zbrojenia

Pręty zbrojenia, przed ich ułożeniem w deskowaniu, należy oczyścić z zardzy, luźnych płatków rdzy, kurzu i błota. Stal pokrytą rdzą oczyszcza się szczotkami ręcznie lub mechanicznie. Po oczyszczeniu należy sprawdzić wymiary przekroju poprzecznego prętów na zgodność z wymaganiami stosowanej normy lub aprobaty technicznej. Stal tylko zabłoconą można zmyć strumieniem wody, a pręty oblodzone odmrażać strumieniem ciepłej wody. Stal narażoną na choćby chwilowe działanie słonej wody należy zmyć wodą słodką. Pręty zbrojenia zanieczyszczone tłuszczem (smary, oliwa) lub farbą olejną, należy opalać aż do całkowitego usunięcia zanieczyszczeń.

Możliwe są również inne sposoby czyszczenia stali zbrojeniowej akceptowane przez Inżyniera.

5.4.2. Prostowanie zbrojenia

Pręty, używane do produkcji zbrojenia, powinny być proste. Dopuszczalna wielkość miejscowego wykrzywienia nie powinna przekraczać 4 mm; w przypadku większych odchyłek stal zbrojeniową należy prostować za pomocą kluczy, młotków, prostowarek i wyciągarek.

5.4.3. Cięcie i gięcie prętów

Cięcie prętów należy wykonywać przy maksymalnym wykorzystaniu materiałów. Wskazane jest sporządzenie w tym celu planu cięcia. Pręty ucina się z dokładnością do 1 cm. Cięcie przeprowadza się przy pomocy mechanicznych noży. Dopuszcza się również cięcie palnikiem acetylenowym.

Gięcie prętów należy wykonywać zgodnie z dokumentacją projektową i normą PN-S-10042:1991 [2]. Na zimno na budowie można wykonywać odgięcia prętów o średnicy $d \leq 12$ mm.

Pręty o średnicy $d > 12$ mm w warunkach budowlanych powinny być odginane z kontrolowanym podgrzewaniem.

Należy zwrócić uwagę przy odbiorze haków i odgięć na ich zewnętrzną stronę. Niedopuszczalne są tam pęknięcia powstałe podczas wyginania.

Walcówki i prętów nie należy zginać w strefie zgrzewania lub spawania. Minimalna odległość spoin od krzywizny odgięcia powinna wynosić 10 d.

W miejscach zagięć i załamań elementów konstrukcji, w których zagięciu ulegają jednocześnie wszystkie pręty zbrojenia rozciąganego, należy stosować średnicę zagięcia równą co najmniej 20 d. Wewnętrzna średnica odgięcia strzemion i prętów montażowych powinna spełniać warunki podane dla haków.

5.5. Montaż zbrojenia

Rozstaw prętów zbrojenia powinien być zgodny z dokumentacją projektową i PN-S-10042:1991 [2].

Układ zbrojenia w konstrukcji musi umożliwić jego dokładne otoczenie przez jednorodny beton. Po ułożeniu zbrojenia w deskowaniu, rozmieszczenie prętów względem siebie i względem deskowania nie może ulec zmianie. W konstrukcję można wbudować stal pokrytą co najwyżej nalotem nie łuszczącej się rdzy. Nie można wbudowywać stali zatłuszczonej smarami lub innymi środkami chemicznymi, zabrudzonej farbami, zabłoconej i oblodzonej, stali, która była wystawiona na działanie słonej wody.

Minimalna grubość otuliny zewnętrznej w świetle prętów i powierzchni przekroju elementu żelbetowego powinna być zgodna z dokumentacją projektową i powinna wynosić co najmniej:

- 0,07 m – dla zbrojenia głównego fundamentów i podpór masywnych,
- 0,055 m – dla strzemion fundamentów i podpór masywnych,
- 0,05 m – dla prętów głównych lekkich podpór i pali,
- 0,03 m – dla zbrojenia głównego dźwigarów,
- 0,025 m – dla strzemion dźwigarów głównych i zbrojenia płyt pomostów.

Dla właściwej grubości otulenia prętów betonem, należy stosować podkładki dystansowe z tworzywa sztucznego, betonu lub zaprawy cementowej. Stosowanie innych sposobów zapewnienia otuliny, a szczególnie podkładek z prętów stalowych jest niedopuszczalne. Na wysokości ścian pionowych utrzymuje się konieczne otulenie za pomocą podkładek plastikowych pierścieniowych. Typ podkładek dystansowych powinien być zatwierdzony przez Inżyniera.

Szkielety zbrojenia powinny być, o ile możliwe, prefabrykowane na zewnątrz. W szkieletach tych węzły na przecięciach prętów powinny być połączone przez spawanie, zgrzewanie lub wiązanie na podwójny krzyż wyżarzonym drutem wiązałkowym o średnicy nie mniejszej niż 1,0 mm (przy średnicy prętów powyżej 12 mm o średnicy nie mniejszej niż 1,5 mm).

Układanie zbrojenia bezpośrednio na deskowaniu i podnoszenie na odpowiednią wysokość w trakcie betonowania jest niedopuszczalne. Niedopuszczalne jest chodzenie i transportowanie materiałów po wykonanym szkielecie zbrojeniowym.

5.6. Łączenie prętów

5.6.1. Zasady łączenia prętów

Łączenie prętów należy wykonywać zgodnie z PN-S-10042:1991 [2].

5.6.2. Łączenie prętów za pomocą spawania

Do zgrzewania i spawania prętów mogą być dopuszczeni tylko spawacze mający odpowiednie uprawnienia. Nie należy spawać prętów zbrojeniowych w temperaturze niższej niż -5°C. Stal, w zależności od klasy, należy spawać przy zachowaniu warunków dodatkowych stosownej normy albo aprobaty technicznej.

W mostowych obiektach drogowych dopuszcza się następujące rodzaje spawanych połączeń prętów:

- czołowe, elektryczne, oporowe,
- nakładkowe spoiny dwustronne - łukiem elektrycznym,
- nakładkowe spoiny jednostronne - łukiem elektrycznym,
- zakładkowe spoiny dwustronne - łukiem elektrycznym,
- zakładkowe spoiny jednostronne - łukiem elektrycznym,
- czołowe wzmocnione spoinami bocznymi z blachą półkolistą,
- czołowe wzmocnione jednostronną spoiną z płaskownikiem,
- czołowe wzmocnione dwustronną spoiną z płaskownikiem,
- zakładkowe wzmocnione jednostronną spoiną z płaskownikiem,
- czołowe wzmocnione dwustronną spoiną z miejscowym bokiem płaskownika.

Wymiary spoin i nośności połączeń spawanych należy przyjmować wg normy PN-S-10042:1991 [2].

Miejsca spawania powinny być położone poza odcinkami krzywizn prętów. Minimalna odległość spoin od krzywizny odgięcia powinna wynosić 10 d.

5.6.3. Łączenie prętów na zakład bez spawania

Dopuszcza się łączenie na zakład bez spawania (wiązanie drutem) prętów prostych, prętów z hakami oraz zbrojenia wykonanego z drutów w postaci pętlic. Skrzyżowania prętów należy wiązać miękkim drutem lub spawać w ilości min. 30% skrzyżowań. Długości zakładów w połączeniach zbrojenia należy obliczać w zależności od ilości łączonych prętów w przekroju oraz ich wymaganej długości kotwienia wg normy PN-S-10042:1991 [2].

Dopuszczalny procent prętów łączonych na zakład w jednym przekroju nie może być większy niż:

- dla prętów żebrowanych: 50%,
- dla prętów gładkich: 25%.

W jednym przekroju można łączyć na zakład bez spawania 100% dodatkowego zbrojenia poprzecznego, niepracującego. Odległość w świetle prętów łączonych w jednym przekroju nie powinna być mniejsza niż 2 d i niż 20 mm.

5.7. Kotwienie prętów

Rodzaje i długości kotwienia prętów w betonie w zależności od rodzaju stali i klasy betonu należy obliczać wg normy PN-S-10042:1991 [2].

5.8. Roboty wykończeniowe

Roboty wykończeniowe powinny być zgodne z dokumentacją projektową i ST. Do robót wykończeniowych należą prace związane z dostosowaniem wykonanych robót do warunków budowy obiektu i roboty porządkujące.

6. KONTROLA JAKOŚCI ROBÓT

6.1. Ogólne zasady kontroli jakości robót

Ogólne zasady kontroli jakości robót podano w SST M-00.00.00 [1] „Wymagania ogólne”, pkt 6.

6.2. Badania przed przystąpieniem do robót

Przed przystąpieniem do robót Wykonawca powinien:

- uzyskać wymagane dokumenty, dopuszczające wyroby budowlane do obrotu i stosowania przy wykonywaniu robót budowlanych, potwierdzające zgodność materiałów z wymaganiami pkt. 2 ST i dokumentacji projektowej.
- ew. wykonać własne badania właściwości materiałów przeznaczonych do wykonania robót, określone w ST lub przez Inżyniera.

Wszystkie dokumenty oraz wyniki badań Wykonawca przedstawi Inżynierowi do akceptacji.

6.3. Kontrola zbrojenia, przed przystąpieniem do betonowania

6.3.1. Kontrola materiałów

Kontrola jakości materiałów polega na sprawdzeniu jakości materiałów na zgodność z dokumentacją projektową oraz podanymi wyżej wymaganiami. Zbrojenie podlega odbiorowi jak dla robót zanikających.

Przy odbiorze stali dostarczonej na budowę, każdorazowo należy sprawdzić:

- zgodność zamówienia materiału z przywieszkami i świadectwami odbioru stali,
- stan powierzchni prętów,
- wymiary przekroju poprzecznego i długości prętów.

Przy odbiorze zbrojenia prefabrykowanego dostarczonego na budowę, każdorazowo należy sprawdzić:

- zgodność dostarczonej partii z zamówieniem,
- zgodność dostarczonych pozycji z wykazem (stallistą),
- stan powierzchni prętów,
- wymiary przekrojów poprzecznych i długości prętów w przypadku pozycji prostych i/lub wymiary figur w przypadku pozycji giętych.

Nie ma konieczności wykonania dodatkowych badań dla stali zbrojeniowej spełniającej wymagania odpowiednich norm lub aprobat technicznych, dla których przedstawiono prawidłowo wystawione dokumenty kontroli oraz dla których nie wystąpiły wątpliwości co do właściwości materiału. W przeciwnym wypadku należy zgłosić reklamację producentowi lub poddać próbki wyrobu dodatkowym badaniom. Decyzję o wykonaniu dodatkowych badań podejmuje Inżynier. Po komisyjnym pobraniu próbek Wykonawca zleca wykonanie dodatkowych badań jednostce badawczej. Dodatkowe badania mogą obejmować całość lub część wymienionych poniżej badań:

- sprawdzenie masy (kg/m),
- sprawdzenie granicy plastyczności R_e (MPa),
- sprawdzenie wytrzymałości na rozciąganie R_m (MPa),
- sprawdzenie stosunku R_m/R_e (-),
- sprawdzenie wydłużenia A_5 (%),
- sprawdzenie wydłużenia A_{gt} (%),
- badanie zginania z odginaniem na zimno,
- sprawdzenie odporności na obciążenia zmęczeniowe,
- sprawdzenie odporności na obciążenia cykliczne.

W przypadku wyników badań niespełniających wymagań odpowiednich norm lub aprobat technicznych należy odesłać partię stali z budowy.

W przypadku przewidywanego łączenia prętów przez spawanie w niskiej temperaturze należy zbadać stal na udarność. Nie należy spawać prętów zbrojeniowych w temperaturze niższej niż -5°C .

6.3.2. Kontrola zbrojenia w trakcie montażu

Kontrola zbrojenia, przed przystąpieniem do betonowania, musi być dokonana przez Inżyniera i fakt ten potwierdzony wpisem do dziennika budowy. Inżynier winien stwierdzić zgodność ułożonego zbrojenia z dokumentacją projektową i odpowiednimi normami w zakresie gatunku i ilości prętów, ich średnic, długości i rozstawu oraz zakotwień, prawidłowego otulenia i pewności utrzymania położenia prętów w trakcie betonowania.

Przedmiotem sprawdzenia powinny być:

- średnice i ilości prętów,
- rozstaw prętów,
- rozstaw strzemion,
- odchylenie od przewidzianego projektem nachylenia,
- długość prętów,
- położenie miejsc zakończeń lub odgięć oraz zakotwień prętów,
- wielkość otulin zewnętrznych,
- powiązanie (połączenia) zbrojenia między sobą,
- pewności utrzymania położenia prętów w trakcie betonowania.

Dopuszczalne tolerancje:

- różnice w rozstawie między prętami głównymi nie powinny przekraczać $\pm 0,5$ cm,
- różnice w rozstawie prętów w świetle nie powinny przekraczać $\pm 1,0$ cm,
- odstęp od czoła elementu lub konstrukcji nie może się różnić od projektowanego o więcej niż $\pm 1,0$ cm,
- długość pręta między odgięciami nie powinna się różnić od projektowanej o więcej niż $\pm 1,0$ cm,
- rozstaw strzemion wzdłuż belek nie powinien różnić się więcej niż $\pm 2,0$ cm,
- odchylenie pręta od przewidzianego nachylenia względem poziomu nie powinno przekraczać 3%,
- różnica w wymiarach oczek siatki nie powinna przekraczać $\pm 0,5$ cm,
- otuliny zewnętrzne powinny być utrzymane w granicach wymagań projektowych z tolerancją dodatnią 0,5 cm,
- liczba uszkodzonych skrzyżowań w dostarczonych na budowę siatkach nie powinna przekraczać 20% wszystkich skrzyżowań (25% na jednym pręcie),
- odchylenie strzemion od linii prostopadłej do zbrojenia głównego nie powinno przekraczać 3%,
- miejscowe wykrzywienie pręta nie może przekraczać $\pm 0,5$ cm.

Wykrycie w wykonanym elemencie ewentualnych nieprawidłowości obciąża Wykonawcę robót, niezależnie od dokonanych uprzednio odbiorów.

7. OBMIAR ROBÓT

7.1. Ogólne zasady obmiaru robót

Ogólne zasady obmiaru robót podano w SST M-00.00.00 „Wymagania ogólne” [1], pkt 7.

7.2. Jednostka obmiarowa

Jednostką obmiarową jest 1 tona wykonanego zbrojenia ze stali danej klasy, zgodnie z dokumentacją projektową. Do obliczania zobowiązania przyjmuje się teoretyczną ilość (t) zmontowanego zbrojenia, tj. łączną teoretyczną długość prętów poszczególnych średnic, lub sumaryczną długość teoretyczną wymiarów gabarytowych w przypadku figur giętych, pomnożoną odpowiednio przez ich masę jednostkową w t/m. Nie uwzględnia się zwiększonej ilości materiału w wyniku stosowania przez Wykonawcę prętów o średnicach większych od wymaganych w dokumentacji projektowej, chyba, że uzgodniono inaczej.

Do ilości jednostek obmiarowych wlicza się stal użytą na zakłady przy łączeniach prętów.

8. ODBIÓR ROBÓT

8.1. Ogólne zasady odbioru robót

Ogólne zasady odbioru robót podano w SST M-00.00.00. „Wymagania ogólne” [1], pkt. 8.

Roboty uznaje się za wykonane zgodnie z dokumentacją projektową, ST i wymaganiami Inżyniera, jeżeli wszystkie pomiary i badania z zachowaniem tolerancji wg punktu 6 dały wyniki pozytywne.

8.2. Odbiór robót zanikających i ulegających zakryciu

Odbiorowi robót zanikających i ulegających zakryciu podlegają:

- zgodność wykonania zbrojenia z dokumentacją projektową, pod względem gatunków stali, średnic i kształtów prętów,
- zgodności z dokumentacją projektową liczby prętów w poszczególnych przekrojach,
- usytuowania zbrojenia równoległe do kierunku pracy prętów,
- rozstaw prętów głównych i strzemion,
- prawidłowości wykonania haków, złączy i długości zakotwień prętów,
- zachowania wymaganej projektem otuliny zbrojenia,
- czystości zbrojenia w elemencie, a także niezmienności układu zbrojenia.

Odbiór tych robót powinien być zgodny z wymaganiami pktu 8.2 SST M-00.00.00 „Wymagania ogólne” [1] oraz niniejszej SST.

9. PODSTAWA PŁATNOŚCI

9.1. Ogólne ustalenia dotyczące podstawy płatności

Ogólne ustalenia dotyczące podstawy płatności podano w SST M-00.00.00 „Wymagania ogólne” [1], pkt 9.

9.2. Cena jednostki obmiarowej

Cena jednostkowa wykonania robót obejmuje:

- prace pomiarowe i roboty przygotowawcze,
- oznakowanie robót,
- dostarczenie materiałów i sprzętu,
- dostarczenie projektu technologicznego zbrojenia,
- oczyszczenie, wyprostowanie, wygięcie i przycinanie prętów stalowych,
- łączenie prętów, w tym spawanie „na styk” lub „na zakład” (ewentualnie z uwzględnieniem stali zużytej na zakłady),
- montaż zbrojenia przy użyciu drutu wiązałkowego w deskowaniu, zgodnie z dokumentacją projektową i niniejszą SST,

- wykonanie badań i pomiarów,
- oczyszczenie terenu robót z odpadów zbrojenia, stanowiących własność Wykonawcy i usunięcie ich poza pas drogowy.

Cena jednostkowa uwzględnia również budowę i rozbiórkę pomostów roboczych potrzebnych do montażu zbrojenia. Wszystkie roboty powinny być wykonane według wymagań dokumentacji projektowej, ST i niniejszej SST.

9.3. Sposób rozliczenia robót tymczasowych i prac towarzyszących

Cena wykonania robót określonych niniejszą SST obejmuje:

- roboty tymczasowe, które są potrzebne do wykonania robót podstawowych, ale nie są przekazywane Zamawiającemu i są usuwane po wykonaniu robót podstawowych,
- prace towarzyszące, które są niezbędne do wykonania robót podstawowych, niezaliczane do robót tymczasowych.

10. PRZEPISY ZWIĄZANE

10.1. Szczegółowe specyfikacje techniczne (SST):

1. M-00.00.00 „Wymagania ogólne”.

10.2. Normy:

2. PN-S-10042:1991 „Obiekty mostowe. Konstrukcje betonowe, żelbetowe i sprężone. Projektowanie”.
3. PN-H-93220:2006 „Stal B500SP o podwyższonej ciągliwości do zbrojenia betonu. Pręty i walcówka żebrowana.”
4. PN-EN 10204:2006 „Wyroby metalowe. Rodzaje dokumentów kontroli.”
5. PN-EN 10080:2007 „Stal do zbrojenia betonu. Spawalna stal zbrojeniowa. Postanowienia ogólne.”
6. PN-EN 10168:2006 „Wyroby stalowe. Dokumenty kontroli. Wykaz informacji wraz z opisem”

M-04.01.02. BETON KONSTRUKCYJNY W OBIEKCIE MOSTOWYM

1. WSTĘP

1.1. Przedmiot SST

Przedmiotem niniejszej szczegółowej specyfikacji technicznej (SST) są wymagania dotyczące wykonania i odbioru robót budowlanych związanych z wykonaniem oraz ułożeniem betonu konstrukcyjnego w ramach przebudowy mostu w miejscowości Skrzydłów przez rzekę Wartę w km 8+150 w ciągu drogi powiatowej nr 1024S.

1.2. Zakres stosowania SST

Ogólna specyfikacja techniczna (SST) jest stosowana jako dokument przetargowy i kontraktowy przy zlecaniu i realizacji robót określonych w punkcie 1.1.

1.3. Zakres robót objętych SST

Ustalenia zawarte w niniejszej specyfikacji dotyczą zasad prowadzenia robót związanych z wykonaniem i odbiorem betonu konstrukcyjnego oraz ułożeniu go w elementach takich jak:

- fundamenty;
- przyczółki ze skrzydłami;
- płyty przejściowe;
- płyta pomostowa ze skrajnymi poprzecznkami
- kapy chodnikowe.

1.4. Określenia podstawowe

1.4.1. Beton - materiał powstały ze zmieszania cementu, kruszywa grubego i drobnego, wody oraz ewentualnych domieszek i dodatków, który uzyskuje swoje właściwości w wyniku hydratacji cementu.

1.4.2. Mieszanka betonowa - całkowicie wymieszane składniki betonu, które są jeszcze w stanie umożliwiającym zagęszczenie wybraną metodą.

1.4.3. Beton konstrukcyjny – beton w monolitycznych elementach obiektu mostowego o wytrzymałości nie mniejszej niż wytrzymałość betonu klasy C20/25.

1.4.4. Klasa betonu - symbol literowo-liczbowy np. C20/30 klasyfikujący beton pod względem jego wytrzymałości na ściskanie;

Klasy wytrzymałości betonu wg PN EN 206-1:2003[20] określone są na podstawie wytrzymałości charakterystycznej na ściskanie w 28 dniu dojrzewania na próbkach walcowych o średnicy 150 mm i wysokości 300 mm (f_{ckcyl}) lub na próbkach sześciennych o boku 150 mm (f_{ckcube}).

Zależność między klasą betonu wg PN EN 206-1:2003 [20] i PN-B-06250:1988 [11] podano w załączniku 1.

Tablica 1. Klasy wytrzymałości betonu

Rodzaj betonu	Klasa betonu wg PN-EN 206-1:2003	Minimalna wytrzymałość charakterystyczna oznaczana na próbkach sześciennych 150×150 mm f_{ckcube} N/mm ²	Minimalna wytrzymałość charakterystyczna oznaczana na próbkach walcowych 150/300 mm f_{ckcyl} N/mm ²
Beton niekonstrukcyjny	C8/10	10	8
	C12/15	15	12
	C16/20	20	16
Beton konstrukcyjny	C20/25	25	20
	C25/30	30	25

	C30/37	37	30
	C35/45	45	35
	C40/50	50	40
	C45/55	55	45
	C50/60	60	50
	C55/67	67	55
	C60/75	75	60
	C70/85	85	70
	C80/95	95	80
	C90/105	105	90
	C100/115	115	100

1.4.5. Nasiąkliwość betonu - stosunek masy wody, którą zdolny jest wchłonąć beton do jego masy w stanie suchym.

1.4.6. Stopień mrozoodporności - symbol literowo-liczbowy (np. F50) klasyfikujący beton pod względem jego odporności na działanie mrozu; liczba po literze F oznacza wymaganą liczbę cykli zamrażania i odmrażania próbek betonowych.

1.4.7. Stopień wodoszczelności – symbol literowo-liczbowy (np. W4) klasyfikujący beton pod względem przepuszczalności wody; liczba po literze W oznacza dziesięciokrotną zwiększoną wartość ciśnienia wody w MPa, działającego na próbki betonowe.

1.4.8. Partia betonu – ilość betonu o tych samych wymaganiach, podlegająca oddzielnej ocenie, wyprodukowana w okresie umownym – nie dłuższym niż 1 miesiąc – z takich samych składników, w ten sam sposób i w tych samych warunkach.

1.4.9. Pozostałe określenia podstawowe są zgodne z obowiązującymi, odpowiednimi polskimi normami i z definicjami podanymi w SST M-00.00.00 „Wymagania ogólne” [1] pkt 1.4.

1.5. Ogólne wymagania dotyczące robót

Ogólne wymagania dotyczące robót podano w SST M-00.00.00 „Wymagania ogólne” [1], pkt 1.5.

Dla betonu konstrukcyjnego stosowanego w drogowych obiektach inżynierskich powinny być spełnione wymagania podane w Rozporządzeniu Ministra Transportu i Gospodarki Morskiej z dnia 30 maja 2000 r. w sprawie warunków technicznych, jakim powinny odpowiadać drogowe obiekty inżynierskie i ich usytuowanie” [35].

2. MATERIAŁY

2.1. Ogólne wymagania dotyczące materiałów

Ogólne wymagania dotyczące materiałów, ich pozyskiwania i składowania, podano w SST M-00.00.00 „Wymagania ogólne” [1] pkt 2.

Należy stosować materiały, które są oznakowane znakiem CE lub B i dla których Wykonawca przedstawi deklarację zgodności z Polską Normą, normą zharmonizowaną, aprobatą techniczną wydaną przez IBDiM lub europejską aprobatą techniczną.

2.2. Wytrzymałość betonu

Beton powinien mieć wytrzymałość określoną klasą zgodną z dokumentacją projektową, a także:

- w fundamentach i podporach obiektów mostowych, tunelach i konstrukcjach oporowych, których najmniejszy wymiar jest większy od 60 cm, znajdujących się w nieagresywnym środowisku, z wyjątkiem podpór mostów narażonych na niszczące działanie wody i kry – nie mniejszą niż C20/25,
- w elementach i konstrukcjach wymienionych w pkt a):

- znajdujących się w agresywnym środowisku lub narażonych na niszczące działanie wody i kry,
 - których najmniejszy wymiar jest nie większy niż 60 cm, nie mniejszą niż C25/30 ,
- c) w konstrukcjach nośnych przęseł i w elementach ich wyposażenia, w przepustach – nie mniejszą niż C25/30 ,
- d) w konstrukcjach sprężonych – nie mniejszą niż C30/37.
- Klasy ekspozycji dla poszczególnych elementów betonowych należy przyjmować zgodnie z PN-EN 206-1:2003 [20].

2.3. Składniki mieszanki betonowej

Przez cały okres betonowania muszą być zapewnione dostawy identycznych składników mieszanki betonowej. W tym celu należy zgromadzić w betoniarni odpowiednie ilości kruszyw i cementu potrzebne do wylania fragmentów konstrukcji, które muszą być jednorodne (stanowią naturalną całość).

2.3.1. Cement

Do wykonania betonu konstrukcyjnego powinien być stosowany cement portlandzki CEM I niskoalkaliczny:

- 1) do betonu klasy C20/25 – klasy 32,5 N,
 - 2) do betonu klasy C25/30, C30/37 – klasy 42,5 N,
 - 3) do betonu klasy C35/45 i większej – klasy 52,5 N,
- spełniający wymagania normy PN-EN 197-1:2002 [15].

Dopuszczalne jest stosowanie jedynie cementu czystego (bez dodatków).

Stosowane cementy powinny charakteryzować się następującym składem:

- 1) zawartość określona ułamkiem masowym krzemianu trójwapniowego (alitu) C_3S – nie większa niż 60%,
- 2) zawartość określona ułamkiem masowym $C_4AF + 2 \times C_3A$ - nie większa niż 20%,
- 3) zawartość określona ułamkiem masowym glinianu trójwapniowego C_3A – nie większa niż 7%,
- 4) zawartość alkaliów nie powinna przekraczać 0,6%, w przypadku kruszywa niereaktywnego 0,9%.

Przed użyciem cementu do wykonania mieszanki betonowej należy przeprowadzić kontrolę obejmującą:

- oznaczenie czasu wiązania wg PN-EN 196-3:1996 [3],
- oznaczenie zmiany objętości wg PN-EN 196-3:1996 [3].

Wyniki badań powinny być zgodne z wymaganiami dla cementu określonej klasy podanymi w normie PN-EN 197-1:2002 [15].

Dla żadnej z klas cementów nie dopuszcza się występowania grudek nie dających się rozgnieść w palcach.

Producent cementu powinien przedstawić wyniki badań kontrolnych przynajmniej raz na miesiąc. Cement może być dopuszczony do zastosowania na podstawie:

- krajowej deklaracji zgodności z Polską Normą, nie mającą statusu normy wycofanej lub aprobatą techniczną i oznaczenia znakiem budowlanym,
- albo deklaracji zgodności z Polską Normą wprowadzającą normę zharmonizowaną na wyrób budowlany lub europejską aprobatą techniczną oraz oznaczenia CE.

Każda dostawa cementu przed rozładunkiem powinna być kontrolowana pod kątem zgodności z zamówieniem oraz pochodzenia od danego producenta.

2.3.2. Kruszywo

Kruszywo do wykonania betonu konstrukcyjnego powinno odpowiadać wymaganiom normy PN-EN 12620:2010 [28] oraz rozporządzenia MT i GM [35] odnośnie właściwości wymienionych w punktach 2.3.2.1 i 2.3.2.2.

Kruszywa powinny charakteryzować się stałością cech fizycznych i jednorodnością uziarnienia pozwalającą na wykonanie betonu o stałej jakości. Producent kruszywa powinien zapewnić odbiorcy dostęp do procesu produkcyjnego oraz wgląd do Zakładowej Kontroli Produkcji.

Ziarna kruszywa mierzone wg PN-EN 933-1:2000 [5] nie powinny być większe niż:

- 1/3 najmniejszego wymiaru przekroju poprzecznego elementu,
- 3/4 odległości w świetle między prętami zbrojenia leżącymi w jednej płaszczyźnie prostopadłej do kierunku betonowania.

2.3.2.1. Kruszywo grube

Jako kruszywo grube powinny być stosowane:

- do betonów klas C 25/30 i wyższych - grysy granitowe, bazaltowe lub z innych skał zbadanych przez uprawnioną jednostkę badawczą, o maksymalnym wymiarze ziarna nie większym niż 16 mm,
- do betonu klasy C20/25 – żwir o maksymalnym wymiarze ziarna nie większym niż 31,5 mm.

Kruszywo grube powinno spełniać następujące wymagania:

- a) zawartość pyłów mineralnych, badana wg PN-EN 933-1:2000 [5] nie powinna być większa niż 1% (kategoria wg PN-EN 12620:2004[28] $f_{1,5}$);
- b) wskaźnik rozkruszenia, badany wg PN-B-06714-40:1978 [32], dla grysów granitowych, nie powinien być większy niż 16%, dla grysów bazaltowych i innych nie powinien być większy niż 8%,
- c) nasiąkliwość badana wg PN-EN 1097-6:2002 [9], nie powinna być większa niż 1,2%,
- d) mrozoodporność wg metody bezpośredniej, wg PN-EN 1367-1:2007 [33], nie powinna być większa niż 2% (kategoria F_2 wg PN-EN 12620:2004[28]), a wg zmodyfikowanej metody bezpośredniej (w 2% roztworze NaCl) nie większa niż 10%,
- e) zawartość ziaren niekształtnych, wg PN-EN 933-4:2001 [6] nie powinna być większa niż 20% (kategoria wg PN-EN 12620:2004[28]: Sl_{20}),
- f) reaktywność alkaliczna z cementem określona wg PN-B-06714-34:1991 [4] nie wywołująca zwiększenia wymiarów liniowych ponad 0,1%,
- g) zawartość związków siarki nie powinna być wyższa niż 0,1% (kategoria PN-EN 12620:2004[28]: AS_{02}),
- h) zawartość zanieczyszczeń obcych, wg PN-B-06714-12:1976 [7] nie powinna być wyższa niż 0,25%,
- i) zawartość zanieczyszczeń organicznych, wg PN-EN 1744-1:2000 [29] nie powodująca barwy ciemniejszej od wzorcowej,
- j) zawartość lekkich zanieczyszczeń organicznych wg PN-EN 1744-1:2000 [29] dla betonów, dla których wymaga się podwyższonej jakości wyglądu powierzchni nie powinna być wyższa niż 0,05%
- k) w kruszywie nie dopuszcza się grudek gliny,

Dla betonów klasy C 30/37 i klas wyższych uziarnienie kruszywa powinno być ustalone doświadczalnie. Do betonu klasy C 25/30 powinno się stosować kruszywo o łącznym uziarnieniu mieszczącym się w granicach podanych na rysunku 1. Do betonu klasy C20/25 należy stosować kruszywo o łącznym uziarnieniu mieszczącym się w granicach podanych na rysunku 2.

Rysunek 1. Graniczne krzywe uziarnienia kruszywa 0 ÷ 16 mm (dla betonu klasy C25/30)

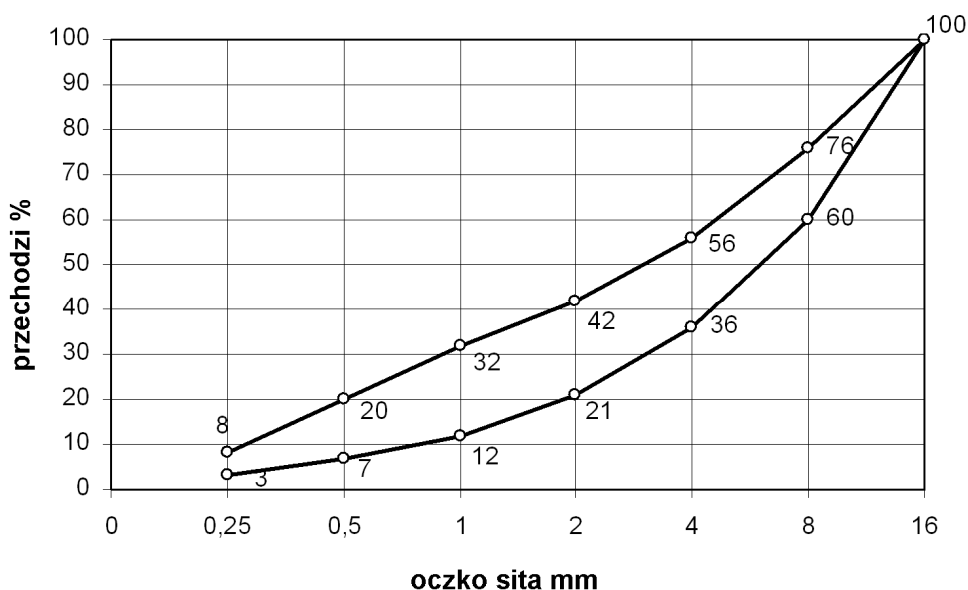

Rysunek 2. Graniczne krzywe uziarnienia kruszywa 0÷31,5 mm (dla betonu klasy C20/25)

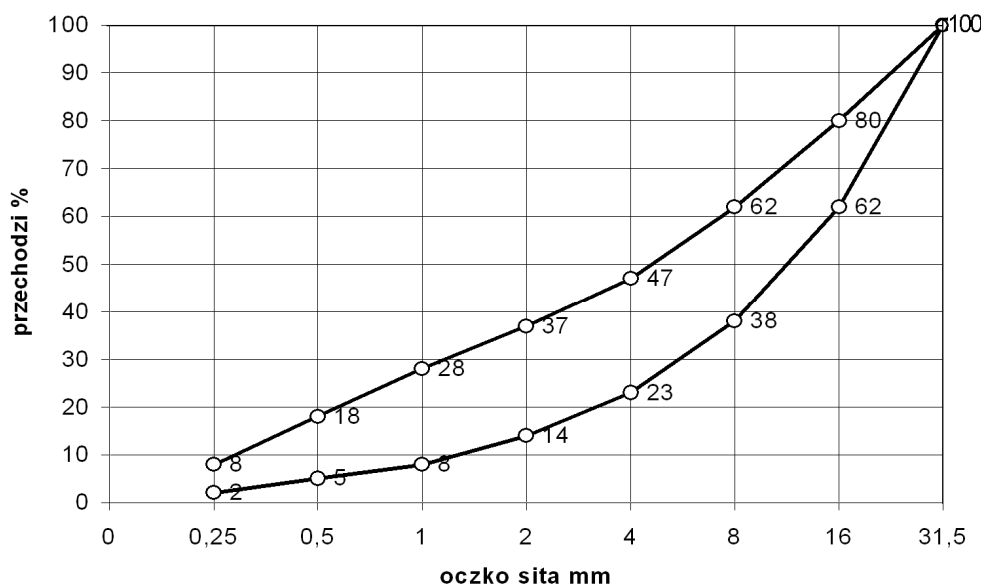

2.3.2.2. Kruszywo drobne

Jako kruszywo drobne powinny być stosowane piaski o uziarnieniu nie większym niż 2 mm pochodzenia rzecznoego lub kompozycja piasku rzecznoego i kopalnianego uszlachetnionego, spełniające wymagania:

1) w zakresie zawartości określonych ułamkiem masowym poszczególnych frakcji w stosie okrucowym:

- ziarna nie większe niż 0,25 mm – (14÷19)%,
- ziarna nie większe niż 0,5 mm – (33÷48)%,
- ziarna nie większe niż 1 mm – (57÷76)%,

Poza tym kruszywo to powinno być tak dobrane by krzywa przesiewu stosu okrucowego kruszywa mieściła się w podanych krzywych granicznych przedstawionych w pktcie 2.3.2.1.

2) w zakresie cech fizycznych i chemicznych:

- zawartość określona ułamkiem masowym pyłów mineralnych badana wg PN-EN 933-1:2008 [5] nie powinna być większa niż 1,5% (kategoria wg PN-EN 12620:2004[28]:f₃),
- zawartość określona ułamkiem masowym związków siarki wg PN-EN 1744-1:2010 [34] – nie większa niż 0,2% (kategoria wg PN-EN 12620:2004[28]: AS₀₂),
- zawartość określona ułamkiem masowym zanieczyszczeń obcych wg PN-B-06714-12:1976 [7] – nie większa niż 0,25%,
- zawartość zanieczyszczeń organicznych wg PN-EN 1744-1:2000 [29] nie powodująca barwy ciemniejszej od wzorcowej,
- zawartość lekkich zanieczyszczeń organicznych wg PN-EN 1744-1:2000 [29] dla betonów, dla których wymaga się podwyższonej jakości wyglądu powierzchni nie powinna być większa niż 0,25%,
- reaktywność alkaliczna z cementem określona wg PN-B-06714-34:1991 [4], nie wywołująca zwiększenia wymiarów liniowych ponad 0,1%,
- nie dopuszcza się grudek gliny.

2.3.2.3. Akceptowanie poszczególnych partii kruszywa

Przed użyciem kruszywa do betonu konieczna jest akceptacja Inżyniera, która powinna być wydana na podstawie:

a) krajowej deklaracji zgodności z Polską Normą, nie mającą statusu normy wycofanej lub aprobatą techniczną i oznaczenia znakiem budowlanym albo deklaracji zgodności z Polską Normą wprowadzającą normę zharmonizowaną na wyrób budowlany lub europejską aprobatą techniczną oraz oznaczenia CE

lub

b) przeprowadzonych na budowie badań kruszywa obejmujących:

- oznaczenie składu ziarnowego wg PN-EN 933-1:2000 [5],
- oznaczenie kształtu ziaren wg PN-EN 933-4:2001 [6] (dotyczy kruszywa grubego),

- oznaczenie zawartości zanieczyszczeń obcych wg PN-B-06714-12:1976 [7],
- oznaczenie zawartości grudek gliny (oznaczać jak zawartość zanieczyszczeń obcych),
- oznaczenie zawartości pyłów mineralnych wg PN-EN 933-1:2000 [5],
- należy prowadzić bieżącą kontrolę wilgotności kruszywa wg PN-B-06714.18:1977 [12] dla korygowania recepty roboczej betonu.

2.3.3. Woda zarobowa do betonu

Wodę zarobową do betonu zaleca się czerpać z wodociągów miejskich. Stosowanie wody wodociągowej nie wymaga badań. Woda zarobowa dla betonu powinna odpowiadać wymaganiom normy PN-EN 1008:2004 [10].

2.3.4. Domieszki i dodatki do betonu

Jako domieszki należy rozumieć substancje w postaci cieczy, pasty lub proszku stosowane w ilościach na tyle małych, że nie muszą być traktowane jako składnik objętościowy betonu. Natomiast dodatki występujące w postaci materiału drobnoziarnistego muszą być ze względu na stosowaną większą ilość doliczone do masy cementu jako dodatkowy składnik objętościowy.

Dopuszcza się zastosowanie domieszek i dodatków do betonu, a w szczególności:

- 1) domieszek uplastyczniających,
- 2) domieszek upłynniających,
- 3) domieszek zwiększających wiązliwość wody,
- 4) domieszek napowietrzających,
- 5) domieszek przyspieszających wiązanie,
- 6) domieszek przyspieszających początkowy przyrost wytrzymałości,
- 7) domieszek opóźniających wiązanie,
- 8) domieszek i dodatków mineralnych,
- 9) domieszek barwiących w betonach stosowanych do wykończenia powierzchni schodów i pochylni,
- 10) domieszek mrozoochronnych.

W przypadku, gdy spodziewany jest duży wzrost temperatury otoczenia w trakcie twardnienia betonu, co może skutkować niższym poziomem osiągniętej wytrzymałości końcowej, powstawaniem mikrorys spowodowanych odkształceniem termicznym oraz zmianą barwy betonu, zaleca się stosować środki opóźniające proces hydratacji. Należy odpowiednio dobrać ilość opóźniacza, ponieważ dozowanie opóźniacza w różnych ilościach zależnie od temperatury otoczenia może być przyczyną różnic w zabarwieniu betonu. Również dozowanie opóźniacza w celu uniknięcia powstawania styków roboczych pomiędzy kolejnymi warstwami układanego betonu może mieć wpływ na zmianę koloru betonu. Należy rozważyć dozowanie środków opóźniających wiązanie na zbliżonym poziomie do wszystkich partii betonu ze względu na utrzymanie jednolitości barwy.

Zaleca się napowietrzanie betonu w elementach narażonych na cykliczne zamrażanie i odmrażanie (kapach, filarach, przycółkach) przez dodanie domieszek napowietrzających, gdyż zwiększają one mrozoodporność betonu narażonego na cykliczne zamrażanie i odmrażanie.

Zaleca się stosowanie domieszek napowietrzających również w pozostałych elementach, ale w tych przypadkach ostateczną decyzję pozostawia się Inżynierowi.

Przy stosowaniu domieszek i dodatków należy zwrócić uwagę, aby nie spowodowały one istotnych różnic w kolorystyce poszczególnych elementów obiektów; domieszki opóźniające wiązanie powodują uzyskanie powierzchni o ciemniejszej barwie, domieszki napowietrzające powodują uzyskanie jaśniejszej barwy powierzchni.

Należy stosować domieszki i dodatki, dla których producent przedstawi:

- deklarację zgodności z Polską Normą, nie mającą statusu normy wycofanej lub aprobatą techniczną i oznaczenie znakiem budowlanym
- albo
- deklarację zgodności z Polską Normą wprowadzającą normę zharmonizowaną na wyrób budowlany lub europejską aprobatą techniczną oraz oznaczenie CE.

Ogólną przydatność domieszek należy ustalić zgodnie z PN-EN 934-2:2010 [27].

2.4. Skład mieszanki betonowej

2.4.1. Ustalanie składu mieszanki betonowej

Skład mieszanki betonowej powinien być ustalony tak, aby przy najmniejszej ilości wody zapewnić szczelne ułożenie mieszanki w wyniku zagęszczania przez wibrowanie. Skład mieszanki betonowej ustala laboratorium Wykonawcy lub wytwórni betonów i wymaga on zatwierdzenia przez Inżyniera.

Skład mieszanki betonowej powinien być ustalony zgodnie z normą PN-EN 206-1:2003 [20] i następującymi zasadami:

- 1) skład mieszanki betonowej powinien przy najmniejszej ilości wody zapewnić szczelne ułożenie mieszanki w wyniku zagęszczania przez wibrowanie,
- 2) wartość stosunku w/c nie większa niż 0,5, W trakcie betonowania całego obiektu należy utrzymywać współczynnik w/c na tym samym poziomie. Różnice w/c dla mieszanek betonowych stosowanych w jednym obiekcie nie powinny przekraczać 0,02,
- 3) klasa konsystencji mieszanki betonowej wg metody opadu stożka badana zgodnie z PN-EN 12350-2:2001 [22] powinna wynosić S2 (od 50 mm do 90 mm) lub S3 (od 100 do 150 mm),
- 4) stosunek poszczególnych frakcji kruszywa grubego ustalany doświadczalnie powinien odpowiadać najmniejszej jamistości. Zawartość powietrza w mieszance betonowej badana metodą ciśnieniową wg PN-EN 12350-7:2001 [23] nie powinna przekraczać:
 - wartości 2 % w przypadku niestosowania domieszek napowietrzających,
 - przedziałów wartości podanych w tablicy 2 w przypadku stosowania domieszek napowietrzających.

Tablica 2. Zawartość powietrza w mieszance betonowej z domieszkami napowietrzającymi

Lp.	Rodzaj betonu	Zawartość powietrza, w %, przy uziarnieniu kruszywa	
		0 ÷ 31,5 mm	0 ÷ 16 mm
1	Beton narażony na czynniki atmosferyczne	3 ÷ 5	3,5 ÷ 5,5
2	Beton narażony na stały dostęp wody, przed zamrożeniem	4 ÷ 6	4,5 ÷ 6,5

- 5) zawartość piasku w stosie okrucowym powinna być jak najmniejsza i jednocześnie zapewniać niezbędną urabialność przy zagęszczeniu przez wibrowanie oraz nie powinna być większa niż 42 % - przy kruszywie grubym do 16 mm i 37 % przy kruszywie grubym do 31,5 mm,
- 6) optymalną zawartość piasku w mieszance betonowej ustala się następująco:
 - z ustalonym optymalnym składem kruszywa grubego wykonuje się kilka (3÷5) mieszanek betonowych o ustalonym teoretycznie stosunku c/w i o wymaganej konsystencji zawierających różną, ale nie większą od dopuszczalnej ilość piasku,
 - za optymalną ilość piasku przyjmuje się taką, przy której mieszanka betonowa zagęszczona przez wibrowanie charakteryzuje się największą masą objętościową,
- 7) maksymalne ilości cementu w zależności od klasy betonu są następujące:
 - 400 kg/m³ dla betonu klasy C20/25 i C25/30,
 - 450 kg/m³ dla betonu klas C30/37 i wyższych.
 Dopuszcza się przekraczanie tych ilości o 10 % w uzasadnionych przypadkach za zgodą Inżyniera,
- 8) przy projektowaniu składu mieszanki betonowej zagęszczanej przez wibrowanie i dojrzewającej w warunkach naturalnych (średnia temperatura dobową nie niższa niż 100°C), średnią wymaganą wytrzymałość na ściskanie należy określić wg wzoru :

$$f_{cm} > f_{ck} + 6 \text{ [MPa]}$$

f_{cm} – średnia wytrzymałość betonu na ściskanie,

f_{ck} – wytrzymałość charakterystyczna betonu na ściskanie oznaczona na próbkach sześciennych.

2.4.2. Wymagane właściwości betonu

Beton do konstrukcji mostowych musi spełniać wymagania zestawione w tablicy 3.

Tablica 3. Wymagane właściwości betonu

Lp.	Cecha	Wymaganie	Metoda badań wg
1	Nasiąkliwość	Do 4 %*) Do 5%**)	PN-B-06250:1988 [11]
2	Wodoszczelność	≥ 0,8 MPa (W8)	PN-B-06250:1988 [11]
3	Mrozoodporność	Ubytek masy nie większy od 5%. Spadek wytrzymałości nie większy od 20 % po 150 cyklach zamrażania i odmrażania (F150)	PN-B-06250:1988 [11]

*) dla elementów obiektów inżynierskich mających bezpośredni kontakt z wodą i z chemicznymi środkami odladzającymi

**) dla pozostałych elementów obiektów inżynierskich nie określonych wyżej oraz dla prefabrykowanych elementów betonowych nawierzchniowych typu kostka brukowa, trylinka, płyty MON, płyty ażurowe, obrzeża chodnikowe itp.

3. SPRZĘT

3.1. Ogólne wymagania dotyczące sprzętu

Ogólne wymagania dotyczące sprzętu podano w SST M-00.00.00 „Wymagania ogólne”[1], pkt 3.

Sprzęt do wykonania robót musi uzyskać akceptację Inżyniera.

3.2. Wytwórnia mieszanki betonowej

Należy korzystać wyłącznie z nowoczesnych węzłów betoniarskich zapewniających powtarzalność dozowania poszczególnych składników, domieszek i dodatków oraz mających oprzyrządowanie do pomiaru rzeczywistej wilgotności kruszywa, co pozwala na bieżąco korygować ilości wody w mieszance.

Wytwórnia powinna być zlokalizowana od miejsca wbudowania tak, aby móc przetransportować mieszankę w ciągu maksymalnie jednej godziny. Betoniarka nie może zakłócać warunków ochrony środowiska, tj. powodować zapylenia terenu, zanieczyszczenia wód i wywoływać hałasu powyżej dopuszczalnych 50 decybeli. Teren wytwórni musi być ogrodzony i zabezpieczony pod względem bhp i ppoż. Składowiska materiałów powinny być utwardzone, materiały zabezpieczone przed możliwością mieszania się poszczególnych rodzajów i frakcji. Wytwórnia powinna mieć doprowadzoną energię elektryczną i wodę. Należy przewidzieć pomieszczenia socjalne i sanitarne dla załogi oraz zlokalizować miejsce na gromadzenie odpadów. Wykonawca musi posiadać świadectwo dopuszczenia wytwórni do ruchu przez inspekcję sanitarną i władze ochrony środowiska.

Betoniarnia powinna mieć pełne wyposażenia gwarantujące właściwą jakość wytwarzanej mieszanki betonowej. Węzeł betoniarski musi spełniać następujące warunki:

- dozowanie wagowe cementu z dokładnością 3%,
- dozowanie wagowe kruszywa z dokładnością 3%,
- dozowanie wody może być objętościowe przy pomocy objętościomierza przepływowego z dokładnością 3%,
- dozowanie domieszek z dokładnością 5%,
- musi istnieć możliwość dozowania kilku rodzajów kruszyw,
- mieszanie składników musi się odbywać w betoniarce o wymuszonym działaniu, zabrania się stosowania betoniarek wolnospadowych,
- silosy na cement muszą mieć zapewnioną doskonałą szczelność z uwagi na wilgoć atmosferyczną.

Wytwórnia musi posiadać Zakładową Kontrolę Produkcji.

Dozatory muszą mieć aktualne świadectwo legalizacji. Składniki muszą być dozowane wagowo.

3.3. Mieszanie składników

Mieszanie składników musi odbywać się wyłącznie w betoniarkach o wymuszonym działaniu (zabrania się stosowania mieszarek wolnospadowych).

3.4. Zagęszczanie

Do zagęszczania mieszanki betonowej stosować wibratory wgłębne o częstotliwości min. 6000 drgań/min z buławami o średnicy nie większej od 0,65 odległości między prętami zbrojenia krzyżującymi się w płaszczyźnie poziomej.

Belki i łaty wibracyjne stosowane do wyrównywania powierzchni betonu płyt pomostów powinny charakteryzować się jednakowymi drganiami na całej długości.

3.5. Warunki prowadzenia produkcji

Przed przystąpieniem do produkcji, wszystkie zespoły i urządzenia betoniarni mające wpływ na jakość produkowanej mieszanki zostaną komisyjnie sprawdzone, co zostanie potwierdzone protokołem podpisanym przez Wykonawcę i Inżyniera. Produkcja może odbywać się jedynie na podstawie receptury laboratoryjnej opracowanej przez Wykonawcę lub na jego zlecenia i zatwierdzone przez Inżyniera. Wykonawca musi mieć na budowie własne laboratorium lub też, za zgodą Inżyniera, zleci nadzór laboratoryjny niezależnemu laboratorium. Inżynier będzie dysponował własnym laboratorium lub będzie wykorzystywał laboratorium Wykonawcy, uczestnicząc w badaniach. Roboczy skład mieszanki betonowej przygotowuje Wykonawca, opracowując go na podstawie recepty laboratoryjnej. Należy umieścić go na tablicy, w widocznym miejscu dla operatora. Czas mieszania składników powinien być ustalony doświadczalnie, w zależności od składu i wymaganej konsystencji produkowanej mieszanki oraz rodzaju urządzenia mieszającego.

4. TRANSPORT

4.1. Ogólne wymagania dotyczące transportu

Ogólne wymagania dotyczące transportu podano w SST M-00.00.00 „Wymagania ogólne”[1], pkt 4.

4.2. Transport i przechowywanie cementu

4.2.1. Przechowywanie cementu

Cement workowany powinien być składowany na składach otwartych (w wydzielonych miejscach zadaszonych na otwartym terenie, zabezpieczonych z boków przed opadami) lub w magazynach zamkniętych (budynkach lub pomieszczeniach o szczelnym dachu i ścianach). Podłoża składów otwartych powinny być twarde i suche, odpowiednio pochylone, zabezpieczające cement przed ściekami wody deszczowej i zanieczyszczeń. Podłogi magazynów zamkniętych powinny być suche i czyste, zabezpieczające cement przed zawilgoceniem i zanieczyszczeniem.

Cement luzem powinien być przechowywany w magazynach specjalnych (zbiornikach stalowych lub betonowych) przystosowanych do pneumatycznego załadunku i wyładunku cementu luzem, zaopatrzonych w urządzenia do przeprowadzania kontroli objętości cementu znajdującego się w zbiorniku lub otwory do przeprowadzania pomiarów poziomu cementu, włązy do oczyszczenia oraz klamry na wewnętrznych ścianach.

Dopuszczalny okres przechowywania cementu zależy od miejsca składowania:

- okres przechowywania w magazynach zamkniętych i zbiornikach nie powinien być dłuższy od gwarantowanego przez producenta okresu zachowania cech normowych cementu
- okres przechowywania w składach otwartych nie powinien być dłuższy niż 10 dni.

Technika przechowywania cementu:

- a) przechowywanie cementu workowanego:
poszczególne partie, a w nich rodzaje i klasy wytrzymałościowe cementu powinny być układane w oddzielnych stosach. Między stosami ułożonych worków należy pozostawić wolne przestrzenie umożliwiające dostęp do poszczególnych stosów. Szerokość dróg przejazdowych powinna być dostosowana do używanego w magazynie środka transportu,
- b) przechowywanie cementu luzem:
w każdym ze zbiorników należy przechowywać cement jednego rodzaju i jednej klasy wytrzymałościowej, pochodzący od jednego dostawcy,
- c) znakowanie przechowywanego cementu:

stosy worków z cementem oraz zbiorniki stacji przesypowych u odbiorców powinny być zaopatrzone w tabliczki zawierające informacje o rodzaju i klasie cementu, nazwę wytwórni i miejscowość, masę cementu w partii i datę wysyłki.

4.2.2. Transport cementu

Do transportu cementu luzem należy stosować cementowagony i cementosamochody wyposażone we wsypy umożliwiające grawitacyjne napełnianie zbiorników i urządzenie do ładowania i wyładowania cementu. Cement wysyłany luzem powinien mieć identyfikator zawierający dane zgodnie z PN-EN 197-1:2002 [15].

Do każdej partii dostarczanego cementu powinien być dołączony dokument dostawy zawierający dane oraz sygnaturę odbiorczą kontroli jakości wg PN-B-197-1:2002 [15]. Każda partia cementu, dla której wydano oddzielne świadectwo jakości powinna być przechowywana osobno w sposób umożliwiający jej łatwe rozróżnienie.

4.3. Transport i magazynowanie kruszywa

Kruszywo należy transportować i przechowywać w warunkach zabezpieczających je przed rozfrakcjonowaniem, zanieczyszczeniem oraz zmieszaniem z kruszywem innych klas petrograficznych, asortymentów, marek i gatunków. Kruszywo powinno być składowane na dobrze zagęszczonym i odwodnionym podłożu.

4.4. Ogólne zasady transportu masy betonowej

Masę betonową należy transportować środkami nie powodującymi segregacji ani zmian w składzie masy w stosunku do stanu początkowego. Masę betonową można transportować mieszalnikami samochodowymi („gruszkami”). Ilość „gruszek” należy dobrać tak, aby zapewnić wymaganą szybkość betonowania z uwzględnieniem odległości dowozu, czasu twardnienia betonu oraz koniecznej rezerwy w przypadku awarii samochodu. Niedozwolone jest stosowanie samochodów skrzyniowych ani wywrotek.

Czas trwania transportu i jego organizacja powinny zapewniać dostarczenie do miejsca układania masy betonowej o takiej konsystencji, jaka została ustalona dla danego sposobu zagęszczania i rodzaju konstrukcji. Czas transportu i wbudowania mieszanki nie powinien być dłuższy niż:

- 90 minut przy temperaturze otoczenia nie wyższej niż + 15°C,
- 70 minut przy temperaturze otoczenia + 20°C,
- 30 minut przy temperaturze otoczenia nie niższej niż + 30°C,
- w celu przedłużenia czasu transportu należy stosować domieszki opóźniające czas wiązania w ilościach zgodnych z kartą techniczną.

Mieszankę powinno się dostarczać do miejsca ułożenia w pojemnikach o konstrukcji umożliwiającej łatwe ich opróżnianie.

Do dostarczania mieszanki na odległość nie większą niż 10 m dopuszcza się stosowanie przenośników taśmowych jednosekcyjnych przy zachowaniu następujących warunków:

- a) mieszanka betonowa powinna być konsystencji S2 lub S3,
- b) szybkość posuwu taśmy nie powinna być większa niż 1 m/s,
- c) kąt pochylenia przenośnika nie powinien być większy niż 18° przy transporcie do góry i 12° przy transporcie w dół,
- d) przenośnik powinien być wyposażony w urządzenie do równomiernego wysypywania masy oraz do zgarniania zaprawy i zaczynu z taśmy przy jej ruchu powrotnym przy czym zgarnięty materiał powinien być stopniowo wprowadzony do dostarczanej masy betonowej.

Przy betonowaniu słupów, korpusów podpór oraz wysokich ścian przyczółków do transportu betonu powinno się używać rynien lub lejów zsypanych. Wysokość, z której spada mieszanka betonowa nie powinna wynosić więcej niż 0,5 m. Mieszankę betonową można transportować za pośrednictwem rynien zsypanych z wysokości do 3,0 m, a za pomocą leja zsypanego – do 8,0 m.

5. WYKONANIE ROBÓT

5.1. Ogólne zasady wykonywania robót

Ogólne zasady wykonywania robót podano w SST M-00.00.00 „Wymagania ogólne”[1], pkt 5.

5.2. Zalecenia ogólne

5.2.1. Zgodność wykonywania robót z dokumentacją

Sposób wykonania robót powinien być zgodny z dokumentacją projektową, SST oraz z wymaganiami norm PN-EN 206-1:2003 [20], PN-S-10040:1999 [13] oraz dokumentacją technologiczną dostarczoną przez Wykonawcę i zatwierdzoną przez Inżyniera.

Dokumentacja technologiczna dostarczona przez Wykonawcę powinna zawierać projekt organizacji i harmonogram robót uwzględniający wszystkie warunki, w jakich będą wykonywane roboty betoniarskie, projekty wykonawcze rusztowań i deskowań, projekt technologiczny betonowania.

Projekt technologiczny betonowania powinien obejmować:

- projekt dróg dojazdowych i technologicznych,
- wybór składników betonu,
- opracowanie receptur laboratoryjnych i roboczych,
- sposób wytwarzania mieszanki betonowej,
- sposób transportu mieszanki betonowej,
- projekt betonowania uwzględniający ustawienie pomp podających beton i sposób dojazdu betonowozów,
- kolejność i sposób betonowania,
- wskazanie przerw roboczych i sposobu łączenia betonu w przerwach,
- sposób pielęgnacji betonu,
- warunki rozformowania konstrukcji,
- metodologię naprawy ewentualnych błędów wykonania, w tym naprawy powierzchni betonu,
- zestawienie koniecznych badań.

5.2.2. Zakres robót

Podstawowe czynności przy wykonywaniu robót obejmują:

- 1) roboty przygotowawcze (w tym wykonanie deskowań i rusztowań),
- 2) wytworzenie mieszanki betonowej,
- 3) podawanie, układanie i zagęszczanie mieszanki betonowej,
- 4) pielęgnację betonu,
- 5) rozbiórkę deskowań i rusztowań,
- 6) wykańczanie powierzchni betonu,
- 7) roboty wykończeniowe.

5.3. Roboty przygotowawcze

Przed przystąpieniem do robót betoniarskich, powinna być stwierdzona przez Inżyniera prawidłowość wykonania wszystkich robót poprzedzających betonowanie, a w szczególności:

- prawidłowość wykonania deskowań, rusztowań, usztywnień pomostów itp.,
- prawidłowość wykonania zbrojenia,
- zgodność rzędnych z dokumentacją projektową,
- czystość deskowania oraz obecność wkładek dystansowych zapewniających wymaganą wielkość otuliny,
- przygotowanie powierzchni betonu uprzednio ułożonego w miejscu przerwy roboczej,
- prawidłowość wykonania wszystkich robót zanikających, między innymi wykonania przerw dylatacyjnych, warstw izolacyjnych, ułożenia łożysk itp.,
- prawidłowość rozmieszczenia i niezmienności kształtu elementów wbudowywanych w betonową konstrukcję (kanały, wpusty, sączki, kotwy, rury itp.),
- gotowość sprzętu i urządzeń do prowadzenia betonowania.

5.3.1. Deskowania

Należy zapewnić wysoką jakość deskowania i jego montażu.

Wykonawca dostarczy projekt techniczny deskowań wykonany w oparciu o rysunki zawarte w dokumentacji projektowej lub wg własnego opracowania. Projekt deskowań powinien być każdorazowo oparty na obliczeniach statycznych. Ustalona konstrukcja deskowań powinna być sprawdzona na siły wywołane parciem świeżej masy betonowej i uderzenia przy jej wylewaniu z pojemników z uwzględnieniem szybkości betonowania, sposobu zagęszczenia i obciążania pomostami roboczymi. Poza tym w trakcie projektowania deskowania należy uwzględnić szerokość deskowania, kierunek jego ułożenia, podział na odcinki, rozstaw i rozmieszczenie kotew, aby ze względu na właściwość betonu do odwzorowania powierzchni deskowania, nie doprowadzić do wizualnego zaburzenia zaplanowanej kompozycji architektonicznej.

Wykonanie deskowań powinno uwzględniać podniesienie wykonawcze związane ze strzałką konstrukcji, ugięciem i osiadaniami rusztowań pod wpływem ciężaru ułożonego betonu.

Konstrukcja deskowania powinna spełniać następujące warunki:

- a) zapewniać odpowiednią sztywność i niezmienność kształtu konstrukcji,
- b) zapewniać odpowiednią szczelność. W tym celu należy stosować uszczelki na łączeniach elementów deskowania, które zapewnią jego pełną szczelność i pozwolą uniknąć nawet najmniejszych wycieków. Połączenia na śruby między płytami są niedozwolone, Większe wypływy mogą prowadzić nie tylko do zmian barwy betonu, ale także do odsłonięcia ziaren kruszywa i powstania „gniazd żwirowych”, a w szczególności nawet do osłabienia nośności konstrukcji. Nieszczelne deskowania mogą też być przyczyną powstawania tzw. „firanek” na powierzchni betonu, powstałych w wyniku wykonywania elementu w sekcjach poziomych i naciekania mleczka z warstwy wbudowywanej w warstwę już związaną. Powyższe wady powierzchni betonu są niedopuszczalne,
- c) wykazywać odporność na deformację pod wpływem warunków atmosferycznych,
- d) powierzchnie deskowań stykające się z betonem powinny być pokryte warstwą środka antyadhezyjnego, zaakceptowanego przez Inżyniera. Do deskowań należy stosować środki antyadhezyjne, przy przestrzeganiu warunków:
 - należy właściwie dobrać środek do warunków atmosferycznych,
 - środek należy równomiernie nanieść na powierzchnię deskowania,
 - nadmiar środka należy zebrać (zbyt duża ilość może spowodować odbarwienia powierzchni),
- e) zapewniać wykończenie powierzchni betonu, zgodnie z wymaganiami dokumentacji projektowej,

W celu uzyskania jednolitej powierzchni widocznych powierzchni betonowych:

- w przypadku deskowania drewnianego należy stosować deskowania z tego samego gatunku drewna, ponieważ różne gatunki powodują powstawanie innych odcieni powierzchni betonu. Z tego samego powodu nie należy stosować do betonowania jednego elementu deskowań nowych i używanych,
- w przypadku deskowania ze sklejki wodoodpornej należy dążyć do wyeliminowania możliwości wystąpienia tzw. „marmurków” powstających w wyniku osadzania się kropeł wody na niechłonnej powierzchni deskowania (lokalnie powstają wówczas miejsca o różnych wartościach w/c, które prowadzą do powstawania jasnych i ciemnych plam, beton o mniejszym w/c ma ciemniejszy kolor, zaś beton o wyższym w/c jest jaśniejszy,
- w przypadku deskowania stalowego należy dążyć do wyeliminowania powstawania odbarwień w postaci rdzawych plam.

Deskowania powinny być przed wypełnieniem mieszanką betonową dokładnie sprawdzone i odebrane, aby wykluczały możliwość jakichkolwiek zniekształceń lub odchyłeń w wymiarach betonowej konstrukcji. Wykonawca powinien zawiadomić Inżyniera, o tym że deskowanie jest gotowe do wypełnienia betonem, na tyle wcześniej, aby Inżynier był w stanie dokonać inspekcji deskowania przed ułożeniem betonu.

Dopuszcza się następujące odchylenia deskowań od wymiarów nominalnych przewidzianych dokumentacją projektową:

- rozstaw żeber deskowań $\pm 0,5\%$ i nie więcej niż 2 cm,
- grubość desek jednego elementu deskowania: $\pm 0,2$ cm,
- odchylenie deskowań od prostoliniowości lub od płaszczyzny o 1%,
- odchylenie ścian od pionu o $\pm 0,2\%$, lecz nie więcej niż 0,5 cm,
- wybrzuszenie powierzchni o $\pm 0,2$ cm na odcinku 3 m,
- odchyłki wymiarów wewnętrznych deskowania (przekrojów betonowych):
 - $-0,2\%$ wysokości lecz nie więcej niż $-0,5$ cm,
 - $+0,5\%$ wysokości, lecz nie więcej niż $+2$ cm,
 - $-0,2\%$ grubości (szerokości), lecz nie więcej niż $-0,2$ cm,

+0,5% grubości (szerokości), lecz nie więcej niż +0,5 cm.

Dopuszczalne ugięcia deskowań:

1/200 / - w deskach i belkach pomostów,

1/400 / - w deskach deskowań widocznych powierzchni mostów betonowych i żelbetonowych,

1/250 / - w deskach deskowań niewidocznych powierzchni mostów betonowych i żelbetonowych.

Wszystkie deskowania powinny być tego samego typu, dostarczone przez jednego producenta. Wszystkie krawędzie betonu powinny być ścięte pod kątem 45° za pomocą listwy trójkątnej o boku 15 do 25 cm. Listwy te muszą być następnie usuwane z wykonanej konstrukcji.

5.3.2. Rusztowania

Rusztowania i ich posadowienie dla ustroju niosącego należy wykonać według projektu technologicznego, opartego na obliczeniach statyczno-wytrzymałościowych. Rusztowania muszą uwzględniać podniesienie wykonawcze ustroju niosącego (podane w dokumentacji projektowej) oraz wpływ osiadania samych podpór tymczasowych przyjętych przez Wykonawcę. Sposób posadowienia rusztowania mostów należy uzgodnić z administratorem cieku lub rzeki oraz uzyskać wszelkie pozwolenia.

W konstrukcji rusztowań można dopuścić następujące odchylenia od wymiarów lub położenia:

- a) zmniejszenie przekroju elementu nie więcej niż o 15%,
- b) odchylenie rozstawu pali lub ram do 5%, lecz nie więcej niż o 20 cm,
- c) odchylenie od pionu pali lub ram do 0,01 radiana w mierze łukowej, lecz nie więcej niż wychylenie o ± 10 cm w poziomie w mierze liniowej,
- d) różnice w rozstawie belek poprzecznych (oczepów) lub podłużnic (rygli lub dźwigarków) o ± 20 cm,
- e) różnice w położeniu górnej krawędzi oczepu +2 cm i -1 cm,
- f) strzałki różne od obliczeniowych do 10%.

Na wierzchu rusztowań powinny być pomosty z desek z obustronnymi poręczami wysokości co najmniej 1,10 m i z krawężnikami wysokości 0,15 m.

5.4. Wytworzenie mieszanki betonowej

Wytwarzanie mieszanki betonowej powinno się odbywać wyłącznie w wyspecjalizowanym zakładzie produkcji betonu, który może zapewnić spełnienie żądanych w SST wymagań. Wykonywanie masy betonowej powinno odbywać się na podstawie recepty roboczej zaakceptowanej przez Inżyniera. Zakład powinien posiadać Zakładową Kontrolę Produkcji.

Dane dotyczące mieszanki roboczej powinny być umieszczone w sposób trwały na tablicy, w odniesieniu do 1 m³ betonu i do jednego zarobu. Tablice powinny być ustawiane w pobliżu miejsca mieszania mieszanki betonowej.

Przygotowując mieszankę betonową cement i kruszywo powinno się dozować wyłącznie wagowo z dokładnością $\pm 3\%$, domieszki i dodatki stosowane w ilościach $\leq 5\%$ w stosunku do masy cementu z dokładnością $\pm 5\%$, a wodę można dozować objętościowo z dokładnością 3%. Wagi powinny być kontrolowane co najmniej raz w roku. Urządzenia dozujące wodę i płynne domieszki powinny być sprawdzane co najmniej raz w miesiącu. Przy dozowaniu składników powinno się uwzględniać korektę związaną ze zmiennym zawilgoceniem kruszywa.

Składniki powinno się mieszać wyłącznie w betoniarkach przeciwbieżnych. Czas mieszania powinien być ustalony doświadczalnie w zależności od składu mieszanki betonowej oraz od rodzaju urządzenia mieszającego, do momentu uzyskania jednorodnego wyglądu mieszanki betonowej, jednak nie powinien być krótszy niż 2 minuty.

Domieszki, jeśli są stosowane, należy dodawać podczas zasadniczego procesu mieszania, z wyjątkiem domieszek znacznie redukujących ilość wody i domieszek redukujących ilość wody, które można dodawać po zasadniczym procesie mieszania. W drugim przypadku mieszankę betonową należy powtórnie mieszać do momentu, aż domieszka będzie całkowicie rozproszona w zarobie lub ładunku oraz osiągnie swoją pełną skuteczność.

5.5. Podawanie, układanie i zagęszczanie mieszanki betonowej

5.5.1. Roboty przed przystąpieniem do układania mieszanki betonowej

Przed przystąpieniem do układania betonu należy sprawdzić prawidłowość wykonania wszystkich robót poprzedzających betonowanie, zgodnie z pkt. 5.3.

Deskowanie należy pokryć środkiem antyadhezyjnym dopuszczonym do stosowania w budownictwie.

Należy pamiętać o wykonaniu wszelkiego rodzaju otworów, nisz, zagłębień, zamocowań zgodnie z dokumentacją projektową. Wszystkie konsekwencje wynikające z braku lub nieprawidłowości tych elementów obciążają całkowicie Wykonawcę zarówno jeśli chodzi o późniejsze rozkucia i naprawy, jak i ewentualne opóźnienia w wykonaniu prac własnych i towarzyszących (wykonywanych przez innych podwykonawców).

5.5.2. Układanie mieszanki betonowej

5.5.2.1. Wymagania ogólne

Przy stosowaniu pomp do układania mieszanki betonowej wymaga się sprawdzenia ustalonej konsystencji mieszanki betonowej przy wylocie.

Mieszanki betonowej nie należy zrzucać z wysokości większej niż 0,75 m od powierzchni, na którą spada. W przypadku gdy wysokość ta jest większa, należy mieszankę podawać za pomocą rynny zsykowej (do wysokości 3,0 m) lub leja zsykowego teleskopowego (do wysokości 8,0 m).

Przy wykonywaniu elementów konstrukcji monolitycznych należy przestrzegać dokumentacji technologicznej, która powinna uwzględniać następujące zalecenia:

- w fundamentach i korpusach podpór mieszankę betonową należy układać bezpośrednio z pojemnika lub rurociągu pompy, bądź też za pośrednictwem rynny, warstwami o grubości do 40 cm, zagęszczając wibratorami wgłębnyymi,
- przy wykonywaniu płyt mieszankę betonową należy układać bezpośrednio z pojemnika lub rurociągu pompy,
- przy betonowaniu chodników, gzymsów, wsporników, zamków i stref przydylatacyjnych stosować wibratory wgłębne,
- przerwa w układaniu poszczególnych warstw nie powinna być dłuższa niż 15 min.

5.5.2.2. Betonowanie podwodne

Betonowanie podwodne należy wykonywać przy spełnieniu następujących wymagań:

- leje przenośne o średnicach od 0,15 m do 0,20 m poszerzone stożkowo w górnej części w celu łatwiejszego wprowadzenia mieszanki betonowej, lub odpowiednie leje nieruchome należy opuścić do dna i w tym położeniu wypełnić mieszanką betonową, aby następna porcja mieszanki, która będzie wrzucana do leja nie przechodziła przez warstwę wody,
- stopniowemu podnoszeniu leja powinien towarzyszyć wypływ od dołu mieszanki betonowej,
- w przypadku większych wymiarów betonowanych elementów, należy mieszankę rozprowadzać równomiernie na spodniej obudowie przestrzeni, korzystając z ruchomego lub elastycznego rękawa,
- w przypadku mniejszych wymiarów elementu, np. w rurach, mieszanka wypływająca ze stacjonarnej rury powinna wypełniać całą przestrzeń, tworząc spłaszczony stożek.

5.5.3. Zagęszczanie mieszanki betonowej

Przy zagęszczaniu mieszanki betonowej należy stosować następujące warunki:

- wibratory wgłębne należy stosować o częstotliwości min. 6000 drgań na minutę, z buławami o średnicy nie większej niż 0,65 odległości między prętami zbrojenia leżącymi w płaszczyźnie poziomej,
- podczas zagęszczania wibratorami wgłębnyymi nie wolno dotykać zbrojenia ani deskowania buławą wibratora,
- podczas zagęszczania wibratorami wgłębnyymi należy zagłębiać buławę na głębokość 5÷8 cm w warstwę poprzednią i przytrzymać buławę w jednym miejscu w czasie 20÷30 s, po czym wyjmować powoli w stanie wibrującym, prędkość wyciągania buławy nie powinna być większa niż 8cm/s,
- kolejne miejsca zagłębienia buławy powinny być od siebie oddalone o 1,4 R, gdzie R jest promieniem skutecznego działania wibratora. Odległość ta zwykle wynosi 0,35÷0,7 m,
- grubość płyt zagęszczanych wibratorami nie powinna być mniejsza niż 12 cm; płyty o mniejszej grubości należy zagęszczać za pomocą łąt wibracyjnych,
- belki (łąty) wibracyjne powinny być stosowane do wyrównania powierzchni betonu płyt pomostów i charakteryzować się jednakowymi drganiami na całej długości,

- czas zagęszczania wibratorem powierzchniowym lub belką (łata) wibracyjną w jednym miejscu powinien wynosić od 30 do 60 s,
- wibratory przyczepne mogą być stosowane do zagęszczania mieszanki betonowej w elementach nie grubszych niż 0,5 m, przy jednostronnym dostępie oraz 2,0 m przy obustronnym,
- zasięg działania wibratorów przyczepnych wynosi zwykle od 20 do 50 cm w kierunku głębokości i od 1,0 do 1,5 m w kierunku długości elementu. Rozstaw wibratorów należy ustalić doświadczalnie, tak aby nie powstawały martwe pola. Mocowanie wibratorów powinno być trwałe i sztywne,
- górny obszar elementów pionowych powinien być wtórnie zawibrowany.
Opryżądowanie, czasy i sposoby wibrowania powinny być uzgodnione i zatwierdzone przez Inżyniera. Zabrania się wyładunku mieszanki w jedną hałdę i rozprowadzenie jej przy pomocy wibratorów.

5.5.4. Przerwy w betonowaniu

Przerwy w betonowaniu należy sytuować w miejscach uprzednio przewidzianych w dokumentacji projektowej i uzgodnionych z Inżynierem. Ukształtowanie powierzchni betonu w przerwie roboczej powinno być uzgodnione z Inżynierem, a w prostszych przypadkach można się kierować zasadą, że powinna ona być prostopadła do kierunku naprężeń głównych, ukształtowana i zlokalizowana zgodnie z PN-EN 1994-2:2010 i PN-EN 1992-2:2010 [14]. Powierzchnia betonu w miejscu przerywania betonowania powinna być starannie przygotowana do połączenia betonu stwardniałego ze świeżym przez:

- usunięcie z powierzchni betonu stwardniałego luźnych okruchów betonu oraz warstwy pozostałego szkliva cementowego,
- narzucenie warstwy kontaktowej z gęstego zaczynu cementowego o grubości 2÷3 mm lub zaprawy cementowej 1:1 o grubości 5 mm; dopuszcza się stosowanie warstw szepnych, dla których Wykonawca przedstawi aprobatę techniczną wydaną przez IBDiM,
- obfite zwilżenie wodą.

Powyższe zabiegi należy wykonać bezpośrednio przed rozpoczęciem betonowania.

W przypadku przerwy w układaniu betonu zagęszczonego przez wibrowanie, wznowienie betonowania nie powinno się odbyć później niż w ciągu 3 godzin lub po całkowitym stwardnieniu betonu. Jeżeli temperatura powietrza jest wyższa niż 20°C to czas trwania przerwy nie powinien przekraczać 2 godzin. Po wznowieniu betonowania należy unikać dotykania wibratorem deskowania, zbrojenia i poprzednio ułożonego betonu.

5.5.5. Warunki atmosferyczne przy układaniu mieszanki betonowej i wiązaniu betonu

a) Temperatura otoczenia

Betonowanie konstrukcji należy wykonywać wyłącznie w temperaturach nie niższych niż plus 5°C, zachowując warunki umożliwiające uzyskanie przez beton wytrzymałości co najmniej 15 MPa przed pierwszym zamarznięciem. Uzyskanie wytrzymałości 15 MPa powinno być zbadane na próbkach przechowywanych w takich samych warunkach jak zabetonowana konstrukcja.

W wyjątkowych przypadkach dopuszcza się betonowanie w temperaturze do -5°C, jednak wymaga to zgody Inżyniera oraz zapewnienia mieszance betonowej temperatury +20°C w chwili układania i zabezpieczenia uformowanego elementu przed utratą ciepła w czasie co najmniej 7 dni i uzyskania przez niego wytrzymałości 15 MPa. Przez ten okres temperatura mieszanki betonowej i świeżego betonu nie może być niższa niż 5°C.

Temperatura mieszanki betonowej w chwili opróżniania betoniarki nie powinna być wyższa niż 35°C.

Temperatura mieszanki w momencie dostarczenia nie powinna być niższa niż 5°C.

b) Zabezpieczenie robót betonowych podczas opadów:

Przed przystąpieniem do betonowania należy przygotować sposób postępowania na wypadek wystąpienia ulewnego deszczu. Konieczne jest przygotowanie odpowiedniej ilości osłon wodoszczelnych dla zabezpieczenia odkrytych powierzchni świeżego betonu. Niedopuszczalne jest betonowanie w czasie deszczu bez stosowania odpowiednich zabezpieczeń.

5.6. Pielęgnacja betonu

Bezpośrednio po zakończeniu betonowania zaleca się przykrycie powierzchni betonu lekkimi osłonami wodoszczelnymi zapobiegającymi odparowaniu wody z betonu i chroniącymi beton przed deszczem i nasłonecznieniem.

Przy temperaturze otoczenia wyższej niż $+5^{\circ}\text{C}$ należy nie później niż po 12 godzinach od zakończenia betonowania rozpocząć pielęgnację wilgotnościową betonu i prowadzić ją co najmniej przez 7 dni (przez polewanie co najmniej 3 razy na dobę). Przy temperaturze $+15^{\circ}\text{C}$ i wyższej, beton należy polewać w ciągu pierwszych 3 dni co 3 godziny w dzień i co najmniej raz w nocy, a w następne dni jak wyżej.

Nanoszenie błon nieprzepuszczających wody jest dopuszczalne tylko wtedy, gdy beton nie będzie się łączył z następną warstwą konstrukcji monolitycznej, a także gdy nie są stawiane specjalne wymagania odnośnie jakości pielęgnowanej powierzchni.

Woda stosowana do polewania betonu powinna spełniać wymagania normy PN-EN 1008:2004 [10].

W czasie dojrzewania betonu elementy powinny być chronione przed uderzeniami i drganiami przynajmniej do chwili uzyskania przez niego wytrzymałości na ściskanie co najmniej 15 MPa.

W trakcie dojrzewania betonu należy przestrzegać warunku, aby beton w poszczególnych elementach obiektu dojrzewał w takiej samej temperaturze. Szczególnie jest to istotne w przypadku stosowania elektonagrzewu w celu zabezpieczenia betonu przed zmrożeniem. Należy wówczas zachować wyjątkowy „reżim technologiczny” polegający na ścisłej kontroli czasu nagrzewania i temperatury betonu w konstrukcji.

Rozformowanie konstrukcji może nastąpić po okresie określonym w dokumentacji projektowej.

5.7. Rozbiórka deskowań i rusztowań

Rozformowanie konstrukcji, może nastąpić po osiągnięciu przez beton pełnej wytrzymałości projektowej i po okresie dojrzewania określonym w SST i dokumentacji projektowej. Wcześniejsze rozformowanie elementów konstrukcji jest możliwe jedynie po uzgodnieniu z projektantem i akceptacji Inżyniera.

5.8. Wykańczanie powierzchni betonu

Dla widocznych powierzchni betonowych obowiązują następujące wymagania:

- a) wszystkie betonowe powierzchnie muszą być gładkie i równe, bez zagłębień, wybruszeń ponad powierzchnię,
- b) pęknięcia i rysy są niedopuszczalne,
- c) równość górnej powierzchni ustroju nośnego przeznaczonej pod izolację powinna odpowiadać wymaganiom producenta zastosowanej hydroizolacji i SST określającej warunki układania hydroizolacji,
- d) kształtowanie odpowiednich spadków poprzecznych i podłużnych powinno następować podczas betonowania elementu. Wyklucza się szpachlowanie konstrukcji po rozdeskowaniu. Powierzchnię płyty powinno się wyrównywać podczas betonowania łatami wibracyjnymi. Odchylenie równości powierzchni zmierzone na łacie długości 4,0 m nie powinno przekraczać 1,0 cm,
- e) ostre krawędzie betonu po rozdeskowaniu powinny być oszlifowane; jeżeli dokumentacja projektowa nie przewiduje specjalnego wykończenia powierzchni betonowych konstrukcji, to bezpośrednio po rozebraniu deskowań należy wszystkie wystające nierówności wyrównać za pomocą tarcz karborundowych i czystej wody,
- f) gładkość powierzchni powinna cechować się brakiem lokalnych progów, raków, wgłębień i wybruszeń, wystających ziaren kruszywa itp. Dopuszczalne są lokalne nierówności do 3 mm lub wgłębienia do 5 mm,
- g) ewentualne łączniki stalowe (druć, śruby itp.), które spełniały funkcję stężeń deskowań lub inne i wystają z betonu po rozdeskowaniu, powinny być obcięte przynajmniej 1 cm pod wykończoną powierzchnią betonu, a otwory powinny być wypełnione zaprawą cementową.

Wszystkie uszkodzenia powierzchni powinny być naprawione na koszt Wykonawcy. Części wystające powinny być skute lub zeszlifowane, a zagłębienia wypełnione betonem żywicznym o składzie zatwierdzonym przez Inżyniera. Bardzo duże ubytki i nierówności płyty przekraczające 2 cm należy naprawić betonem cementowym bezskurczowym wykonanym wg specjalnej technologii zatwierdzonej przez Inżyniera. Pęcherze, raki i inne mniejsze uszkodzenia betonu powinny być naprawione drobno- lub gruboziarnistą zaprawą naprawczą lub ich kombinacją w zależności od wielkości uszkodzenia. Należy przy tym odpowiednio dobrać kolor zaprawy do kolorystyki naprawianego elementu.

5.9. Roboty wykończeniowe

Roboty wykończeniowe powinny być zgodne z dokumentacją projektową i SST. Do robót wykończeniowych należą prace związane z dostosowaniem wykonanych robót do istniejących warunków terenowych, takie jak:

- odtworzenie elementów czasowo usuniętych,
- roboty porządkujące otoczenie terenu robót.

6. KONTROLA JAKOŚCI ROBÓT

6.1. Ogólne zasady kontroli jakości robót

Ogólne zasady kontroli jakości robót podano w SST M-00.00.00 [1] „Wymagania ogólne”, pkt 6.

6.2. Badania przed przystąpieniem do robót

Przed przystąpieniem do robót Wykonawca powinien:

- d) uzyskać wymagane dokumenty, dopuszczające wyroby budowlane do obrotu i powszechnego stosowania (oznaczenie CE lub znakiem budowlanym, ew. deklaracje zgodności, aprobaty techniczne lub badania materiałów wykonane przez dostawców itp.) i na ich podstawie sprawdzić właściwości zastosowanych materiałów na zgodność z wymaganiami podanymi w SST.

Do oznakowania CE producent lub jego przedstawiciel jest zobowiązany dołączyć dodatkowe informacje zawierające:

- określenie, siedzibę i adres producenta oraz adres zakładu produkującego wyrób budowlany,
- określenie, siedzibę i adres upoważnionego przedstawiciela,
- ostatnie dwie cyfry roku w którym umieszczono znakowanie CE na wyrobie budowlanym,
- numer certyfikatu zgodności, jeśli taki certyfikat był wymagany,
- dane umożliwiające identyfikację cech i deklarowanych właściwości użytkowych wyrobu budowlanego, jeżeli wynika to ze zharmonizowanej specyfikacji technicznej wyrobu.

Do wyrobu budowlanego oznakowanego znakiem budowlanym producent zobowiązany jest dołączyć:

- określenie, siedzibę i adres producenta oraz adres zakładu produkującego wyrób budowlany,
- identyfikację wyrobu budowlanego zawierającą: nazwę, nazwę handlową, typ, odmianę, gatunek i klasę według specyfikacji technicznej,
- numer i rok publikacji Polskiej Normy wyrobu lub aprobaty technicznej, z którą potwierdzono zgodność wyrobu budowlanego,
- numer i datę wystawienia krajowej deklaracji zgodności,
- inne dane, jeżeli wynika to ze specyfikacji technicznej,
- nazwę jednostki certyfikującej, jeżeli taka jednostka brała udział w zastosowanym systemie oceny zgodności wyrobu budowlanego,

- e) wykonać własne badania właściwości materiałów przeznaczonych do wykonania robót, określone w pkt. 6.3 lub przez Inżyniera.

Wszystkie dokumenty oraz wyniki badań Wykonawca przedstawia Inżynierowi do akceptacji.

6.3. Badania składników mieszanki betonowej

Bezpośrednio przed użyciem cementu do wykonania mieszanki betonowej należy przeprowadzić kontrolę obejmującą:

- oznaczenie czasu wiązania wg PN-EN 196-3:2006 [3],
- oznaczenie zmiany objętości wg PN-EN 196-3:2006 [3],
- obecności grudek gliny.

Wyniki badań powinny odpowiadać wymaganiom podanym w tablicy 4.

Tablica 4. Wymagania dla cementu

Klasa cementu	Wytrzymałość na ściskanie, MPa,			Początek czasu wiązania, min	Stałość objętości (rozszerzalność), mm
	Wczesna		Normowa, po 28 dniach		
	po 2 dniach	po 7 dniach			

Klasa 32,5	-	≥ 16	≥ 32,5	≤ 52,5	≥ 75	≤ 10
Klasa 42,5	≥ 10	-	≥ 42,5	≤ 62,5	≥ 60	
Klasa 52,5	≥ 20	-	≥ 52,5	-	≥ 45	

Nie dopuszcza się obecności grudek gliny.

W przypadku gdy:

- cement przechowywany jest niezgodnie z postanowieniami PN-EN 197-1:2002 [15],
- okres przechowywania cementu jest dłuższy niż podano w PN-EN 197-1:2002 [15],

obowiązuje oznaczenie wytrzymałości cementu na ściskanie wg PN-EN 196-1:2006 [2].

Przed użyciem kruszywa do wykonania mieszanki betonowej, dla każdej dostarczonej partii, należy przeprowadzić kontrolę obejmującą:

- oznaczenie składu ziarnowego wg PN-EN 933-1:2000 [5],
- oznaczenie kształtu ziaren wg PN-EN 933-4:2001 [6] (dotyczy kruszywa grubego),
- oznaczenie zawartości zanieczyszczeń obcych wg PN-B-06714-12:1976 [7],
- oznaczenie zawartości grudek gliny (oznaczać jak zawartość zanieczyszczeń obcych),
- oznaczenie zawartości pyłów mineralnych wg PN-EN 933-1:2000 [5],
- należy prowadzić bieżącą kontrolę wilgotności kruszywa wg PN-B-06714.18:1977 [12] dla korygowania recepty roboczej betonu.

Wyniki badań powinny być zgodne z wymaganiami podanymi w pkt. 2.3.2.

Przed użyciem wody do wykonania mieszanki betonowej w przypadku stwierdzenia zanieczyszczeń należy przeprowadzić badania zgodnie z PN-EN 1008:2004 [10].

Dodatki i domieszki do betonu należy badać zgodnie z ich aprobatą techniczną wydaną przez IBDiM lub PN-EN 934-2:2010 [27].

Wszystkie dokumenty oraz wyniki badań Wykonawca przedstawi Inżynierowi do akceptacji.

6.4. Kontrola jakości mieszanki betonowej i betonu

6.4.1. Zakres kontroli

Kontroli podlegają następujące właściwości mieszanki betonowej:

- konsystencja mieszanki betonowej,
 - zawartość powietrza w mieszance betonowej,
- oraz betonu:
- wytrzymałość betonu na ściskanie,
 - nasiąkliwość betonu,
 - odporność betonu na działanie mrozu,
 - przepuszczalność wody przez beton.

Próbki mieszanki betonowej należy pobierać zgodnie z PN-EN 12350-1:2001 [21] i pielęgnować zgodnie z PN-EN 12390-2:2001 [25]. Ilość pobieranych próbek do kontroli jakości betonu powinna być zgodna z wymaganiami podanymi w planie kontroli jakości betonu zawierającego m.in. podział obiektu (konstrukcji) na części podlegające osobnej ocenie oraz szczegółowe określenie liczebności i terminów pobierania próbek do kontroli jakości mieszanki i betonu. Plan kontroli jakości betonu podlega akceptacji Inżyniera. Projektant może określić dodatkowe wymagania dotyczące kontroli jakości betonu.

Badania powinny być prowadzone w wytwórni zgodnie z Zakładową Kontrolą Produkcji wg PN-EN 206-1:2003 [20] oraz w trakcie betonowania zgodnie z planem kontroli jakości zatwierdzonym przez Inżyniera.

Wyniki badań powinny być zgodne z wymaganiami podanymi w pkt. 2.4.

6.4.2. Sprawdzenie konsystencji mieszanki betonowej

Kontrola zgodności konsystencji mieszanki betonowej powinna być prowadzona w sposób ciągły na węźle betoniarskim zgodnie z Zakładową Kontrolą Produkcji.

Poza tym sprawdzenie konsystencji przeprowadza się zgodnie z planem kontroli jakości betonu przy stanowisku betonowania, co najmniej 2 razy w czasie jednej zmiany roboczej, a w tym raz na jej początku. Badanie należy przeprowadzić zgodnie z PN-EN 12350-2:2001 [22].

Dopuszcza się korygowanie konsystencji mieszanki betonowej, przy zachowaniu stałego stosunku wodno-cementowego w/c, przez zastosowanie domieszek chemicznych, zgodnie z pkt. 2.3.4 niniejszej specyfikacji technicznej.

Konsystencja mieszanki betonowej powinna być zgodna z wymaganiami podanymi w pkt. 2.4.1.

6.4.3. Sprawdzenie zawartości powietrza w mieszance betonowej

Kontrola zgodności zawartości powietrza w mieszance betonowej powinna być prowadzona w sposób ciągły na węźle betoniarskim zgodnie z Zakładową Kontrolą Produkcji.

Sprawdzenie zawartości powietrza w mieszance betonowej w warunkach budowy przeprowadza się metodą ciśnieniową zgodnie z planem kontroli jakości betonu, a przy stosowaniu domieszek napowietrzających co najmniej raz w czasie zmiany roboczej podczas betonowania. Badanie to należy przeprowadzić zgodnie z PN-EN 12350-7:2001 [23]. Zawartość powietrza w zagęszczonej mieszance betonowej nie powinna przekraczać przedziałów wartości podanych w pkt. 2.4.1 niniejszej specyfikacji.

6.4.4. Sprawdzenie wytrzymałości betonu na ściskanie (klasy betonu)

Kontrola zgodności wytrzymałości betonu na ściskanie powinna być prowadzona w sposób ciągły na węźle betoniarskim na próbka laboratoryjnych zgodnie z Zakładową Kontrolą Produkcji.

W celu sprawdzenia wytrzymałości betonu na ściskanie (klasy betonu) w warunkach budowy należy pobrać próbki o liczności określonej w planie kontroli jakości, lecz nie mniej niż: 3 próbki na jeden element obiektu (np. słup, podporę) lub grupę elementów (wskazaną przez Inżyniera), 1 próbka na 100 zarobów, 1 próbka na 50 m³, 1 próbka na zmianę roboczą oraz 3 próbki na partię betonu.

Typ próbek do badań wytrzymałości na ściskanie określono w normie PN-EN 12390-1:2001 [24]. Jako podstawowe należy traktować próbki sześciennie o boku 150 mm.

Badanie betonu, jeżeli dokumentacja projektowa nie zakłada inaczej, powinno być przeprowadzane na próbkach z betonu w wieku 28 dni wg PN-EN 12390-3:2002 [26], pobranych wg PN-EN 12350-1:2001 [21] i pielęgnowanych wg PN-EN 12390-2:2001 [25].

W przypadku konstrukcji sprężanych kablobetonowych, warunkiem przystąpienia do sprężania jest osiągnięcie przez beton ustalonej przez projektanta (dokładna wartość liczbowo) wytrzymałości gwarantowanej na ściskanie oraz osiągnięcie przez strefy zakotwień wytrzymałości zgodnej z wymaganiami producenta systemu sprężania.

Wynik badania powinien stanowić średnią z dwóch lub więcej próbek wykonanych z jednej próbki mieszanki betonowej.

Wyniki różniące się o więcej niż 15% od średniej należy pominąć.

W przypadku certyfikowanej kontroli produkcji uznaje się, że określona objętość betonu należy do danej klasy jeżeli spełnia kryteria zgodności podane w tablicy 5.

Tablica 5. Kryteria identyczności wytrzymałości na ściskanie

Liczba "n" wyników badań wytrzymałości na ściskanie na próbkach z określonej objętości betonu	Kryterium 1	Kryterium 2
	Średnia z „n” wyników (f_{cm}) N/mm ²	Dowolny pojedynczy wynik badania (f_{ci}) N/mm ²
1	Nie stosuje się	$\geq f_{ck} - 4$
2 – 4	$\geq f_{ck} + 1$	$\geq f_{ck} - 4$
5 – 6	$\geq f_{ck} + 2$	$\geq f_{ck} - 4$

W przypadku betonu wytwarzanego w warunkach niecertyfikowanej kontroli produkcji należy przyjąć kryteria wg tablicy 6.

Tablica 6. Kryteria identyczności wytrzymałości na ściskanie w warunkach niecertyfikowanej kontroli produkcji

Liczba "n" wyników badań wytrzymałości na ściskanie na próbkach z określonej objętości betonu	Kryterium 1	Kryterium 2
	Średnia z „n” wyników (f_{cm}) N/mm ²	Dowolny pojedynczy wynik badania (f_{ci}) N/mm ²
3	$\geq f_{ck} + 4$	$\geq f_{ck} - 4$

f_{cm} – średnia z n wyników badania wytrzymałości serii n próbek,
 f_{ck} – wytrzymałość charakterystyczna na ściskanie (klasa betonu),
 f_{ci} – pojedynczy wynik badania wytrzymałości z serii n próbek.

6.4.5. Sprawdzenie nasiąkliwości betonu

Badanie należy przeprowadzić zgodnie z PN-B-06250:1988 [11]. Sprawdzenie nasiąkliwości betonu przeprowadza się na próbkach laboratoryjnych przy ustalaniu składu mieszanki betonowej zgodnie z Zakładową Kontrolą Produkcji oraz na próbkach pobranych przy stanowisku betonowania zgodnie z planem kontroli, lecz co najmniej 3 razy w okresie wykonywania obiektu oraz nie rzadziej niż 1 raz na 5000. m³ betonu, dla danej recepty.

Nasiąkliwość betonu powinna być zgodna z pkt. 2.4.2.

6.4.6. Sprawdzenie odporności betonu na działanie mrozu

Badanie należy przeprowadzić zgodnie z PN-B-06250:1988 [11]. Sprawdzenie stopnia mrozoodporności betonu przeprowadza się na próbkach wykonanych w warunkach laboratoryjnych podczas ustalania składu mieszanki betonowej zgodnie z Zakładową Kontrolą Produkcji oraz na próbkach pobieranych przy stanowisku betonowania zgodnie z planem kontroli, lecz co najmniej 2 razy w okresie wykonywania obiektu oraz nie rzadziej niż 1 raz na 5000 m³ betonu dla danej recepty.

Wymagany stopień mrozoodporności betonu F150 jest osiągnięty, jeśli spełnione są następujące warunki:

- a) po badaniu metodą zwykłą, wg PN-B-06250:1988 [11]:
 - próbka nie wykazuje pęknięć,
 - łączna masa ubytków betonu w postaci zniszczonych narożników i krawędzi, odprysków kruszywa itp. nie przekracza 5% masy próbek nie zamrażanych,
 - obniżenie wytrzymałości na ściskanie w stosunku do wytrzymałości próbek nie zamrażanych nie jest większe niż 20%,
 - b) po badaniu metodą przyspieszoną wg PN-B-06250:1988 [11]:
 - próbka nie wykazuje pęknięć,
 - ubytek objętości betonu w postaci złuszczeń, odłamków i odprysków nie przekracza w żadnej próbce wartości 0,05m³/m² powierzchni zanurzonej w wodzie.
- Mrozoodporność powinna spełniać wymagania podane w pkt. 2.4.2.

6.4.7. Sprawdzenie przepuszczalności wody przez beton (wodoszczelności betonu)

Badanie należy przeprowadzić zgodnie z PN-B-06250:1988 [11]. Sprawdzenie stopnia wodoszczelności betonu przeprowadza się na próbkach wykonanych w warunkach laboratoryjnych podczas projektowania składu mieszanki betonowej zgodnie z Zakładową Kontrolą Produkcji oraz na próbkach pobieranych przy stanowisku betonowania zgodnie z planem kontroli, lecz co najmniej 3 razy w okresie betonowania, ale nie rzadziej niż raz na 5000 m³ betonu dla danej recepty. Wymagany stopień wodoszczelności betonu W8 jest osiągnięty, jeśli pod ciśnieniem wody równym 0,8 MPa w czterech na sześć próbek badanych zgodnie z PN-B-06250:1988 [11], nie stwierdza się oznak przesiąkania wody.

6.4.8. Pobranie próbek i badanie

Na Wykonawcy spoczywa obowiązek zapewnienia wykonania badań laboratoryjnych przewidzianych w SST i planem kontroli jakości oraz gromadzenie, przechowywanie i okazywanie Inżynierowi wszystkich wyników badań dotyczących jakości betonu i stosowanych materiałów.

6.4.9. Badania nieniszczące betonu w konstrukcji

W przypadkach technicznie uzasadnionych Inżynier może zlecić przeprowadzenie badania betonu w konstrukcji.

Do badania betonu w konstrukcji mogą być wykorzystane następujące metody:

- sklerometryczna (za pomocą młotka Schmidta wg PN-EN 12504-2:2001/Ap1:2004 [16]),
- ultradźwiękowa (wg PN-EN 12504-4:2005 [17]),
- lokalnie niszczące (np. metoda badań próbek wyciętych z konstrukcji wg PN-EN 12504-1:2001 [30]),
- inne metody badań pośrednich i bezpośrednich betonu w konstrukcji, pod warunkiem zweryfikowania proponowanej w nich kalibracji cech wytrzymałościowych w konstrukcji i na pobranych z konstrukcji odwiertach lub wykonanych wcześniej próbkach.

Interpretacji wyników badań należy dokonać wg PN-EN 13791:2008 [31].

6.5. Tolerancje wymiarów betonowych konstrukcji mostowych

Podane niżej tolerancje wymiarów można traktować jako miarodajne tylko wtedy, gdy dokumentacja projektowa albo SST nie przewidują inaczej.

Dopuszczalne odchyłki wymiarowe od określonych w dokumentacji projektowej wynoszą:

- długość przęsła: $\pm 2,0$ cm,
- rozpiętość usytuowania łożysk: $\pm 1,0$ cm,
- oś podłużna w planie: $\pm 2,0$ cm,
- usytuowanie w planie belek podłużnych i poprzecznych: $\pm 2,0$ cm,
- wysokość dźwigara: $+0,5\%$ i $-0,2\%$, lecz nie więcej niż 5 mm,
- szerokość dźwigara: $+0,4\%$ i $-0,2\%$, lecz nie więcej niż 3mm,
- grubość płyt: $+1\%$ i $-0,5\%$, lecz nie więcej niż $\pm 0,5$ cm,
- rzędne podparć przęseł: $\pm 0,5$ cm,

Tolerancje dla fundamentów:

- usytuowanie w planie: $\pm 5,0$ cm (dla fundamentów o szer. $< 2,0$ m: $\pm 2,0$ cm),
- rzędne wierzchu ławy: $\pm 2,0$ cm,
- płaszczyzny i krawędzie- odchylenie od pionu: $\pm 2,0$ cm,

Tolerancje dla podpór:

- $\pm 2,0$ cm dla wymiarów przekrojów w planie,
- $0,5\%$ wysokości w odchyleniu od pionu,
- $\pm 0,5$ cm w odniesieniu do rzędnej górnej płaszczyzny podpory, lecz nie więcej niż 10 mm.

W ścianach oporowych odchyłki nie powinny przekraczać:

- 1% wysokości w odniesieniu do nachylenia w pionie, lecz nie więcej niż 50 mm,
- $\pm 2,0$ cm w odniesieniu do wymiarów w planie,
- $\pm 2,0$ cm w odniesieniu do rzędnej górnej powierzchni budowli.

6.6. Kontrola rusztowań i deskowań

Badania elementów rusztowań i deskowań należy przeprowadzać w zależności od użytego materiału zgodnie z:

- PN-S-10050:1989 [18] w przypadku elementów stalowych,
- PN-S-10080:1993 [19] w przypadku konstrukcji drewnianych.

Każde rusztowanie podlega odbiorowi, w czasie którego należy sprawdzać:

- rodzaj użytego materiału na zgodność z projektem technologicznym,
- łączniki, złącza,
- poziomy górnych krawędzi przed obciążeniem i po obciążeniu oraz krawędzi dolnych stanowiących miarę odkształcalności posadowienia (niwelacyjnie),
- efektywność stężeń,
- wielkość podniesienia wykonawczego,
- przygotowanie podłoża i sposób przezywania nacisków na podłoże.

Każde deskowanie powinno podlegać odbiorowi. Przedmiotem kontroli w czasie odbioru powinny być:

- rodzaj użytego materiału na zgodność z projektem technologicznym,
- szczelność deskowań w płaszczyznach i narożach,
- poziom górnej krawędzi i powierzchni deskowań przed betonowaniem i po nim oraz porównanie z poziomem wymaganym.

Rusztowania i deskowania w czasie betonowania powinny być przedmiotem kontroli geodezyjnej w nawiązaniu do niezależnych reperów.

Podczas budowy rusztowań i deskowań oraz podczas ich obciążania świeżym betonem powinny być prowadzone badania geodezyjne w nawiązaniu do reperów państwowych. Pomiarów te powinny być prowadzone również w czasie dojrzewania betonu, oraz przy rozbiórce deskowań i rusztowań aż do wykonania próbnego obciążenia.

6.7. Kontrola wykończenia powierzchni betonowych

Jeżeli dokumentacja projektowa oraz SST nie przewidują inaczej, wszystkie widoczne powierzchnie betonowe powinny być gładkie i mieć jednolitą barwę i fakturę. Na powierzchniach tych nie mogą być widoczne żadne zabrudzenia, przebarwienia czy inne wady pozostawione przez wewnętrzną wykładzinę deskowań, która powinna być odpowiednio przymocowana do deskowania. Pęknięcia elementów konstrukcyjnych są niedopuszczalne. Dopuszcza się rysy skurczowe przy rozwarciu nie większym niż 0,2 mm; jeżeli otulina zbrojenia jest zgodna z PN-EN 1994-2:2010 i PN-EN 1992-2:2010 [14] i dokumentacją projektową. Rysy te nie powinny przekraczać długości 1,0 m w kierunku podłużnym i połowy szerokości belki w kierunku poprzecznym, lecz nie więcej niż 0,5 m.

Należy wykluczyć pustki, raki i wykruszyny. Lokalne ubytki należy wypełnić betonem o minimalnym skurczu i wytrzymałości nie mniejszej niż wytrzymałość betonu w konstrukcji. Wszystkie nieprawidłowości wykończenia powierzchni muszą być naprawione przez Wykonawcę.

7. OBMIAR ROBÓT

7.1. Ogólne zasady obmiaru robót

Ogólne zasady obmiaru robót podano w SST M-00.00.00 „Wymagania ogólne” [1], pkt 7.

7.2. Jednostka obmiarowa

Jednostką obmiarową jest m³ (metr sześcienny) wbudowanego betonu danej klasy.

8. ODBIÓR ROBÓT

8.1. Ogólne zasady odbioru robót

Ogólne zasady odbioru robót podano w SST M-00.00.00 „Wymagania ogólne” [1], pkt 8.

Roboty uznaje się za wykonane zgodnie z dokumentacją projektową, SST i wymaganiami Inżyniera, jeżeli wszystkie pomiary i badania z zachowaniem tolerancji wg punktu 6 dały wyniki pozytywne.

8.2. Odbiór robót zanikających i ulegających zakryciu

Odbiorowi robót zanikających i ulegających zakryciu podlegają:

- wykonanie deskowań i rusztowań,
- wykonanie betonu w konstrukcjach ulegających zakryciu (np. fundamentów).

Odbiór tych robót powinien być zgodny z wymaganiami pkt. 8.2 SST M-00.00.00 „Wymagania ogólne” [1] oraz niniejszej SST.

9. PODSTAWA PŁATNOŚCI

9.1. Ogólne ustalenia dotyczące podstawy płatności

Ogólne ustalenia dotyczące podstawy płatności podano w SST M-00.00.00 „Wymagania ogólne” [1], pkt 9.

9.2. Cena jednostki obmiarowej

Cena wykonania 1 m³ betonu obejmuje:

- prace pomiarowe i roboty przygotowawcze,
- oznakowanie robót,
- dostarczenie materiałów i sprzętu,
- wykonanie i uzgodnienia projektów technologicznych (w tym projektów deskowań i rusztowań),
- wykonanie operatów wodnoprawnych dla konstrukcji tymczasowych (np. rusztowania) na czas robót nad rzekami i ciekami, uzyskanie wszelkich uzgodnień i pozwoleń,
- opracowanie recept laboratoryjnych mieszanek betonowych,
- wykonanie deskowania oraz rusztowania z pomostem,
- oczyszczenie deskowania,
- przygotowanie i transport mieszanki,
- ułożenie mieszanki betonowej z zagęszczeniem i pielęgnacją,
- przygotowanie betonu i wykonanie warstw szepnych w przypadku przerw roboczych,
- wykonanie dojazdów i stanowisk roboczych dla sprzętu,
- wykonanie przerw dylatacyjnych,
- wykonanie w konstrukcji wszystkich wymaganych dokumentacją projektową otworów jak również osadzenie potrzebnych zakotwień, marek, rur itp.,
- rozbiórkę deskowań, rusztowań i pomostów,
- oczyszczenie stanowiska pracy i usunięcie, będących własnością Wykonawcy, materiałów rozbiórkowych,
- wykonanie badań i pomiarów wymaganych w specyfikacji technicznej,
- odwiezienie sprzętu.

Wszystkie roboty powinny być wykonane wg wymagań dokumentacji projektowej, ST i specyfikacji technicznej.

9.3. Sposób rozliczenia robót tymczasowych i prac towarzyszących

Cena wykonania robót określonych niniejsza SST obejmuje:

- roboty tymczasowe, które są potrzebne do wykonania robót podstawowych, ale nie są przekazywane Zamawiającemu i są usuwane po wykonaniu robót podstawowych,
- prace towarzyszące, które są niezbędne do wykonania robót podstawowych, niezaliczane do robót tymczasowych.

10. PRZEPISY ZWIĄZANE

10.1. Szczegółowe specyfikacje techniczne (SST)

1. M-00.00.00 Wymagania ogólne

10.2. Normy

2. PN-EN 196-1:2006 Metody badania cementu – Część 1: Oznaczanie wytrzymałości
3. PN-EN 196-3:2006 Metody badania cementu – Oznaczanie czasu wiązania i stałości objętości
4. PN-B-06714-34:1991 Kruszywa mineralne - Badania - Oznaczanie reaktywności alkalicznej
5. PN-EN 933-1:2000 Badanie geometrycznych właściwości kruszyw - Oznaczanie składu ziarnowego – Metoda przesiewania
6. PN-EN 933-4:2001 Badania geometrycznych właściwości kruszyw - Część 4. Oznaczanie kształtu ziarn – Wskaźnik kształtu
7. PN-B-06714-12:1976 Kruszywa mineralne – Badania - Oznaczanie zawartości zanieczyszczeń obcych
8. PN-B-06714-13:1978 Kruszywa mineralne – Badania - Oznaczanie zawartości pyłów mineralnych
9. PN-EN 1097-6:2002 Badanie mechanicznych i fizycznych właściwości kruszyw - Część 6: Oznaczanie gęstości ziarn i nasiąkliwości
10. PN-EN 1008:2004 Woda do zarobowa do betonu – Specyfikacja pobierania próbek, badanie i ocena przydatności wody zarobowej do betonu, w tym wody odzyskanej z procesów produkcji betonu
11. PN-B-06250:1988 Beton zwykły
12. PN-B-06714-18:1977 Kruszywa mineralne – Badania - Oznaczanie nasiąkliwości
13. PN-S-10040:1999 Obiekty mostowe - Konstrukcje betonowe, żelbetowe i sprężone - Wymagania i badania

- 14.PN-EN 1994-2:2010 Eurokod 4 – Projektowanie konstrukcji zespolonych stalowo-betonowych – Część 2: Reguły ogólne i reguły dla mostów
i PN-EN 1992-2:2010 Eurokod 2 – Projektowanie konstrukcji z betonu – Część 2: Mosty z betonu – Obliczanie i reguły konstrukcyjne
- 15.PN-EN 197-1:2002 Cement - Część 1: Skład, wymagania i kryteria zgodności dotyczące cementów powszechnego użytku
- 16.PN-EN 12504-2:2001/Ap1:2004 Badania betonu w konstrukcjach – Część 2: Badanie nieniszczące. Oznaczanie liczby odbicia
- 17.PN-EN 12504-4:2005 Badania betonu – Część 4: Oznaczanie prędkości fali ultradźwiękowej
- 18.PN-S-10050:1989 Obiekty mostowe - Konstrukcje stalowe - Wymagania i badania.
- 19.PN-S-10080:1993 Obiekty mostowe - Konstrukcje drewniane - Wymagania i badania
- 20.PN-EN 206-1:2003 Beton - Część 1: Wymagania, właściwości, produkcja i zgodność (wersja oryg. 2009)
- 21.PN-EN 12350-1:2001 Badania mieszanki betonowej – Część 1: Pobieranie próbek
- 22.PN-EN 12350-2:2001 Badania mieszanki betonowej – Część 2: Badanie konsystencji metodą opadu stożka
- 23.PN-EN 12350-7:2001 Badania mieszanki betonowej – Część 7: Badanie zawartości powietrza - Metody ciśnieniowe (wersja oryg. 2009)
- 24.PN-EN 12390-1:2001 Badania betonu Część 1: Kształt wymiary i inne wymagania dotyczące próbek do badania i form
- 25.PN-EN 12390-2:2001 Badania betonu.. Wykonywanie i pielęgnacja próbek do badań wytrzymałościowych (wersja oryg. 2009)
- 26.PN-EN 12390-3:2002 Badania betonu - Część 3: Wytrzymałość na ścislenie próbek do badania (wersja oryg. 2009)
- 27.PN-EN 934-2:2010 Domieszki do betonu, zaprawy i zaczynu - Część 2. Domieszki do betonu - Definicje, wymagania, zgodność, znakowanie i etykietowanie
- 28.PN-EN 12620+A1:2010 Kruszywa do betonu
- 29.PN-EN 1744-1:2000 Badanie chemicznych właściwości kruszyw – Analiza chemiczna (wersja oryg. 2010)
- 30.PN-EN 12504-1:2001 Badania betonu w konstrukcjach – Część 1: Odwierty rdzeniowe – Wycinanie, ocena i badanie wytrzymałości na ścislenie
- 31.PN-EN 13791:2008 Ocena wytrzymałości betonu na ścislenie w konstrukcjach i prefabrykowanych wyrobach betonowych
- 32.PN-B-06714-40:1978 Kruszywa mineralne – Badania - Oznaczanie wytrzymałości na miążdżenie
- 33.PN-EN 1367-1:2007 Badanie właściwości cieplnych i odporności kruszyw na działanie czynników atmosferycznych - Część1: Oznaczanie mrozoodporności (oryg.) (wersja polska 2001)
- 34.PN-EN 1744-1:2010 Badanie chemicznych właściwości kruszyw – Część1: Analiza chemiczna (oryg.) (wersja polska 2000)

10.3. Inne dokumenty

Rozporządzenie Ministra Transportu i Gospodarki Morskiej z dnia 30 maja 2000 r. w sprawie warunków technicznych, jakim powinny odpowiadać obiekty inżynierskie i ich usytuowanie. Dz.U. nr 63, poz. 735

M-04.01.03. BETON NIEKONSTRUKCYJNY W OBIEKCIE MOSTOWYM

1. WSTĘP

1.1. Przedmiot SST

Przedmiotem niniejszej ogólnej specyfikacji technicznej (SST) są wymagania dotyczące wykonania i odbioru robót budowlanych, związanych z wykonaniem oraz ułożeniem betonu niekonstrukcyjnego klasy poniżej B25 w ramach przebudowy mostu w miejscowości Skrzydłów przez rzekę Wartę w km 8+150 w ciągu drogi powiatowej nr 1024S.

1.2. Zakres stosowania SST

Ogólna specyfikacja techniczna (SST) jest stosowana jako dokument przetargowy i kontraktowy przy zlecaniu i realizacji robót określonych w punkcie 1.1.

1.3. Zakres robót objętych SST

Ustalenia zawarte w niniejszej specyfikacji dotyczą zasad prowadzenia robót związanych z wykonaniem i odbiorem betonu niekonstrukcyjnego klasy poniżej B25, oraz ułożeniu go w niekonstrukcyjnych elementach (jak podłoże ław fundamentowych, nadbeton i inne) w ramach przebudowy mostu w miejscowości Skrzydłów przez rzekę Wartę w km 8+150 w ciągu drogi powiatowej nr 1024S.

1.4. Określenia podstawowe

1.4.1. Beton niekonstrukcyjny – beton w elementach obiektu mostowego, ustalonych w dokumentacji projektowej, o wytrzymałości mniejszej niż wytrzymałość betonu klasy B 25.

1.4.2. Pozostałe określenia podstawowe są zgodne z obowiązującymi, odpowiednimi polskimi normami i z definicjami podanymi w SST M-00.00.00 „Wymagania ogólne” [1] pkt 1.4 oraz z SST M-04.01.02. „Beton konstrukcyjny w obiekcie mostowym” [2].

1.5. Ogólne wymagania dotyczące robót

Ogólne wymagania dotyczące robót podano w OST D-M-00.00.00 „Wymagania ogólne” [1], pkt 1.5.

2. MATERIAŁY

2.1. Ogólne wymagania dotyczące materiałów

Ogólne wymagania dotyczące materiałów, ich pozyskiwania i składowania, podano w SST M-00.00.00 „Wymagania ogólne” [1] pkt 2.

Dla betonu niekonstrukcyjnego, tzn. klasy niższej niż B25, stosowanego w drogowych obiektach inżynierskich nie obowiązują wymagania podane w Rozporządzeniu Ministra Transportu i Gospodarki Morskiej z dnia 30 maja 2000 r. w sprawie warunków technicznych, jakim powinny odpowiadać drogowe obiekty inżynierskie i ich usytuowanie [16]. Beton powinien być wykonany zgodnie z zasadami podanymi w PN-88/B-06250 [14].

2.2. Wytrzymałość betonu

Beton powinien mieć wytrzymałość określoną klasą zgodną z dokumentacją projektową.

2.3. Składniki mieszanki betonowej

2.3.1. Cement

Do wykonania betonu klasy poniżej B25 powinien być stosowany cement portlandzki CEM I niskoalkaliczny klasy 32,5 N spełniający wymagania normy PN-EN 197-1:2002 [3].

Dopuszczalne jest stosowanie jedynie cementu czystego (bez dodatków).

Przed użyciem cementu do wykonania mieszanki betonowej należy przeprowadzić kontrolę obejmującą:

- oznaczenie czasu wiązania wg PN-EN 196-3:1996 [5],
- oznaczenie zmiany objętości wg PN-EN 196-3:1996 [5].

Wyniki badań powinny być zgodne z wymaganiami dla cementu klasy 32,5 N podanymi w normie PN-EN 197-1:2002 [3].

Nie dopuszcza się występowania grudek nie dających się rozgnieść w palcach.

Cement należy przechowywać w sposób zgodny z postanowieniami PN-EN 197-1:2002 [3] oraz BN-88/6731-08 [6].

Do każdej partii dostarczonego cementu musi być dołączone świadectwo jakości (atest) wraz z wynikami badań z uwzględnieniem wymagań ST. Każda partia cementu przed jej użyciem do betonu musi uzyskać akceptację Inżyniera.

2.3.2. Kruszywo

Kruszywo do wykonania betonu klasy poniżej B25 powinno być marki nie mniejszej niż 20 i odpowiadać wymaganiom normy PN-86/B-06712 [7] dla kruszyw mineralnych. Ponadto kruszywo powinno spełniać poniższe wymagania:

- jako kruszywo grube powinien być stosowany żwir o maksymalnym wymiarze ziarna nie większym niż 31,5 mm,
- łączne uziarnienie kruszywa powinno mieścić się w granicach podanych na rysunku 1,
- przy ustalaniu proporcji kruszywa frakcji piaskowej i grubszych należy uwzględnić wymagania pkt. 2.4,
- ziarna kruszywa nie powinny być większe niż 1/3 najmniejszego przekroju poprzecznego elementu i 3/4 odległości w świetle między prętami zbrojenia, leżącymi w jednej płaszczyźnie prostopadłej do kierunku betonowania.

Rysunek 1. Graniczne krzywe uziarnienia kruszywa 0÷31,5 mm (dla betonu klasy poniżej B25)

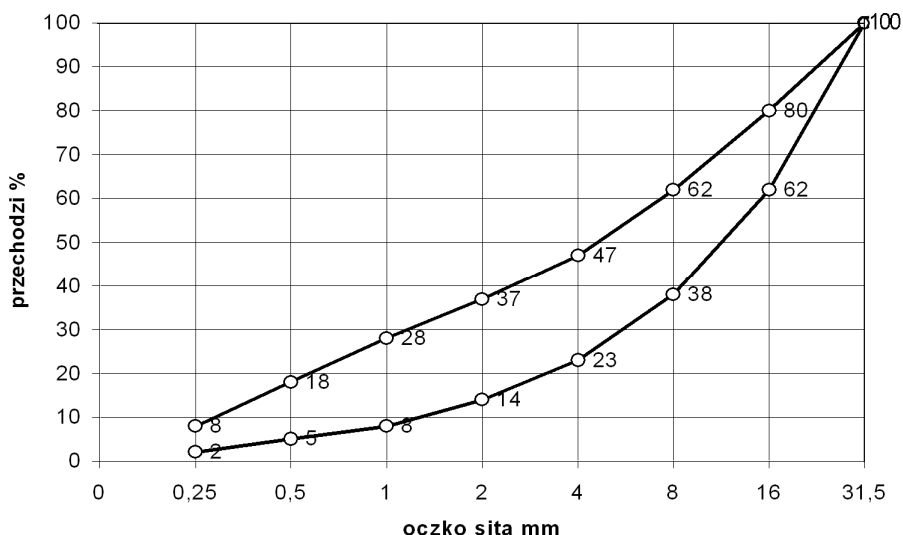

Przed użyciem poszczególnych partii kruszywa do betonu konieczna jest akceptacja Inżyniera, która powinna być wydana na podstawie:

- a) świadectwa jakości kruszywa wystawionego przez dostawcę (deklaracji lub certyfikatu zgodności z PN-86/B-06712 [7]) i zawierającego wyniki pełnych badań zgodnie z PN-86/B-06712 [7] oraz okresowo wynik badania specjalnego dotyczącego reaktywności alkalicznej,
- b) przeprowadzonych na budowie badań kruszywa obejmujących:

- oznaczenie składu ziarnowego wg PN-EN 933-1:2000 [8],
- oznaczenie kształtu ziarn wg PN-EN 933-4:2001 [9] (dotyczy kruszywa grubego),
- oznaczenie zawartości zanieczyszczeń obcych wg PN-76/B-06714.12 [10],
- oznaczenie zawartości grudek gliny (oznaczać jak zawartość zanieczyszczeń obcych),
- oznaczenie zawartości pyłów mineralnych wg PN-78/B-06714.13 [11],
- należy prowadzić bieżącą kontrolę wilgotności kruszywa wg PN-771097-6:2000 [12] oraz stałości zawartości frakcji $0 \div 2$ mm dla korygowania recepty roboczej betonu.

W przypadku, gdy kontrola wykaże niezgodność cech danego kruszywa z wymaganiami PN-86/B-06712 [7], użycie takiego kruszywa może nastąpić po jego uszlachetnieniu, np. przez dodatek odpowiednich frakcji kruszywa.

2.3.3. Woda zarobowa do betonu

Wodę zarobową do betonu należy czerpać z wodociągów miejskich. Stosowanie wody wodociągowej nie wymaga badań. Woda zarobowa dla betonu powinna odpowiadać wymaganiom normy PN-EN 1008:2004[13].

2.3.4. Domieszki i dodatki do betonu

Dopuszcza się zastosowanie domieszek i dodatków do betonu pod warunkiem przeprowadzenia kontroli skutków ubocznych, takich jak: zmniejszenie wytrzymałości, zwiększenie nasiąkliwości i skurczu po stwardnieniu betonu. Należy też ocenić wpływy domieszek na zmniejszenie trwałości betonu. Ze względu na wymaganie osiągnięcia przez beton określonego stopnia mrozoodporności należy stosować domieszki napowietrzające.

Dla zastosowanej domieszki Wykonawca powinien przedstawić aprobatę techniczną wydana przez IBDiM oraz atest producenta.

2.4. Skład mieszanki betonowej

2.4.1. Ustalanie składu mieszanki betonowej

Skład mieszanki betonowej powinien być ustalony zgodnie z ST oraz normą PN-88/B-06250 [14] tak, aby przy najmniejszej ilości wody zapewnić szczelne ułożenie mieszanki w wyniku zagęszczania przez wibrowanie. Skład mieszanki betonowej ustala laboratorium Wykonawcy lub wytwórni betonów i wymaga on zatwierdzenia przez Inżyniera.

Skład mieszanki betonowej powinien być ustalony zgodnie z następującymi zasadami:

- 1) skład mieszanki betonowej powinien być ustalony przy najmniejszej ilości wody zapewnić szczelne ułożenie mieszanki w wyniku zagęszczania przez wibrowanie,
- 2) wartość stosunku w/c powinna być nie większa niż 0,6 dla betonu narażonego bezpośrednio na działanie czynników atmosferycznych i niż 0,55 dla betonu narażonego na stały dostęp wody przed zamrożeniem,
- 3) odpowiednią urabialność mieszanki uzyskuje się przez dobór konsystencji mieszanki oraz dobór odpowiedniej ilości zaprawy i łącznej ilości cementu i frakcji kruszywa poniżej 0,125 mm:
 - konsystencja mieszanki nie powinna być rzadsza od plastycznej od 7s do 13 s (K-3 wg PN-88/B-06250 [14]), sprawdzona aparatem Ve-Be lub od 2 cm do 5 cm wg metody stożka opadowego. Dopuszcza się badanie stożkiem opadowym wyłącznie w warunkach budowy. Różnice między założoną konsystencją mieszanki, a kontrolowaną nie mogą przekroczyć $\pm 20\%$ wartości wskaźnika Ve-Be i ± 10 mm przy pomiarze stożkiem opadowym.
 - ilość zaprawy i łączną ilość cementu i frakcji kruszywa poniżej 0,125 mm podano w tablicy 1.

Tablica 1. Ilość zaprawy, cementu i kruszywa zapewniające urabialność mieszanki betonowej

Rodzaj elementu	Zalecana ilość zaprawy w dm^3 na 1 m^3 mieszanki betonowej	Najmniejsza suma objętości absolutnych cementu i ziarn kruszywa poniżej 0,125 mm, w dm^3 na 1 m^3 mieszanki betonowej
Żelbetowe i betonowe elementy i konstrukcje o najmniejszym wymiarze przekroju większym niż 60 mm i kruszywie do 31,5 mm	450 \pm 50	80

4) stosunek poszczególnych frakcji kruszywa grubego ustalany doświadczalnie powinien odpowiadać najmniejszej jamistości. Zawartość powietrza w mieszance betonowej, badana metodą ciśnieniową wg PN-88/B-06250 [14], nie powinna przekraczać:

- wartości 2 % w przypadku niestosowania domieszek napowietrzających,
- przedziałów wartości podanych w tablicy 2 w przypadku stosowania domieszek napowietrzających,

Tablica 2. Zawartość powietrza w mieszance betonowej z domieszkami napowietrzającymi

Lp.	Rodzaj betonu	Zawartość powietrza w %, przy uziarnieniu kruszywa 0 ÷ 31,5 mm
1	Beton narażony na czynniki atmosferyczne	3 ÷ 5
2	Beton narażony na stały dostęp wody, przed zamarznięciem	4 ÷ 6

5) maksymalne ilości cementu nie powinny przekraczać 450 kg/m³. Dopuszcza się przekroczenie tej ilości o 10 % w uzasadnionych przypadkach za zgodą Inżyniera.

Najmniejsza dopuszczalna ilość cementu na 1 m³ mieszanki betonowej wynosi:

- dla betonu narażonego bezpośrednio na działanie czynników atmosferycznych: 270 kg (dla betonu zbrojonego) i 250 kg (dla betonu niezbrojonego),
- dla betonu narażonego na stały dostęp wody, przed zamarznięciem: 270 kg,

6) recepta mieszanki betonowej może być ustalona dowolną metodą doświadczalną lub obliczeniowo-doświadczalną, zapewniającą uzyskanie betonu o wymaganych właściwościach. Przy projektowaniu składu mieszanki betonowej zagęszczanej przez wibrowanie i dojrzewającej w warunkach naturalnych (średnia temperatura dobowa nie niższa niż 10° C), średnią wymaganą wytrzymałość na ściskanie należy określić jako równą 1,3 R_b^G.

2.4.2. Wymagane właściwości betonu

Jeżeli ST nie podaje inaczej, beton powinien spełniać wymagania zestawione w tablicy 3.

Tablica 3. Wymagane właściwości betonu

Lp.	Cecha	Wymaganie	Metoda badań wg
1	Nasiąkliwość	Do 5 %	PN-88/B-06250 [15]
2	Wodoszczelność	Większa od 0,8 MPa (W8)	PN-88/B-06250 [15]
3	Mrozoodporność	Ubytek masy nie większy od 5%. Spadek wytrzymałości nie większy od 20 % po 150 cyklach zamrażania i odmrażania (F150)	PN-88/B-06250 [15]

W przypadku zastosowania dodatków i domieszek badanie odporności na działanie mrozu powinno być wykonane wg PN-88/B-06250 [14], z zastosowaniem wody oraz 2% roztworu solnego (NaCl), na oddzielnych próbkach.

Uwaga:

Dla betonu podłoża, którego zadaniem jest jedynie ochrona zbrojenia fundamentów przed zanieczyszczeniem gruntem, powyższe wymagania mogą być odpowiednio zmniejszone w ST lub dokumentacji projektowej. W podobny sposób mogą być obniżone wymagania dla betonu niekonstrukcyjnego w innych, mniej odpowiedzialnych elementach obiektu.

3. SPRZĘT

3.1. Ogólne wymagania dotyczące sprzętu

Ogólne wymagania dotyczące sprzętu podano w SST M-00.00.00 „Wymagania ogólne” [1], pkt 3.

3.2. Sprzęt do wykonania robót

Sprzęt do wykonania robót powinien spełniać wymagania podane w SST M-04.01.02. [2], pkt 3.

4. TRANSPORT

4.1. Ogólne wymagania dotyczące transportu

Ogólne wymagania dotyczące transportu podano w SST M-00.00.00 „Wymagania ogólne” [1], pkt 4.

4.2. Transport i przechowywanie składników mieszanki betonowej

Transport i przechowywanie składników mieszanki betonowej powinny być zgodne z wymaganiami podanymi w SST M-04.01.02. [2], pkt 4.2 i 4.3.

4.3. Ogólne zasady transportu masy betonowej

Zasady transportu mieszanki betonowej powinny być zgodne z wymaganiami podanymi w SST M-04.01.02. [2].

5. WYKONANIE ROBÓT

5.1. Ogólne zasady wykonywania robót

Ogólne zasady wykonywania robót podano w SST M-00.00.00 „Wymagania ogólne” [1], pkt 5.

5.2. Zalecenia ogólne

5.2.1. Zgodność wykonywania robót z dokumentacją

Sposób wykonania robót powinien być zgodny z dokumentacją projektową, ST i z wymaganiami normy PN-88/B-06250 [14] oraz dokumentacją technologiczną dostarczoną przez Wykonawcę i zatwierdzoną przez Inżyniera.

Dokumentacja technologiczna dostarczona przez Wykonawcę powinna zawierać projekt organizacji i harmonogram robót uwzględniający wszystkie warunki, w jakich będą wykonywane roboty betoniarskie, ewentualne projekty wykonawcze deskowań, projekt technologiczny betonowania.

Projekt technologiczny betonowania powinien obejmować:

- wybór składników betonu,
- opracowanie receptur laboratoryjnych i roboczych,
- sposób wytwarzania mieszanki betonowej,
- sposób transportu mieszanki betonowej,
- kolejność i sposób betonowania,
- wskazanie przerw roboczych i sposobu łączenia betonu w przerwach,
- sposób pielęgnacji betonu,
- warunki rozformowania elementu konstrukcji,
- zestawienie koniecznych badań.

5.2.2. Zakres robót

Podstawowe czynności przy wykonywaniu robót obejmują:

5. roboty przygotowawcze (w tym wykonanie deskowań),

6. wytworzenie mieszanki betonowej,
7. podawanie, układanie i zagęszczanie mieszanki betonowej ,
8. pielęgnację betonu,
9. rozbiórkę deskowań,
10. wykańczanie powierzchni betonu,
11. roboty wykończeniowe.

5.3. Roboty przygotowawcze

Przed przystąpieniem do robót betoniarskich, powinna być stwierdzona przez Inżyniera prawidłowość wykonania wszystkich robót poprzedzających betonowanie, a w szczególności:

- prawidłowość wykonania deskowań,
- prawidłowość wykonania zbrojenia, jeśli występuje,
- zgodność rzędnych z dokumentacją projektową,
- czystość deskowania oraz obecność wkładek dystansowych zapewniających wymaganą wielkość otuliny (w przypadku betonu zbrojonego),
- przygotowanie powierzchni betonu uprzednio ułożonego w miejscu przerwy roboczej,
- prawidłowość wykonania wszystkich robót zanikających,
- prawidłowość rozmieszczenia i niezmiennosc kształtu elementów wbudowywanych w betonową konstrukcję (np. marki),
- gotowość sprzętu i urządzeń do prowadzenia betonowania.

W uzasadnionych przypadkach Wykonawca dostarczy projekt techniczny deskowań wykonany w oparciu o rysunki zawarte w dokumentacji projektowej lub wg własnego opracowania. Ustalona konstrukcja deskowań powinna być sprawdzona na siły wywołane parciem świeżej masy betonowej i uderzenia przy jej wylewaniu z pojemników z uwzględnieniem szybkości betonowania i sposobu zagęszczenia.

Konstrukcja deskowania powinna spełniać następujące warunki:

- zapewniać odpowiednią sztywność i niezmiennosc kształtu konstrukcji,
- zapewniać wykończenie powierzchni betonu, zgodnie z wymaganiami dokumentacji projektowej (w przypadku elementów widocznych),
- zapewniać odpowiednią szczelność,
- wykazywać odporność na deformację pod wpływem warunków atmosferycznych,
- powierzchnie deskowań stykające się z betonem powinny być pokryte warstwą specjalnego oleju do form, zaakceptowanego przez Inżyniera.

Deskowania powinny zapewniać wykonanie elementów betonowych z dokładnością ± 1 cm.

5.4. Wytwarzanie mieszanki betonowej

Wytwarzanie mieszanki betonowej powinno się odbywać zgodnie z zasadami podanymi w SST M-04.01.02. [2] pkt 5.4.

5.5. Podawanie i układanie mieszanki betonowej

Zasady podawania i układania mieszanki betonowej, w tym roboty przygotowawcze, układanie i zagęszczanie, dostosowanie do warunków atmosferycznych w trakcie betonowania oraz pielęgnacja betonu powinny być zgodne z SST M-04.01.02. [2], pkt 5.5.

5.6. Rozbiórka deskowań

Rozformowanie konstrukcji może nastąpić po osiągnięciu przez beton pełnej wytrzymałości projektowej i po okresie dojrzewania określonym w ST i dokumentacji projektowej.

5.7. Wykańczanie powierzchni betonu

Powierzchnie betonu w elementach niekonstrukcyjnych powinny być odpowiednio wykańczane wtedy, jeżeli dokumentacja projektowa lub ST stawiają takie warunki. W takich przypadkach, powierzchnie należy wykańczać zgodnie z SST M-04.01.00 [2] pkt 5.8.

5.8. Roboty wykończeniowe

Roboty wykończeniowe powinny być zgodne z dokumentacją projektową i ST. Do robót wykończeniowych należą prace związane z dostosowaniem wykonanych robót do istniejących warunków terenowych, takie jak:

- odtworzenie elementów czasowo usuniętych,
- roboty porządkujące otoczenie terenu robót.

6. KONTROLA JAKOŚCI ROBÓT

6.1. Ogólne zasady kontroli jakości robót

Ogólne zasady kontroli jakości robót podano w SST M-00.00.00 [1] „Wymagania ogólne”, pkt 6.

6.2. Badania przed przystąpieniem do robót

Przed przystąpieniem do robót Wykonawca powinien:

- f) uzyskać wymagane dokumenty, dopuszczające wyroby budowlane do obrotu i powszechnego stosowania (certyfikaty zgodności, deklaracje zgodności, aprobaty techniczne, ew. badania materiałów wykonane przez dostawców itp.) i na ich podstawie sprawdzić właściwości zastosowanych materiałów na zgodność z wymaganiami podanymi w ST,
- g) wykonać własne badania właściwości materiałów przeznaczonych do wykonania robót, określone w pkt 2 lub przez Inżyniera.

Wszystkie dokumenty oraz wyniki badań Wykonawca przedstawia Inżynierowi do akceptacji.

6.3. Badania składników mieszanki betonowej

Bezpośrednio przed użyciem cementu do wykonania mieszanki betonowej należy przeprowadzić kontrolę obejmującą:

- oznaczenie czasu wiązania wg PN-EN 196-3:1996 [5],
- oznaczenie zmiany objętości wg PN-EN 196-3:1996 [5],
- obecności grudek gliny.

Wyniki badań powinny odpowiadać wymaganiom podanym w tablicy 4.

Tablica 4. Wymagania dla cementu

Klasa cementu	Wytrzymałość na ściskanie, MPa,				Początek czasu wiązania, min	Stołość objętości (rozszerzalność), mm
	wczesna		normowa, po 28 dniach			
	po 2 dniach	po 7 dniach				
Klasa 32,5	-	≥ 16	≥ 32,5	≤ 52,5	≥ 75	≤ 10

Nie dopuszcza się obecności grudek gliny.

W przypadku gdy:

- czas wiązania lub zmiany objętości nie odpowiadają PN-EN 196-3:1996 [5],
 - cement przechowywany jest niezgodnie z postanowieniami PN-EN 197-1:2002 [3],
 - okres przechowywania cementu jest dłuższy niż podano w PN-EN 197-1:2002 [3],
- obowiązuje oznaczenie wytrzymałości cementu na ściskanie wg PN-EN 196-1:1996 [4]

Przed użyciem kruszywa do wykonania mieszanki betonowej, dla każdej dostarczonej partii, należy przeprowadzić kontrolę obejmującą:

- oznaczenie składu ziarnowego wg PN-EN 933-1:2000 [8],
- oznaczenie kształtu ziarn wg PN-EN 933-4:2001 [9] (dotyczy kruszywa grubego),
- oznaczenie zawartości zanieczyszczeń obcych wg PN-76/B-06714.12 [10],
- oznaczenie zawartości grudek gliny (oznaczać jak zawartość zanieczyszczeń obcych),
- oznaczenie zawartości pyłów mineralnych wg PN-78/B-06714.13 [11].

Wyniki badań powinny być zgodne z wymaganiami podanymi w PN-86/B-06712 [7] dla żwiru marki 20.

Przed użyciem wody do wykonania mieszanki betonowej oraz w przypadku stwierdzenia zanieczyszczeń należy przeprowadzić badania zgodnie z PN-B-32250 [14].

Dodatki i domieszki do betonu należy badać zgodnie z ich aprobatą techniczną wydaną przez IBDiM.

Wszystkie dokumenty oraz wyniki badań Wykonawca przedstawi Inżynierowi do akceptacji.

6.4. Kontrola jakości mieszanki betonowej i betonu

Kontroli podlegają następujące właściwości mieszanki betonowej:

- konsystencja mieszanki betonowej,
 - zawartość powietrza w mieszance betonowej,
- oraz betonu:
- wytrzymałość betonu na ściskanie,
 - nasiąkliwość betonu,
 - odporność betonu na działanie mrozu,
 - przepuszczalność wody przez beton.

Zwraca się uwagę na konieczność wykonania planu kontroli jakości betonu zawierającego m.in. szczegółowe określenie liczebności i terminów pobierania próbek do kontroli jakości mieszanki i betonu. Plan kontroli jakości betonu podlega akceptacji Inżyniera.

Kontrolę jakości mieszanki betonowej i betonu należy przeprowadzać zgodnie z PN-88/B-06250 [14] oraz SST M-04.01.02. pkt 6.3. Wyniki kontroli powinny być zgodne z pkt 2.4 niniejszej SST.

6.5. Tolerancje wymiarów

Jeżeli ST i dokumentacja projektowa nie przewidują inaczej, to wymiary elementów nie powinny różnić się od projektowanych więcej niż o 1,0 cm.

6.6. Kontrola deskowań

Każde deskowanie powinno podlegać odbiorowi. Przedmiotem kontroli w czasie odbioru powinny być:

- rodzaj użytego materiału na zgodność z projektem technologicznym,
- szczelność deskowań w płaszczyznach i narożach,
- poziom górnej krawędzi i powierzchni deskowań przed betonowaniem i po nim oraz porównanie z poziomem wymaganym.

Deskowania w czasie betonowania powinny być przedmiotem kontroli geodezyjnej w nawiązaniu do niezależnych reperów.

6.7. Kontrola wykończenia powierzchni betonowych

Jeżeli dokumentacja projektowa oraz ST nie przewidują inaczej, wszystkie widoczne powierzchnie betonowe powinny być gładkie i mieć jednolitą barwę i fakturę. Na powierzchniach tych nie mogą być widoczne żadne zabrudzenia, przebarwienia czy inne wady pozostawione przez wewnętrzną wykładzinę deskowań, która powinna być odpowiednio przymocowana do deskowania. Wszystkie nieprawidłowości wykończenia powierzchni muszą być naprawione przez Wykonawcę.

7. OBMIAR ROBÓT

7.1. Ogólne zasady obmiaru robót

Ogólne zasady obmiaru robót podano w SST M-00.00.00 „Wymagania ogólne” [1], pkt 7.

7.2. Jednostka obmiarowa

Jednostką obmiarową jest m³ (metr sześcienny) wbudowanego betonu danej klasy.

8. ODBIÓR ROBÓT

8.1. Ogólne zasady odbioru robót

Ogólne zasady odbioru robót podano w SST M-00.00.00 „Wymagania ogólne” [1], pkt 8.

Roboty uznaje się za wykonane zgodnie z dokumentacją projektową, ST i wymaganiami Inżyniera, jeżeli wszystkie pomiary i badania z zachowaniem tolerancji wg punktu 6 dały wyniki pozytywne.

8.2. Odbiór robót zanikających i ulegających zakryciu

Odbiorowi robót zanikających i ulegających zakryciu podlegają:

- wykonanie deskowań,
- wykonanie betonu w konstrukcjach ulegających zakryciu (np. podłoża pod fundamenty).

Odbiór tych robót powinien być zgodny z wymaganiami pkt. 8.2 SST M-00.00.00 „Wymagania ogólne” [1] oraz niniejszej OST.

9. PODSTAWA PŁATNOŚCI

9.1. Ogólne ustalenia dotyczące podstawy płatności

Ogólne ustalenia dotyczące podstawy płatności podano w SST M-00.00.00 „Wymagania ogólne” [1], pkt 9.

9.2. Cena jednostki obmiarowej

Cena wykonania 1 m³ betonu obejmuje:

- prace pomiarowe i roboty przygotowawcze,
- oznakowanie robót,
- dostarczenie materiałów i sprzętu,
- wykonanie i uzgodnienia projektów technologicznych,
- opracowanie recept laboratoryjnych mieszanek betonowych,
- wykonanie deskowania,
- oczyszczenie deskowania,
- przygotowanie i transport mieszanki,
- ułożenie mieszanki betonowej z zagęszczeniem i pielęgnacją,
- przygotowanie betonu i wykonanie warstw szczerwych w przypadku przerw roboczych,
- wykonanie dojazdów i stanowisk roboczych dla sprzętu,
- wykonanie przerw dylatacyjnych,
- wykonanie w konstrukcji wszystkich wymaganych dokumentacja projektową otworów jak również osadzenie potrzebnych zakotwień, marek, rur itp.,
- rozbiórkę deskowań,
- oczyszczenie stanowiska pracy i usunięcie, będących własnością Wykonawcy, materiałów rozbiórkowych,
- wykonanie badań i pomiarów wymaganych w specyfikacji technicznej,
- odwiezienie sprzętu.

Wszystkie roboty powinny być wykonane wg wymagań dokumentacji projektowej, ST i specyfikacji technicznej.

9.3. Sposób rozliczenia robót tymczasowych i prac towarzyszących

Cena wykonania robót określonych niniejsza SST obejmuje:

- roboty tymczasowe, które są potrzebne do wykonania robót podstawowych, ale nie są przekazywane Zamawiającemu i są usuwane po wykonaniu robót podstawowych,
- prace towarzyszące, które są niezbędne do wykonania robót podstawowych, niezaliczane do robót tymczasowych.

10. PRZEPISY ZWIĄZANE

10.1. Szczegółowe specyfikacje techniczne (SST)

1. M-00.00.00. Wymagania ogólne
2. M-04.01.02. Beton konstrukcyjny w obiekcie mostowym

10.2. Normy

3. PN-EN 197-1:2002 Cement. Część 1: Skład, wymagania i kryteria zgodności dotyczące cementów powszechnego użytku
4. PN-EN 196-1:1996 Metody badania cementu – Oznaczenie wytrzymałości.
5. PN-EN 196-3:1996 Metody badania cementu – Oznaczenie czasu wiązania i stałości objętości
6. BN-88/6731-08 Cement. Transport i przechowywanie
7. PN-86/B-06712 Kruszywa mineralne do betonu
8. PN-EN 933-1:2000 Badanie geometrycznych właściwości kruszyw. Oznaczenie składu ziarnowego
9. PN-EN 933-4:2001 Badanie geometrycznych właściwości kruszyw. Część 4. Oznaczenie kształtu ziarn
10. PN-76/B-06714.12 Kruszywa mineralne. Badania. Oznaczenie zawartości zanieczyszczeń obcych
11. PN-76/B-06714.13 Kruszywa mineralne. Badania. Oznaczenie zawartości pyłów mineralnych
12. PN-771097-6:2000 Badanie mechanicznych i fizycznych właściwości kruszyw. Oznaczenie zawartości gęstości ziaren i nasiąkliwości
13. PN-EN 1008:2004 Woda zarobowa do betonu. Specyfikacja pobierania próbek, badanie i ocena przydatności wody zarobowej do betonu, w tym wody odzyskanej z procesów produkcji betonu
14. PN-88/B-06250 Beton zwykły
15. PN-85/B-04500 Zaprawy budowlane. Badanie cech fizycznych i wytrzymałościowych

10.3. Inne

16. Rozporządzenie Ministra Transportu i Gospodarki Morskiej z dnia 30 maja 2000 r. w sprawie warunków technicznych, jakim powinny odpowiadać drogowe obiekty inżynierskie i ich usytuowanie. Dz.U. nr 63, poz. 735

M-04.01.04 WYKONANIE I MONTAŻ SPRĘŻONYCH PREFABRYKATÓW STRUNOBETONOWYCH

1. WSTĘP

1.1. Przedmiot SST

Przedmiotem niniejszej ogólnej specyfikacji technicznej (SST) są wymagania dotyczące wykonania i odbioru robót związanych z wykonaniem i montażem prefabrykowanych belek sprężonych w ramach przebudowy mostu w miejscowości Skrzydłów przez rzekę Wartę w km 8+150 w ciągu drogi powiatowej nr 1024S.

1.2. Zakres stosowania SST

Ogólna specyfikacja techniczna (SST) jest stosowana jako dokument przetargowy i kontraktowy przy zlecaniu i realizacji robót określonych w punkcie 1.1.

1.3. Zakres robót objętych SST

Ustalenia zawarte w niniejszej specyfikacji dotyczą zasad prowadzenia robót związanych z montażem strunobetonowych belek sprężonych typu „T” w ustroju niosącym mostu.

Roboty obejmują:
wykonanie belek w wytwórni,
transport belek z miejsca wytworzenia na plac budowy,
montaż podpór tymczasowych (rusztowań) i rusztowań bocznych podwieszonych, jeśli są wymagane,
montaż belek ze środka transportowego na podpory tymczasowe lub - ze względów organizacyjnych - z miejsca składowania na budowie.

1.4. Określenia podstawowe

1.4.1. Element prefabrykowany – element z betonu formowany i dojrzewający poza miejscem ostatecznego wbudowania.

1.4.2. Ciężna sprężająca – druty, sploty, liny lub pręty pojedyncze oraz ich wiązki ze stali o wysokiej wytrzymałości, służące do wywołania sił sprężających (ściskających).

1.4.3. Konstrukcje strunobetonowe – konstrukcje z betonu sprężone za pomocą drutów lub splotów naprężonych przed betonowaniem, w których przekazywanie sił sprężających z ciężien na beton dokonuje się głównie przez przyczepność.

1.4.4. Otulina – odległość między powierzchnią zbrojenia a najbliższą powierzchnią betonu.

1.4.5. Tolerancja – dopuszczalna zmiana wymiaru.

1.4.6. Trwałość – zdolność konstrukcji lub jej części do zachowania odpowiedniej stateczności i użyteczności w czasie projektowego okresu użytkowania, zgodnie z przeznaczeniem i przy właściwym utrzymaniu lecz bez poważnych napraw.

1.4.7. Okres użytkowania – okres, w którym właściwości użytkowe wyrobu w obiekcie są zachowane na poziomie niezbędnym do spełnienia wymagań użytkowania konstrukcji pod warunkiem, że dana konstrukcja jest właściwie utrzymywana.

1.4.8. Pozostałe określenia podstawowe są zgodne z obowiązującymi, odpowiednimi polskimi normami i z definicjami podanymi w SST M-00.00.00 „Wymagania ogólne” [1], pkt 1.4.

1.5. Ogólne wymagania dotyczące robót

Ogólne wymagania dotyczące robót podano w SST M-00.00.00 „Wymagania ogólne” [1], pkt 1.5.

Dla betonu konstrukcyjnego stosowanego w belkach prefabrykowanych w drogowych obiektach inżynierskich powinny być spełnione wymagania podane w Rozporządzeniu Ministra Transportu i Gospodarki Morskiej z dnia 30 maja 2000 r. w sprawie warunków technicznych, jakim powinny odpowiadać drogowe obiekty inżynierskie i ich usytuowanie, zwanym dalej Rozporządzeniem [13].

2. MATERIAŁY

2.1. Ogólne wymagania dotyczące materiałów

Ogólne wymagania dotyczące materiałów, ich pozyskiwania i składowania, podano w SST M-00.00.00 „Wymagania ogólne” [1], pkt 2.

Za jakość wykonywanych belek odpowiedzialny jest Wykonawca, który jest zobowiązany do prowadzenia stałej i skutecznej kontroli technicznej, oraz do przestrzegania przepisów obowiązujących w zakresie jakości materiałów wyjściowych i prawidłowego wykonywania poszczególnych robót. Wykonawca przedstawi Inżynierowi do zatwierdzenia wytwórcę prefabrykatów (wytwórnię) oraz specyfikację techniczną wykonania prefabrykatów w wytwórni.

Każda belka powinna posiadać deklarację zgodności wydaną przez wytwórnię określającą jej parametry wytrzymałościowe, gabaryty oraz cechy użytych materiałów. Prawidłowość wykonania każdej belki powinna być potwierdzona w jej karcie odbioru. Takie dokumenty, jak: atesty i protokoły badań materiałów, receptury mieszanki betonowej, dzienniki sprężania należy przedstawić Inżynierowi na jego żądanie.

2.2. Formy stalowe

Formy stalowe do produkcji elementów prefabrykowanych powinny spełniać następujące wymagania:

- formy wieloczęściowe z elastycznymi przekładkami stykowymi powinny umożliwić kompensację skurczu betonu, kompensację rozszerzalności termicznej występującą przy przyspieszonym dojrzewaniu betonu oraz zapewnić wielokrotne otwieranie bez narażania prefabrykatu na odłamywanie betonu lub powstanie rys,
- smarowanie przeciwdhezyjne powinno zabezpieczyć beton przed przyczepnością do ścianek formy,
- wymiary prefabrykatu powinny mieścić się w granicach tolerancji; jeżeli odchylenia wymiarów przekroczą granice tolerancji, forma powinna być naprawiona i zastąpiona przez nową,
- formy do produkcji dźwigarów prefabrykowanych powinny zapewniać minimalne różnice między strzałkami poszczególnych dźwigarów; jeżeli granice tolerancji strzałek są przekroczone to formę należy naprawić lub zmienić,
- forma nadaje się do przyjęcia, jeżeli spełnia następujące wymagania:
 - a) odchylenie od prostoliniowości jest mniejsze niż 0,1% długości lub 2 cm,
 - b) odchylenie od pionu ściany wynosi poniżej 0,2% wysokości lub mniej niż 0,4 cm,
 - c) odchylenie od płaszczyzny (wybrzuszenie) na odcinku 3 m wynosi poniżej 0,2%,
 - d) odchyłki wymiarów prefabrykatu wykonanego w formie nie przekraczają odchyłek wg pkt. 6.7.2.1.

Powinny być wykonane oddzielne formy dla każdej rozpiętości i wysokości belek. Szczególnej uwagi wymaga rozwiązanie elementów formy w czole belki.

2.3. Materiały do wykonania belek prefabrykowanych strunobetonowych

2.3.1. Beton

Klasa betonu powinna być zgodna z dokumentacją projektową dla danego typu prefabrykatu.

Beton powinien być zaprojektowany na minimalną klasę ekspozycji XD1 lub XS1.

Jeżeli otulina prętów zbrojenia wynosi 40 mm, to dla wymaganej 100-letniej trwałości elementu w konstrukcji wymagana jest klasa betonu C50/60.

2.3.1.1. Składniki mieszanki betonowej

Wymagania dotyczące składników mieszanki betonowej, rodzaju cementu, stosowanych kruszyw, dodatków i domieszek oraz ustalania składu mieszanki powinny odpowiadać warunkom podanym w OST M-13.01.00 [3], jak dla betonu odpowiedniej klasy.

2.3.1.2. Trwałość betonu w prefabrykacji

Trwałość elementów prefabrykowanych z betonu powinna być zapewniona przez spełnienie następujących wymagań:

- minimalnej zawartości cementu – należy określić w zależności od przyjętej klasy ekspozycji na podstawie krajowego uzupełnienia PN-EN 206-1:2003 [9],
- maksymalnego stosunku wodno-cementowego: $\leq 0,5$,
- maksymalnej zawartości chlorków w betonie, określonej jako zawartość jonów chlorków w odniesieniu do masy cementu: 0,1%,
- maksymalnej zawartości alkaliów:
 - w cemencie $\leq 0,6\%$,
 - reaktywność alkaliczna kruszywa z cementem określona wg PN-B-06714.34:1991 [10] nie powinna wywoływać zwiększenia wymiarów liniowych ponad 0,1%,
- ochrony świeżo zaformowanego betonu przed wysychaniem – wg pktu 5.2.3,
- odpowiedniej hydratacji przy stosowaniu obróbki cieplnej (jeśli jest stosowana) – wg PN-EN 13369 [5], pkt 4.2.1.4,
- minimalnej wytrzymałości betonu – klasa betonu min. C30/37 (przy obniżonej klasie trwałości do 50 lat),
- minimalnego otulenia betonem i jakości betonu w otulinie:
 - należy określić grubość otuliny wg PN-EN 1992-1-1 [11], pkt 4.4.1.2, jak dla konstrukcji o projektowanym okresie użytkowania 100 lat; dodatkowo minimalna otulina powinna być zwiększona o wartość $0 \leq \Delta c \leq 10$ mm zależną od standardu wykonawstwa i kontroli jakości,
 - minimalna grubość otuliny wynosi 40 mm,
 - występowanie rys należy ograniczać, zgodnie z PN-EN 1992-1-1 [11] pkt 7.3 ,
- szczegółowych wymagań w celu zapewnienia stabilności strukturalnej:
 - należy zapobiegać lokalnemu zmięczeniu lub rozłupywaniu betonu na końcach elementu,
 - wytrzymałość betonu w chwili zwolnienia sprężenia nie powinna być mniejsza niż wartość minimalna określona w odpowiedniej europejskiej aprobacie technicznej oraz określona w pktcie 5.2.4.

2.3.2. Stal zbrojeniowa

Stal zbrojeniowa do wykonania belek strunobetonowych powinna spełniać wymagania SST M-04.01.01. [2], dla klasy A-IIIN i A-I oraz PN-EN 1992-1-1 [11], jeśli norma ta jest stosowana przy projektowaniu.

2.3.3. Stal sprężająca:

Stal sprężająca powinna być zgodna z dokumentacją projektową oraz PN-EN 10138-1 [6] oraz PN-EN 1992-1-1 [11], jeśli norma ta jest stosowana przy projektowaniu.

Druły powinny spełniać wymagania PN-EN 10138-2 [7].

Sploty powinny spełniać wymagania PN-EN 10138-3 [8].

Walcówka, z której produkowane są drut i sploty powinna spełniać wymagania PN-EN ISO 16120-4:2012 [4].

Dla zastosowanych lin wytwórca przedstawi aprobatę techniczną wydaną przez IBDiM lub europejską aprobatę techniczną.

Na powierzchni drutów nie powinno być rdzy, pęknięć, łusek, rozwarstwień. Druły nie powinny mieć załamań lub uszkodzeń mechanicznych. Niedopuszczalne są łączenia drutów w linie.

Liny powinny być zabezpieczone przed rozwinięciem. Jeżeli po zdjęciu zabezpieczeń z końcowego odcinka liny nastąpi jej rozwinięcie, powinno być ono możliwe do ręcznego naprawienia.

W czasie transportu i składowania ciężna i elementy pomocnicze powinny być chronione przed korozją. Minimalny nalot korozyjny, ścierny, usuwalny przez potarcie papierem ściernym jest dopuszczalny. W przypadku większych zanieczyszczeń ciężna muszą być oczyszczone.

2.4. Gotowe prefabrykaty strunobetonowe

Belki powinny być wykonane w wytwórni zgodnie z dokumentacją projektową. Przed przystąpieniem do wbudowania prefabrykatu, Wykonawca przedstawi Inżynierowi atest producenta, potwierdzający zgodność z wymaganiami ST i dokumentacji projektowej.

Ukształtowanie końcówek belek oraz rozmieszczenie otworów dla wprowadzenia wpustów i sączków, wycięć dla oparcia płyt deskowania traconego należy wykonać w wytwórni, zgodnie z dokumentacją projektową.

Czoła belek powinny być zabezpieczone przed korozją, natomiast końcówki cięgien uszczelnione tak, aby zamknąć drogę penetracji wilgoci i wody od czoła belek w głąb konstrukcji. Wystające z belki odcinki cięgien nie pozbawionych przyczepności powinny być tymczasowo zabezpieczone przed korozją powłoką mineralną. Wystające odcinki cięgien pozbawionych przyczepności powinny być tymczasowo zabezpieczone przed korozją materiałem miękkim np. warstwą pianki.

2.5. Warunki dopuszczenia dźwigara strunobetonowego do zastosowania

Dźwigar strunobetonowy określonego typu produkowany według indywidualnej dokumentacji technicznej i przeznaczony na określoną budowę może być dopuszczony do jednostkowego stosowania w obiekcie budowlanym w trybie i na zasadach określonych w ustawie z dnia 16 kwietnia 2004 r. o wyrobach budowlanych (Dz. U. Nr 92, poz.881) [14].

Dokumentem dopuszczającym w tym trybie wyrób do stosowania jest oświadczenie dostawcy o zgodności wyrobu z indywidualną dokumentacją techniczną, sporządzoną lub uzgodnioną z projektantem obiektu oraz z przepisami i obowiązującymi normami. Oświadczenie powinno zawierać nazwę i adres dostawcy, nazwę wyrobu i miejsce jego wytwarzania, identyfikację dokumentacji technicznej, stwierdzenie zgodności wyrobu z tą dokumentacją oraz z przepisami i obowiązującymi normami, nazwę i adres budowy, dla której wyrób jest przeznaczony, miejsce i datę wydania i podpis wydającego oświadczenie. Indywidualna dokumentacja techniczna powinna zawierać m.in. opis rozwiązania konstrukcyjnego, charakterystykę materiałową i projektowane własności użytkowe wyrobu oraz określać warunki jego wmontowania w danym obiekcie. Przykład zawartości dokumentacji technicznej dla betonowych elementów prefabrykowanych został podany w załączniku M do PN-EN 13369 [5].

Indywidualną dokumentację techniczną wyrobu oraz oświadczenie dostawcy należy dołączyć do dokumentacji budowy.

W przypadku zastosowania przez Wykonawcę innych belek niż podane w dokumentacji projektowej, zmiana taka wymaga akceptacji projektanta i Inżyniera i potwierdzenia, że jest nieistotną zmianą w projekcie, która m. in. nie pociąga za sobą zmiany gabarytów ustroju niosącego. W takim przypadku Wykonawca na własny koszt wykona obliczenia statyczne konstrukcji.

Producent belek musi dysponować prawem do wykonywania belek danego typu i musi wydać oświadczenie, że zapewniono zgodność wyrobu z dokumentacją projektową oraz z odpowiednimi przepisami. Dla belek producent musi przedstawić atest.

Atest producenta powinien zawierać:

- datę wystawienia,
- nazwę i adres producenta,
- wykaz cech elementów objętych atestem:
 - między innymi należy podać charakterystykę drutu stali sprężającej (nazwę wytwórni, klasę, średnicę i wytrzymałość na rozciąganie itp.), dane dotyczące cięgien sprężających (nazwę wytwórni, numer zamówienia, oznaczenie, datę wykonania liny, wartość siły zrywającej linę itp.),
 - należy podać datę rozformowania, uzyskaną siłę sprężającą, strzałkę podniesienia,
- krótki opis przeprowadzonych badań elementów wynikami,
- podpisy osób przeprowadzających badania,
 - wartość strzałki pionowej.

Do deklaracji zgodności powinien być dołączony dziennik sprężenia zawierający dane dotyczące naciągu cięgien (warunki naciągu, siły naciągu i wydłużenie cięgien) i sprężenia (warunki sprężenia, wytrzymałość betonu, strzałki prefabrykatów).

3. SPRZĘT

3.1. Ogólne wymagania dotyczące sprzętu

Ogólne wymagania dotyczące sprzętu podano w SST M-00.00.00 „Wymagania ogólne”[1], pkt

3.

Sprzęt do wykonania robót musi uzyskać akceptację Inżyniera.

3.2. Sprzęt do wykonania prefabrykatów

Do wykonania prefabrykatów Wykonawca (Producent) powinien dysponować:

- a) sprzętem do wykonania robót zbrojeniowych – wg SST M-04.01.01. [2], pkt 3,
- b) sprzętem do wykonania robót betoniarskich – wg SST M-04.01.02. [3], pkt 3,
- c) zestawem naciągowym.

Zestaw naciągowy składający się z prasy naciągowej i manometru podlega cechowaniu co 6 miesięcy oraz po naprawie, która ma wpływ na parametry użytkowe cechowanego sprzętu. Cechowanie jest wykonywane przez niezależne kwalifikowane laboratorium lub jednostkę właściciela ETA / Wykonawcy sprężania.

Protokół cechowania powinien zawierać krzywą cechowania ustalającą zależność pomiędzy wartościami wskazywanymi na manometrze i obciążeniem przyłożonym do badanej prasy oraz formułę matematyczną definiującą tę krzywą.

Niepewność mierzonych wartości powinna być pokazana w całym zakresie cechowania. Niepewność nie powinna być większa niż 2 % przyłożonego obciążenia.

Przed przystąpieniem do realizacji robót sprężalniczych protokół z cechowania przekazywany jest do wglądu Inżynierowi.

Z cechowanym zestawem naciągowym można stosować dowolną pompę hydrauliczną zapewniającą odpowiednie parametry techniczne.

Dodatkowo do realizacji robót specjalistycznych wykorzystuje się niżej wymieniony sprzęt pomocniczy (stosownie do potrzeb):

- stalowe kosze do stali sprężającej,
- drobny sprzęt monterski,
- elektronarzędzia (szlifierki kątowe),
- sprzęt dźwigowy i transportowy,
- sprężarkę.

Sprzęt powinien być sprawny, sprawdzony i zaaprobowany przez Inżyniera.

3.3. Sprzęt do montażu prefabrykatów

Do montażu i przeładunku prefabrykatów należy stosować dźwigi samochodowe o udźwigu i wysięgu odpowiadającym terenowym warunkom montażu i przeładunku oraz masie montowanych elementów. Odpowiadające tym warunkom dźwigi wymagają utwardzonej powierzchni placu montażowego oraz drogi dojazdowej. Do montażu belek konieczne mogą być rusztowania – tymczasowe podpory, wymagające utwardzonego podłoża.

4. TRANSPORT

4.1. Ogólne wymagania dotyczące transportu

Ogólne wymagania dotyczące transportu podano w SST M-00.00.00 „Wymagania ogólne”[1], pkt 4.

4.2. Transport materiałów do wykonania prefabrykatów

Transport składników mieszanki betonowej i samej mieszanki – wg SST M-04.01.02. [3], pkt 4.

Transport stali zbrojeniowej – wg SST M-04.01.01. [2], pkt 4.

Załadunek, transport, rozładunek i składowanie wszystkich materiałów do sprężenia wymaga szczególnej troski i dbałości, aby zachować ich dobry stan techniczny.

4.3. Transport i składowanie prefabrykatów

elementy można transportować po osiągnięciu przez beton co najmniej 80% wytrzymałości projektowej,
składowanie elementów na wolnym powietrzu w przypadku spadku temperatury poniżej 0°C jest dopuszczalne tylko po osiągnięciu przez beton pełnej mrozoodporności i wytrzymałości,
podczas przestawiania elementów, ich transportu, montażu i ponownego ustawienia niedopuszczalne są uderzenia i wstrząsy mogące spowodować mechaniczne uszkodzenia krawędzi,
podczas przenoszenia prefabrykat powinien być zawieszony na wystających z niego hakach przewidzianych w projekcie,
podczas składowania prefabrykatów należy zwrócić szczególną uwagę na zabezpieczenie wystającego zbrojenia przed pogięciem,
podczas składowania belka powinna być podparta na krawędziakach drewnianych podłożonych tak, aby nie wywołać w prefabrykatkach nieprzewidzianych w dokumentacji projektowej momentów zginających - belka ma być podparta na krawędziakach drewnianych w dwóch punktach, możliwie najbliżej końców, powinna być ustawiona w pozycji poziomej i podparta zgodnie z dokumentacją projektową,
w miejscu podparcia dolna płaszczyzna stopki dolnej powinna przylegać do krawędziaka drewnianego na całej szerokości półki,
belki powinny być składowane w pozycji poziomej; niedopuszczalne jest ustawienie belki w pozycji pochylej poprzecznie z powodu możliwości przewrócenia i zniszczenia belki,
belki należy zabezpieczyć przed przewróceniem,
podczas przestawiania belek, ich transportu i ponownego ustawiania niedopuszczalne są uderzenia i wstrząsy mogące spowodować mechaniczne uszkodzenia krawędzi betonu i betonu wokół wystających prętów zbrojeniowych,
maksymalny okres składowania belek nie powinien być dłuższy od zalecanego przez projektanta belek: prefabrykaty typu „T” 2010 nie powinny być składowane dłużej niż 120 dni od momentu produkcji do momentu wbudowania. W przypadku dłuższego składowania należy sprawdzić ugięcie wstępne belek i jego wpływ na niweletę konstrukcji. W przypadku składowania dłuższego niż miesiąc należy stosować zadaszania, a w przypadku składowania w okresie zimowym ochronę przed zawilgoceniem,
belki powinny być składowane w warunkach wysokiej wilgotności względnej,
powinny być przestrzegane zalecenia producenta prefabrykatów odnośnie ich składowania i transportu.

4.4. Cechowanie prefabrykatu

Każdy wyprodukowany prefabrykat podlega odczekaniu przy odbiorze. Należy go cechować w sposób czytelny i trwały, w górnej części środka belki na jednym z końców.

Cecha powinna zawierać następujące dane:

dane identyfikacyjne producenta (znak wytwórni),
dane identyfikacyjne miejsca produkcji,
numer identyfikacyjny wyrobu,
datę rozformowania,
masę elementu,
inne możliwe informacje związane z montażem (np. usytuowanie).

5. WYKONANIE ROBÓT

5.1. Ogólne zasady wykonywania robót

Ogólne zasady wykonywania robót podano w SST M-00.00.00 „Wymagania ogólne”[1], pkt 5.

5.1.1. Dokumentacja Wykonawcy

5.1.1.1. PZJdR

Wykonawca przed przystąpieniem do robót dostarczy Inżynierowi do akceptacji Program Zapewnienia Jakości dla Robót (PZJdR), w którym określi wszystkie warunki w jakich będą wykonywane roboty.

5.1.1.2. Projekt technologii sprężania i program sprężania

Przed przystąpieniem do robót związanych ze sprężaniem prefabrykatu Wykonawca przedstawi projekt technologii sprężania (obejmujący program sprężania).

Projekt technologii sprężania powinien być uzgodniony z Inżynierem i zawierać między innymi:

- a) typ cięgien,
- b) parametry zastosowanego sprzętu,
- c) sposób realizacji naciągu (kolejność i sposób zwalniania naciągu),
- d) siły naciągu i wskazania manometrów naciągarek z uwzględnieniem strat doraźnych i reologicznych siły naciągającej. Przy sprężaniu należy uwzględnić siły doraźne. W obliczeniach strat doraźnych za podstawę należy przyjąć siłę początkową, w której zawarte są wszystkie straty reologiczne. Wydłużenie cięgien należy wyznaczyć przy przyjęciu współczynników sprężystości cięgien wyznaczonych doświadczalnie. Wydłużenie to powinno uwzględnić siły na poszczególnych odcinkach cięgien. Należy je wyznaczać od poziomu wydłużenia spowodowanego początkową siłą wynoszącą 20% siły wymaganej. Od tego poziomu można stosować proporcjonalną zależność wydłużenia od siły,
- e) wielkość maksymalnej i efektywnej siły sprężającej,
- f) metody pomiaru i kontroli sił sprężających,
- g) sposób zabezpieczenia antykorozyjnego,
- h) dopuszczalne odchyłki w sile naciągu poszczególnych cięgien z uwzględnieniem zastosowanego systemu sprężania w sile naciągu poszczególnych cięgien, z uwzględnieniem zastosowanego systemu sprężania, użytego sprzętu oraz założonych współczynników strat.

5.1.1.3. Projekt technologiczny montażu prefabrykatów

Przed przystąpieniem do montażu prefabrykatów Wykonawca dostarczy Inżynierowi do akceptacji projekt technologiczny montażu belek.

Projekt technologiczny robót powinien określać:

- rodzaj zastosowanego sprzętu do montażu prefabrykatów i utwardzenia podłoża,
- projekt podpór tymczasowych (rusztowań) oraz rusztowań bocznych i utwardzenia podłoża,
- sposób montażu prefabrykatów,
- projekt pomostów roboczych,
- zapewnienie bezpieczeństwa w okresie wykonywania robót.

5.2. Wykonanie belek strunobetonowych

5.2.1. Przygotowanie, montaż i kontrola cięgien i zbrojenia miękkiego

Cięgna do jednego prefabrykatu powinny pochodzić z jednej dostawy. Cięgna należy układać zgodnie z dokumentacją projektową oraz programem sprężania. Należy wykluczyć krzyżowanie się cięgien. Przed przystąpieniem do sprężania należy skontrolować rozmieszczenie cięgien, zbrojenia miękkiego oraz prawidłowe ułożenie cięgien na zgodność z dokumentacją projektową. Zbrojenie miękkie należy wykonać zgodnie z SST M-04.01.01. [2].

5.2.2. Naciąg cięgien sprężających

Prace należy wykonywać zgodnie z dokumentacją projektową i technologiczną. W czasie prac należy przestrzegać wymagań zawartych w programie sprężania.

Naciąg cięgien należy prowadzić zgodnie i w kolejności podanej w programie sprężania. W czasie naciągu cięgien należy mierzyć wydłużenia cięgien wraz z odpowiadającym im ciśnieniem w układzie hydraulicznym prasy naciągowej, a wyniki pomiarów notować w protokole sprężania, którego wzór powinien być podany w programie sprężania.

Maksymalna siła sprężająca, przekazywana bezpośrednio po zwolnieniu naciągu, nie powinna powodować:

- niekontrolowanego występowania zarysowania podłużnego, odprysków lub rozsadzania betonu,
- występowania naprężeń w betonie, prowadzących do nadmiernej utraty siły sprężającej lub deformacji wyrobu,

Tolerancja wprowadzanej montażowej siły sprężającej oraz uzyskiwanych wydłużeń powinny być następujące:

- tolerancja wprowadzania siły sprężającej: +/- 5%,

- tolerancja otrzymanych wydłużeń (różnica pomiędzy wydłużeniami rzeczywistymi a podanymi w programie sprężania): +/- 10%.

Proces naciągania stali musi być w sposób ciągły kontrolowany i protokolowany. Kontrola polegać powinna na pomiarze ciśnienia w układzie wysuwu tłoka prasy naciągowej i na pomiarze wydłużeń cięgien sprężających. Jeżeli w trakcie naciągu odczyty wydłużeń cięgien przekraczają dopuszczalne odchyłki i stwierdzi się, że są one wynikiem błędnych założeń przyjętych do obliczeń, należy wprowadzić korektę do programu sprężania. Kontynuacja naciągu jest możliwa po uzyskaniu zatwierdzenia poprawionego programu sprężania przez Inżyniera.

Wszelkie informacje i uwagi dotyczące sprężania należy umieścić w protokole sprężania.

W trakcie sprężania należy prowadzić dziennik sprężania zawierający:

- datę sprężania,
- stan pogody i temperaturę powietrza,
- nazwę i oznaczenie sprężanego elementu,
- gatunek użytej stali, liczbę drutów w cięgnię i numer sprężanego cięgna,
- obliczenie teoretyczne wielkości wydłużenia,
- nazwę, rodzaj i numer prasy lub zestawu urządzeń naciągowych,
- pomierzone wielkości wydłużenia w chwili przeciągania i kotwienia,
- rodzaj urządzenia kotwiącego,
- uwagi specjalne dotyczące danych cięgien.

5.2.3. Betonowanie elementu

Beton należy ułożyć w taki sposób, aby nie pozostała w nim znaczna ilość uwięzionego powietrza, nie będącego powietrzem celowo wprowadzonym oraz tak, aby uniknąć szkodliwej segregacji. Pozostałe warunki wykonywania robót betonarskich - wg SST M-04.01.02. [3], pkt 5.

Wszystkie powierzchnie świeżo ułożonego betonu należy zabezpieczyć przed wysychaniem przez zastosowanie co najmniej jednej z metod wymienionych w tablicy 1.

Tablica 1 . Ochrona betonu przed wysychaniem

Metoda	Typowe środki zapobiegawcze
A - bez stosowania wody	<ul style="list-style-type: none"> - utrzymanie betonu w środowisku o wilgotności względnej powyżej 75%, - przechowywanie w formie, - przykrycie powierzchni betonu matami nieprzepuszczającymi wilgoci, zabezpieczonymi na krawędziach i w miejscach w celu uniknięcia przewiewów
B - z zastosowaniem wody	<ul style="list-style-type: none"> - utrzymywanie mokrych mat na powierzchni betonu, - utrzymywanie widocznie mokrej powierzchni betonu przez zraszanie wodą, - zanurzenie powierzchni betonu w wodzie
C-z zastosowaniem środków do pielęgnacji	Uwaga: zaleca się określanie skuteczności tej metody na podstawie badań wstępnych wykazujących, że wytrzymałość osiągnięta przy zastosowaniu środków do pielęgnacji odpowiada wytrzymałości uzyskanej z zastosowaniem jednej z powyższych akceptowanych metod pielęgnacji

Ochronę przed wysychaniem należy stosować do momentu uzyskania wytrzymałości betonu równej 80% wytrzymałości wymaganej po 28 dniach.

Wytrzymałość betonu należy badać na próbkach betonowych pielęgnowanych w ten sam sposób jak wyrób.

W przypadku stosowania obróbki cieplnej betonu w celu uzyskania przyspieszonego dojrzewania betonu - należy stosować zasady podane w PN-EN 13369 [5], pkt 4.2.1.4.

5.2.4. Warunki przystąpienia do przekazywania siły sprężającej

Warunkiem przystąpienia do sprężania przekazywania siły sprężającej jest osiągnięcie przez beton co najmniej 0,7 wytrzymałości gwarantowanej na ściskanie oraz wytrzymałości 1,5 razy większej niż maksymalne naprężenie ściskające w betonie.

Przed przystąpieniem do sprężania należy:

- a) usunąć formy i elementy pomocnicze, jeśli technologia na to pozwala,
- b) wykonać oględziny elementu przed sprężaniem ze szczególnym zwróceniem uwagi na:
 - rysy powierzchniowe i inne oraz wyjaśnienie ich pochodzenia,
 - ubytki, raki oraz analizę ich wpływu na konstrukcję,
 - deformacje kształtu i analizę ich pochodzenia,
- c) ustalenia wpływu odchyłek zarejestrowanych w czasie oględzin na skutki sprężania i podjęcie decyzji o dopuszczeniu elementu do sprężania oraz o ewentualnym uzupełnieniu ubytków, iniekcji rys i innych naprawach,
- d) sprawdzenie warunków przechowywania próbek, które mają stanowić podstawę do oceny wytrzymałości betonu w chwili sprężania,
- e) wykonanie badań próbek i ustalenia gotowości sprężania na podstawie wyników badań oraz poprzednio wykonanych oględzin - beton należy badać zgodnie z SST M-04.01.02. [3],
- f) podjęcie decyzji o sprężaniu ze stosownym wpisem do dziennika budowy lub dziennika sprężania.

5.2.5. Skrócenie cięgien sprężających

Skrócenie cięgna po przekazaniu siły sprężającej powinno być ograniczone do wartości podanych w PN-EN 13369 [5], pkt 4.2.3.2.4.

5.3. Montaż prefabrykatów

Wiek montowanych belek powinien wynosić min. 30 dni.

Elementy prefabrykowane należy odbierać w miejscu ich produkcji. Belki powinny być przedmiotem odbioru w zakresie zgodności z dokumentacją projektową, atestów kontroli jakości, spełnienia tolerancji wymiarowych oraz braku uszkodzeń i defektów widocznych, dyskwalifikujących oraz uniemożliwiających montaż.

Montaż prefabrykatów powinien się odbywać zgodnie z projektem technologicznym robót opracowanym przez Wykonawcę wg pktu 5.1.1.3 i zatwierdzonym przez Inżyniera.

Przed przystąpieniem do montażu należy sprawdzić sprawność sprzętu montażowego i stan belek. Zbrojenie poprzeczne wykonane w celu polepszenia skuteczności współpracy belki z nadbetonem powinno być wyprostowane i oczyszczone. Z powierzchni stykających się w zespoleniu z płytą pomostu należy usunąć szklivo i oczyścić powierzchnię styku.

Jeżeli przewiduje się montaż prefabrykatów z podpór tymczasowych – rusztowań, należy zwrócić uwagę na prawidłowe oparcie belek na podporach tymczasowych i przyczółku – odległość podparcia powinna być zgodna z dokumentacją projektową.

Sąsiadujące ze sobą belki powinny być tak dobierane, aby miały zbliżone strzałki (dopuszczalne odchyłki pionowych strzałek wygięcia dźwigarów nie powinny przekraczać ± 10 mm na każde 10 m długości elementu) oraz aby ich wiek nie różnił się więcej niż o 14 dni.

W czasie montażu belek szczególną uwagę należy zwrócić na ich prawidłowe usytuowanie i właściwe zamocowanie zbrojenia łącznikowego belek do zbrojenia nadbetonu.

Przed przystąpieniem do betonowania płyty pomostu powierzchnie prefabrykatów, na których będzie układany nadbeton należy oczyścić wodą pod ciśnieniem lub sprężonym powietrzem i ewentualnie dodatkowo zwilżyć wodą.

Szczeliny między belkami w przęsłach należy przed wylaniem nadbetonu uszczelnić. Sposób uszczelnienia powinien zapewniać uzyskanie estetycznego wyglądu połączeń w spodzie płyty pomostu i zostać uzgodniony z Inżynierem..

5.4. Roboty wykończeniowe

Roboty wykończeniowe powinny być zgodne z dokumentacją projektową i ST. Do robót wykończeniowych należą prace związane z dostosowaniem wykonanych robót do istniejących warunków terenowych, takie jak:

- odtworzenie elementów czasowo usuniętych,
- roboty porządkujące otoczenie terenu robót.

6. KONTROLA JAKOŚCI ROBÓT

6.1. Ogólne zasady kontroli jakości robót

Ogólne zasady kontroli jakości robót podano w SST M-00.00.00 „Wymagania ogólne” [1], pkt 6. Badania i pomiary związane z robotami sprężalniczymi oraz sposób i częstotliwość ich wykonywania i graniczne wyniki Wykonawca sprężania opisze w Programie Zapewnienia Jakości dla Robót.

6.2. Badania przed przystąpieniem do robót

Przed przystąpieniem do robót Wykonawca powinien:

- h) uzyskać wymagane dokumenty, dopuszczające wyroby budowlane do obrotu i powszechnego stosowania (certyfikaty zgodności, deklaracje zgodności, aprobaty techniczne, ew. badania materiałów wykonane przez dostawców itp.) i na ich podstawie sprawdzić właściwości zastosowanych materiałów na zgodność z wymaganiami podanymi w SST,
- i) wykonać własne badania właściwości materiałów przeznaczonych do wykonania robót, określone w pkcie 2 lub przez Inżyniera.

Wszystkie dokumenty oraz wyniki badań Wykonawca przedstawia Inżynierowi do akceptacji.

Belki pomimo posiadania odpowiednich atestów każdorazowo przed wbudowaniem muszą uzyskać akceptację Inżyniera polegającą na wizualnej ocenie stanu elementów oraz uzyskaniu wpisu do dziennika budowy.

6.3. Badania w trakcie wykonywania belek prefabrykowanych

Badania w trakcie wykonywania belek prefabrykowanych obejmują:

- badania materiałów,
- badania naciągarek,
- badania dotyczące procesu naciągu cięgien,
- kontrolę robót zbrojarskich,
- kontrolę robót betoniarskich,
- kontrolę konstrukcji w trakcie przekazywania siły sprężającej.

6.3.1. Badania materiałów

Badanie stali miękkiej należy wykonać zgodnie z SST M-04.01.01. [2], pkt 6. Badanie składników mieszanki betonowej i samej mieszanki należy wykonać zgodnie z SST M-04.01.02. [3], pkt 6.

Badanie cięgien sprężających obejmuje:

- sprawdzenie zgodności z wymaganiami pkt. 2.3.2,
- oględziny zewnętrzne i sprawdzenie wymiarów cięgien (wygląd zewnętrzny -powierzchnię cięgien, średnicę drutów, prostoliniowość, czy nie są załamane, pokręcone, układ oraz łączenie drutów),
- próbę przeciągania, polegającą na wywołaniu wstępnego naciągu cięgien do siły o 10% większej od projektowanej i utrzymaniu jej przez 15 minut.

W przypadku stwierdzenia niezgodności danych podanych w atestach z wymaganiami pkt. 2.3.2 lub braku tych danych, należy wykonać:

- badanie własności mechanicznych cięgna (współczynnik sprężystości, rzeczywista siła zrywająca cięgno),
- badania drutów z cięgien (średnica, własności mechaniczne).

Wielkości geometryczne drutów i cięgien należy mierzyć z dokładnością do 0,01 mm.

Badania wytrzymałościowe cięgien należy przeprowadzić w maszynie wytrzymałościowej posiadającej aktualne świadectwo legalizacji.

Temperatura otoczenia w czasie badań nie powinna być niższa niż +10°C.

Zakres badań zakotwień i łączników powinien obejmować:

- oględziny zewnętrzne (sprawdzenie nieuzbrojonym okiem, czy na powierzchni poszczególnych elementów nie ma rys, pęknięć itp.),
- sprawdzenie wymiarów i kształtu z określeniem, czy mieszczą się w granicach tolerancji dopuszczonych w dokumentacji systemu sprężania,

- sprawdzenie materiału (zgodność z wymaganiami w oparciu o atesty),
- sprawdzenie wzajemnego dostosowania poszczególnych elementów zakotwienia,
- sprawdzenie poprawności montażu.

6.3.2. Badanie naciągarek

Stosowane naciągarki powinny być sprawne, sprawdzone na szczelność i wytrzymałość oraz mieć aktualne wyniki badań i cechowania.

Sprawdzenie działania oraz kontrola szczelności i wytrzymałości polega na pięciokrotnym przeciążeniu całego zestawu naciągowego o 30% ponad zakres roboczy przewidywany do zastosowania. Czas jednego przeciążenia powinien trwać nie krócej niż jedną minutę. W czasie badania ciśnienie w pompie nie powinno się obniżać; nie może wystąpić wyciek oleju. Rezultatem kontroli powinno być określenie zależności siły naciągowej naciągarki od ciśnienia oleju w pompie.

6.3.3. Kontrola wykonania robót zbrojarskich

Roboty zbrojarskie należy kontrolować zgodnie z SST M-04.01.01. [2], pkt 6.

6.3.4. Badania dotyczące procesu naciągu cięgien

Proces naciągania cięgien musi być w sposób ciągły kontrolowany i protokolowany zgodnie z projektem technologii sprężania w dzienniku sprężania.

Dziennik sprężania powinien zawierać:

- a) datę sprężania,
- b) stan pogody i temperaturę powietrza,
- c) nazwę i oznaczenie sprężanego elementu,
- d) gatunek użytej stali, numer sprężanego cięgna,
- e) obliczenie teoretyczne wielkości wydłużenia,
- f) nazwę, rodzaj i numer prasy, urządzenia lub zestawu urządzeń naciagowych,
- g) pomierzone wielkości wydłużenia w chwili przeciągania,
- h) uwagi specjalne dotyczące danych cięgien.

Podczas każdego zabiegu naciągu należy:

- mierzyć wydłużenie całkowite cięgien,
- dla każdego cięgna i przy każdym poziomie siły notować odczyty manometru zestawu naciagowego,
- mierzyć wydłużenie całkowite cięgna i porównywać je z wartościami obliczonymi w programie sprężania oraz na bieżąco analizować występujące odchylenia.

6.3.5. Kontrola wykonania robót betoniarskich

Roboty betoniarskie należy kontrolować zgodnie z SST M-04.01.02. [3], pkt 6.

Przed przystąpieniem do przekazania siły sprężającej należy skontrolować wytrzymałość betonu na ściskanie wg SST M-04.01.02. [3], pkt 6 na zgodność z pkt 5.2.4.

6.3.6. Badania i obserwacje konstrukcji w czasie przekazywania siły sprężającej

W czasie przekazywania siły sprężającej należy:

- obserwować, czy nie występują nieprzewidziane przemieszczenia lub deformacje w elemencie,
- rejestrować pojawienie się rys z zaznaczeniem poziomu sił sprężających oraz mierzyć ich rozwartość w następnych operacjach,
- mierzyć strzałki ugięć odwrotnych (ujemnych) i dodatnich w czasie sprężania dla obserwacji rozwoju sił wewnętrznych oraz nieprzewidzianych deformacji w przekroju poprzecznym, pomiary strzałek ugięcia należy przeprowadzać dla każdego elementu z dokładnością $\pm 0,5$ cm.

Po wykonaniu sprężania na podstawie przeprowadzonych badań oraz pomiarów zawartych w dzienniku sprężania należy zweryfikować i ocenić wynik sprężania. Belkę można uznać za prawidłowo sprężoną, jeżeli siły sprężające wprowadzone do konstrukcji różnią się od projektowanych nie więcej niż o 5 %. W przypadku sił sprężających mniejszych od 95 % lub większych od 105% sił projektowych Inżynier zdecydowanie czy sprężana konstrukcja może być przyjęta.

6.4. Sprawdzenie gotowych belek strunobetonowych

6.4.1. Sprawdzenie elementów prefabrykowanych w wytwórni

Kontrola prefabrykowanych belek strunobetonowych powinna odbywać się w wytwórni. Polega ona na kontroli rodzaju i gatunku materiałów użytych do wyprodukowania belki oraz gotowych prefabrykatów na podstawie dokumentacji belek (atesty, protokoły odbioru itp.) na zgodność z normami przedmiotowymi i dokumentacją projektową.

Badania elementów prefabrykowanych w wytwórni, na podstawie których zostały wydane atesty powinny być przeprowadzone zgodnie z PN-EN 15050:2010 [12].

6.4.2. Sprawdzenie elementów prefabrykowanych na budowie

Na placu budowy kontroli podlegają:

- a) wartości odchyłek wymiarów i porównanie ich z dopuszczalnymi,
- b) ogólny wygląd prefabrykatu

na zgodność z wymaganiami dokumentacji projektowej.

Przyjmuje się, że wymiary sprawdza się po 28 dniach dojrzewania w temperaturze w granicach od 10°C do 30°C. W trakcie wykonywania pomiarów belka powinna być podparta w taki sposób jak w trakcie późniejszej eksploatacji. Jeżeli jest to konieczne, należy przyjąć teoretyczne poprawki w celu uwzględnienia odchyłek wymiarów mierzonych w innych temperaturach, po innym okresie dojrzewania lub w innych warunkach podparcia.

Miejsca pomiarowe długości, wysokości, szerokości i grubości prefabrykatu oraz sposób pomiaru zwichrowania i prostokątności określa załącznik „J” do PN-EN 13369 [5].

Pomiarów odchyłek należy dokonywać z dokładnością równą 1/5 wielkości odchyłki, ale większą niż 10 mm.

W trakcie odbioru Inżynier może zażądać przekazania kopii wyników badań ustalonych dla wykonania belek w wytwórni oraz kopii kart sprężania odbieranych belek.

6.4.2.1. Tolerancje wymiarowe

Tolerancje wymiarowe dla długości belki nie powinny przekraczać $\pm (20+L/2000)$ mm. Tolerancje wymiarowe wymiarów poprzecznych nie powinny przekraczać wartości podanych w tablicy 2.

Tablica 2. Dopuszczalne odchyłki wymiarów przekrojów poprzecznych elementów prefabrykowanych

Nominalny wymiar przekroju poprzecznego w sprawdzanym kierunku	Δl (mm)	Δc (mm)
$l \leq 150$ mm	+10 -5	± 5
$l = 400$ mm	± 15	+15 -10
$l \geq 2500$ mm	± 30	+30 -10

Gdzie:
 l-wymiar w przekroju poprzecznych
 Δl -dopuszczalna odchyłka wymiaru poprzecznego
 Δc -dopuszczalna odchyłka usytuowania stali zbrojeniowej
 Wartości pośrednie uzyskuje się przez interpolację liniową

Dopuszczalne odchyłki skrzywienia przekroju nie powinny przekraczać wartości podanych w tablicy 3.

Tablica 3. Dopuszczalne odchyłki skrzywienia (patrz rys. 1)

Wymiar	Dozwolona odchyłka
Skrzywienie pionowe (v_1 , patrz rys. 1b)	$\pm 0,015h$
Skrzywienie poziome (v_2 , patrz rys. 1c)	$\pm 0,02b$ lub $\pm 0,02a$
Odchyłka kątowa (g , patrz rys. 1d)	$\pm 0,015h$ lub $0,1\%L$ lub 5 mm (wartość mniejsza)
Odchyłka pozioma (w stosunku do osi teoretycznej)	$\pm L/500$
Odwrotna strzałka ugięcia (w odniesieniu do wielkości obliczonej w zależności od wieku i obciążenia belki)	$\pm 50\%$ zadeklarowanej wartości lub $L/800$ (wartość mniejsza) lecz nie więcej niż określono w indywidualnej dokumentacji projektowej

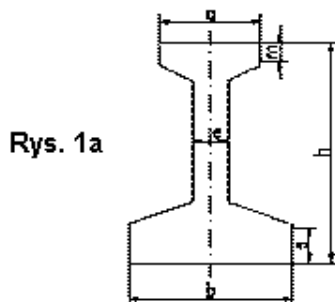

Rys. 1a

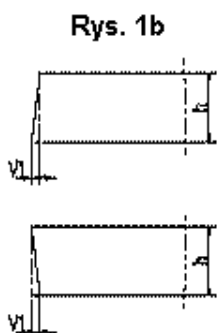

Rys. 1b

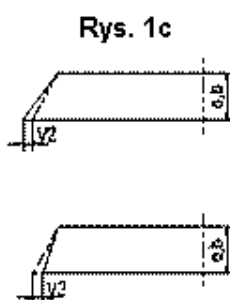

Rys. 1c

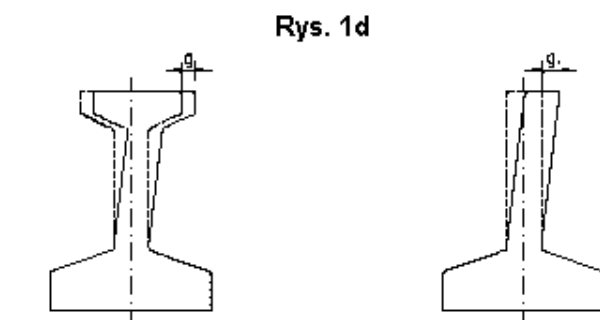

Rys. 1d

Rys. 1 - Główne wymiary i odchyłki

Przy czym:

- długość belki „L” – powinna być mierzona w środku wysokości belki i po obu jej stronach,
- wielkość „v1”- powinna być zmierzona na obu końcach belki i po obu jej stronach,
- wielkość „v2” – powinna być zmierzona na obu końcach belki,
- odchyłka kątowa - wielkość „g” – powinna być zmierzona w dowolnym przekroju poprzecznym belki po ułożeniu belki na poziomych łożyskach,
- odwrotna strzałka ugięcia - powinna być mierzona w środku rozpiętości belki po ułożeniu jej na łożyskach poziomych.

Dopuszczalne odchyłki dla pozostałych wartości wymiarowych podano w tablicy 4.

Tablica 4. Dopuszczalne odchyłki pozostałych wielkości wymiarowych

Wymiar	Dozwolona odchyłka [mm]
Lokalizacja otworów i elementów zakotwionych (w stosunku do projektowanej)	± 30
Wzajemne położenie otworów albo elementów zakotwionych	± 5
Otulina zbrojenia (przy zachowaniu minimalnej otuliny wynikającej z wymaganej trwałości elementu)	-5, +10
Lokalizacja zbrojenia miękkiego (nie związana z otuliną), z wyjątkiem usytuowania strzemion wzdłuż belki	± 10

6.4.2.2. Ogólny wygląd prefabrykatu

Wygląd zewnętrzny prefabrykatu powinien zostać skontrolowany po rozformowaniu każdego elementu w celu wykrycia widocznych wad, takich jak ubytki, wady uszkodzenia powierzchni, raki, zarysowania itp. Wymiary należy sprawdzać po 28 dniach dojrzewania w temperaturze w granicach od 10°C do 30°C. Jeżeli jest to konieczne, należy przyjąć teoretyczne poprawki w celu uwzględnienia odchyłek wymiarów mierzonych w innych temperaturach lub innym okresie dojrzewania. Pomiaru należy przeprowadzać za pomocą przyrządów o dokładności co najmniej 1/5 sprawdzanej odchyłki.

Wielkości wad powinny być mierzone zgodnie z PN-EN 13369 [5], załącznik „J.4”.

Powierzchnia elementów prefabrykowanych powinna być gładka, bez raków, uszkodzonych krawędzi, zagłębień. Pęcherze, raki i inne mniejsze uszkodzenia betonu powinny być naprawione drobno lub gruboziarnistą zaprawą naprawczą lub ich kombinacją w zależności od wielkości uszkodzenia. Zagłębienia o głębokości powyżej 5 mm i mniejszej niż 15 mm powinny być naprawione (wypełnione) odpowiednią zaprawą o wytrzymałości nie mniejszej niż wytrzymałość betonu, z którego wykonany jest element. Zagłębienia o głębokości większej niż 15 mm mogą być poddane naprawie, jeśli projektant oceni je jako nieistotne z punktu widzenia statyki prefabrykatu. Należy przy tym odpowiednio dobrać kolor zaprawy do kolorystyki naprawianego elementu.

Części wystające powinny być skute lub zeszlifowane z zastrzeżeniem, że otulina żadnego z prętów nie może być mniejsza niż 2,5 cm.

Pęknięcia i rysy na powierzchni elementów z betonu sprężonego są niedopuszczalne, ale rysy prostopadłe lub prawie prostopadłe do kierunku sprężenia, występujące przed wprowadzeniem siły sprężającej i nie przekraczające 0,2 mm rozwarcia są dopuszczalne. Pojawienie się rys po sprężeniu musi być każdorazowo rozpatrywane przez projektanta belki.

Należy sprawdzić czy pręty przeznaczone do zespolenia z nadbetonem są odspojone, wyprostowane i oczyszczone.

Sposób naprawy belek powinien zostać określony przez Wykonawcę w PZJ i podlega akceptacji Inżyniera.

6.5. Sprawdzenie montażu prefabrykatów

Należy wykonać powszechnie przyjętymi metodami pomiarów geodezyjnych, przy czym dopuszczalne błędy nie mogą przekraczać:

- dla pomiarów niwelacyjnych 1 mm,
- dla pomiarów liniowych 0,1 %.

Oprócz pomiarów usytuowania belek należy wykonać pomiar strzałek podniesienia belek w momencie ich montażu i tuż po zabetonowaniu płyty pomostu.

Należy kontrolować zgodność montażu prefabrykatów z projektem technologicznym robót (opracowanym przez Wykonawcę i zatwierdzonym przez Inżyniera).

Przy montażu belek szczególną uwagę należy zwrócić na prawidłowe oparcie belek na tymczasowych podporach pośrednich. Należy sprawdzić stabilność i rozstaw ustawionych belek.

Dopuszczalne odchyłki ustawienia belek w stosunku do dokumentacji projektowej:

- przesunięcie elementu w pionie w przęśle ± 15 mm,
- przesunięcie elementu w pionie na podporze ± 10 mm,
- przesunięcie elementu w poziomie ± 10 mm.

Różnice strzałek krzywizny belek, montowanych w tym samym przęśle, mierzone w płaszczyźnie pionowej, nie powinny przekraczać dopuszczalnych odchyłek przesunięcia w pionie.

6.6. Ocena wyników badań

Na podstawie wyników przeprowadzonych badań należy ustalić, czy konstrukcja mostowa wykonana jest zgodnie z niniejszą SST i dokumentacją projektową.

W szczególności należy ustalić:

- czy stwierdzone odchyłki od dokumentacji projektowej przekraczają wartości dopuszczalne,
- rodzaje i liczbę usterek oraz możliwości ich usunięcia,
- wpływ stwierdzonych odchyłek i usterek na użytkową wartość obiektu.

W przypadku gdy chociaż jeden wynik badania wykaże niezgodność z wymaganiami, całość lub część robót należy uznać za niezgodne z SST. Roboty wykonane niezgodnie z SST nie mogą być przyjęte. W takim przypadku sposób dalszego postępowania należy ustalić komisyjnie. Wyniki badań wraz z ich oceną powinny zostać ujęte w formie protokołu

7. OBMIAR ROBÓT

7.1. Ogólne zasady obmiaru robót

Ogólne zasady obmiaru robót podano w SST M-00.00.00 „Wymagania ogólne” [1], pkt 7.

7.2. Jednostka obmiarowa

Jednostką obmiarową jest szt. (sztuka) zamontowanej belki danego rodzaju i o danej masie.

8. ODBIÓR ROBÓT

8.1. Ogólne zasady odbioru robót

Ogólne zasady odbioru robót podano w SST M-00.00.00 „Wymagania ogólne” [1], pkt 8.

Roboty uznaje się za wykonane zgodnie z dokumentacją projektową, SST i wymaganiami Inżyniera, jeżeli wszystkie pomiary i badania z zachowaniem tolerancji wg punktu 6 dały wyniki pozytywne.

8.2. Odbiór robót zanikających i ulegających zakryciu

Podstawą odbioru robót zanikających lub ulegających zakryciu jest:

– pisemne stwierdzenie Inżyniera w dzienniku budowy o wykonaniu robót zgodnie z dokumentacją projektową i SST,

– inne pisemne stwierdzenie Inżyniera o wykonaniu robót.

Zakres robót zanikających lub ulegających zakryciu określają pisemne stwierdzenia Inżyniera lub inne dokumenty potwierdzone przez Inżyniera.

8.3. Odbiór końcowy

Odbiór końcowy odbywa się po pisemnym stwierdzeniu przez Inżyniera w dzienniku budowy zakończenia robót na podstawie wyników badań, inwentaryzacji geodezyjnej i spełnieniu innych warunków dotyczących tych robót zawartych w umowie.

Podstawą dokonania odbioru robót są następujące dokumenty:

- a) dziennik budowy,
- b) dokumentacja projektowa z naniesionymi na niej zmianami,
- c) uzasadnienie dokonanych zmian,
- d) dokumenty dotyczące jakości wbudowanych materiałów,
- e) pisemne stwierdzenie przez Inżyniera w dzienniku budowy wykonania określonych robót zgodnie z dokumentacją projektową oraz wymaganiami zawartymi w SST oraz wyrażenie zgody na przystąpienie przez Wykonawcę do realizacji kolejnej fazy robót.

9. PODSTAWA PŁATNOŚCI

9.1. Ogólne ustalenia dotyczące podstawy płatności

Ogólne ustalenia dotyczące podstawy płatności podano w SST M-00.00.00 „Wymagania ogólne” [1], pkt 9.

9.2. Cena jednostki obmiarowej

Cena jednostki obmiarowej obejmuje:

- prace pomiarowe i roboty przygotowawcze,
- wykonanie projektów rusztowań i innych konstrukcji pomocniczych, opracowanie projektu organizacji robót oraz PZJdR, wykonanie projektu technologicznego sprzężenia wraz z programem sprzężenia,
- wykonanie projektu technologicznego montażu prefabrykatów,
- bieżącą obsługę geodezyjną,

- wykonanie belek w wytwórni i ich transport na budowę z zaadaptowaniem belek zgodnie z dokumentacją projektową, w tym przygotowanie w konstrukcji otworów dla odwodnienia obiektu,
- zakup, załadunek, transport i składowanie na budowie pozostałych materiałów,
- zapewnienie pozostałych niezbędnych czynników produkcji,
- wykonanie niezbędnych rusztowań i pomostów dla robót montażowych,
- montaż belek,
- wykonanie połączeń montażowych,
- przygotowanie belki do połączenia z betonem monolitycznym,
- rozebranie wszystkich konstrukcji pomocniczych,
- wykonanie badań,
- uporządkowanie terenu robót,
- szkice powykonawcze,
- wywiezienie zbędnych materiałów i gruzu poza pas drogowy.

Cena jednostkowa uwzględnia wykonanie i montaż wskazanych w projekcie, wszelkich drobnych konstrukcji, jak marki z ich zabezpieczeniem antykorozyjnym. W przypadku zastosowania przez Wykonawcę innych belek niż podane w dokumentacji projektowej, cena jednostkowa obejmuje wykonanie projektu tych belek oraz obliczeń statycznych dla obiektu, które podlegają akceptacji Inżyniera.

9.3. Sposób rozliczenia robót tymczasowych i prac towarzyszących

- Cena wykonania robót określonych niniejszą SST obejmuje również:
- roboty tymczasowe, które są potrzebne do wykonania robót podstawowych, ale nie są przekazywane Zamawiającemu i są usuwane po wykonaniu robót podstawowych,
 - prace towarzyszące, które są niezbędne do wykonania robót podstawowych, niezaliczane do robót tymczasowych.

10. PRZEPISY ZWIĄZANE

10.1. Ogólne specyfikacje techniczne

- | | |
|----------------|---|
| 1. M-00.00.00. | Wymagania ogólne |
| 2. M-04.01.01. | Stal zbrojeniowa |
| 3. M-04.01.02. | Beton konstrukcyjny w obiekcie mostowym |

10.2. Normy

- | | |
|--|---|
| 4. PN-EN ISO 16120-4:2012 | Walcówka ze stali niestopowej przeznaczona do produkcji drutu – Część 4: Wymagania dla walcówki do zastosowań specjalnych |
| 5. PN-EN 13369 | Wspólne wymagania dla prefabrykatów z betonu |
| 6. prEN 10138-1 | Prestressing steel - Part 1: General requirements |
| 7. prEN 10138-2 | Prestressing steel - Part 2: Wire |
| 8. prEN 10138-3 | Prestressing steel - Part 3: Strand |
| 9. Krajowe uzupełnienie PN-EN 206-1:2003 | Beton - Część 1: Wymagania, właściwości, produkcja i zgodność |
| 10. PN-B-06714.34:1991 | Kruszywa mineralne. Badania. Oznaczanie reaktywności alkalicznej |
| 11. PN-EN 1992-1-1:2008 | Eurokod 2. Projektowanie konstrukcji z betonu - Część 1: Reguły ogólne i reguły dla budynków |
| 12. PN-EN 15050:2010 | Prefabrykaty z betonu - Elementy mostów |

10.3. Inne dokumenty

13. Rozporządzenie Ministra Transportu i Gospodarki Morskiej z dnia 30 maja 2000 r. w sprawie warunków technicznych, jakim powinny odpowiadać obiekty inżynierskie i ich usytuowanie (Dz.U. nr 63, poz. 735)
14. Ustawa z dnia 16 kwietnia 2004 r. o wyrobach budowlanych (Dz. U. Nr 92, poz.881)

M-04.01.05 IZOLACJA POWŁOKOWA ASFALTOWA UKŁADANA „NA ZIMNO”

1. WSTĘP

1.1. Przedmiot SST

Przedmiotem niniejszej szczegółowej specyfikacji technicznej (SST) są wymagania dotyczące wykonania i odbioru robót związanych z wykonaniem izolacji powłokowych w ramach przebudowy mostu w miejscowości Skrzydłów przez rzekę Wartę w km 8+150 w ciągu drogi powiatowej nr 1024S.

1.2. Zakres stosowania SST

Ogólna specyfikacja techniczna (SST) jest stosowana jako dokument przetargowy i kontraktowy przy zlecaniu i realizacji robót określonych w punkcie 1.1.

1.3. Zakres robót objętych SST

Ustalenia zawarte w niniejszej specyfikacji dotyczą zasad wykonania i odbioru robót związanych z malowaniem „na zimno” roztworem asfaltowym powierzchni betonowych, które stykają się z gruntem.

1.4. Określenia podstawowe

Określenia podstawowe są zgodne z obowiązującymi, odpowiednimi polskimi normami i z definicjami podanymi w SST M-00.00.00 „Wymagania ogólne” [1] pkt 1.4.

1.5. Ogólne wymagania dotyczące robót

Ogólne wymagania dotyczące robót podano w SST M-00.00.00 „Wymagania ogólne” [1], pkt 1.5.

2. MATERIAŁY

2.1. Ogólne wymagania dotyczące materiałów

Ogólne wymagania dotyczące materiałów, ich pozyskiwania i składowania, podano w SST M-00.00.00 „Wymagania ogólne” [1] pkt 2.

2.2. Zgodność materiałów z dokumentacją projektową

Materiały do wykonania robót powinny być zgodne z ustaleniami dokumentacji projektowej. Dla zastosowanych materiałów Wykonawca przedstawi aktualną Polską Normę, aprobatę techniczną wydaną przez IBDiM lub europejską aprobatę techniczną.

Wykonawca dostarczy Inżynierowi zaświadczenia producenta potwierdzające spełnienie przez materiał izolacyjny wymaganych właściwości oraz trwałości, a także wyniki przeprowadzonych badań.

2.3. Stosowane materiały

Jeżeli dokumentacja projektowa i ST nie przewidują inaczej, do wykonania izolacji cienkiej można stosować następujące materiały:

- a) do gruntowania - rzadki (R) roztwór plastyfikowanych asfaltów ponaftowych w rozpuszczalnikach. Działanie roztworu powinno polegać na przenikaniu w pory betonu, uszczelnianiu powierzchni, wiązaniu pozostałych pyłów oraz na stwarzaniu warunków przyczepności warstw izolacyjnych do podłoża. Środek powinien być odporny na działanie temperatury do 60°C. Środka nie należy stosować na mokrych i przemrożonych powierzchniach. Rozprowadza się go na zimno, bez podgrzewania w temperaturze powyżej +5°C. Zależnie od porowatości podłoża zużycie materiału wynosi 0,3÷0,45 kg/m² powierzchni zabezpieczanej. Przy aplikacji należy zachować szczególne

- środki ostrożności, ponieważ środki te są łatwopalne i nie są odporne na działanie rozpuszczalników organicznych (benzol, benzyna, nafta itp.),
- b) do wykonania właściwej izolacji - półgęsty roztwór (P) produkowany z asfaltów ponaftowych, plastyfikowanych olejami i rozcieńczanych rozpuszczalnikami organicznymi. Rozprowadzany na podłożu zagruntowanym powinien tworzyć po wyschnięciu silnie przylegającą powłokę asfaltową o dużej plastyczności. Powłoka ta powinna wykazywać odporność na działanie wód agresywnych o słabych stężeniach. Środek powinien być odporny na działanie temperatury do 60°C. Rozprowadza się go zimno, bez podgrzewania w temperaturze powyżej +5°C. Zużycie materiału przy jednokrotnym smarowaniu wynosi 0,8÷1,0 kg/m² powierzchni zabezpieczanej.

Zastosowane materiały powinny spełniać wymagania PN-B-24620:1998 [2].

3. SPRZĘT

3.1. Ogólne wymagania dotyczące sprzętu

Ogólne wymagania dotyczące sprzętu podano w SST M-00.00.00 „Wymagania ogólne” [1], pkt 3.

3.2. Sprzęt do wykonania robót

Do wykonania robót Wykonawca powinien dysponować prostym sprzętem malarskim, jak pędzle, wałki, szczotki dekarские odporne na działanie agresywnych rozpuszczalników, głównie węglowodorów aromatycznych oraz sprzętem do oczyszczania powierzchni betonowej (piaskownicy z filtrem przeciwolejowym).

4. TRANSPORT

4.1. Ogólne wymagania dotyczące transportu

Ogólne wymagania dotyczące transportu podano w SST M-00.00.00 „Wymagania ogólne” [1], pkt 4.

4.2. Transport i przechowywanie materiałów

Roztwór asfaltowy powinien być pakowany w szczelnie zamknięte bębny metalowe. Bębny należy magazynować w pozycji stojącej z dala od źródeł ognia i elementów grzejnych, w warunkach zabezpieczających je przed nasłonecznieniem i wpływami atmosferycznymi. Materiał, pakowany jak wyżej, może być przewożony dowolnymi środkami transportu z zachowaniem przepisów obowiązujących przy przewozie materiałów niebezpiecznych na drogach publicznych. Bębny ze środkiem gruntującym należy ustawiać w pozycji stojącej, ściśle jeden obok drugiego najwyżej w dwóch warstwach, tak aby tworzyły zwartą całość zabezpieczoną dodatkowo listwami przed ewentualnym przesunięciem i uszkodzeniem.

Na każdym opakowaniu środka powinna być umieszczona etykieta zawierająca następujące dane:

- nazwę i adres producenta,
- datę produkcji,
- numer partii wyrobu,
- masę netto,
- termin przydatności do użycia,
- numer PN lub informację o uzyskaniu przez wyrób aprobaty technicznej,
- napis „Ostrożnie z ogniem”.

Roztwory asfaltowe należy składować w suchym pomieszczeniu, z dala od źródła ciepła i światła, w temperaturze nie niższej niż +5°C i nie wyższej niż +25°C.

5. WYKONANIE ROBÓT

5.1. Ogólne zasady wykonywania robót

Ogólne zasady wykonywania robót podano w SST M-00.00.00 „Wymagania ogólne”[1], pkt 5. Izolacja cienka powinna być wykonywana zgodnie z ustaleniami dokumentacji projektowej i ST. W przypadku braku wystarczających danych można korzystać z ustaleń podanych w niniejszej specyfikacji.

5.2. Zasady wykonywania robót

Sposób wykonania robót powinien być zgodny z dokumentacją projektową i ST. Podstawowe czynności przy wykonywaniu robót obejmują:

- roboty przygotowawcze,
- przygotowanie podłoża betonowego,
- zagruntowanie podłoża betonowego roztworem rzadkim,
- naniesienie dwóch warstw izolacji z roztworu półgęstego,
- roboty wykończeniowe.

5.3. Roboty przygotowawcze

Przed przystąpieniem do robót należy, na podstawie dokumentacji projektowej, ST lub wskazań Inżyniera:

- ustalić materiały niezbędne do wykonania robót,
- określić kolejność, sposób i termin wykonania robót.

5.4. Ogólne warunki prowadzenia robót izolacyjnych

Przy wykonywaniu prac izolacyjnych należy bezwzględnie przestrzegać zaleceń producenta materiału dotyczących wymaganych warunków atmosferycznych: temperatury i wilgotności powietrza. Podczas wykonywania prac Wykonawca zobowiązany jest monitorować wilgotność i temperaturę powietrza. Parametry te muszą odpowiadać wymaganiom podanym w kartach technicznych, Polskich Normach i aprobatkach technicznych. Jeżeli warunki pogodowe odbiegają od wymagań kart technicznych, roboty należy przerwać i wznowić je dopiero po poprawie pogody. Pomiary warunków atmosferycznych należy wykonywać co 3-4 godziny i przy każdej odczuwalnej zmianie pogody.

Jeżeli producent materiałów nie podaje inaczej, to prace izolacyjne należy wykonywać przy dobrej pogodzie, niedopuszczalne jest prowadzenie robót w czasie silnego wiatru, podczas opadów śniegu, deszczu i mżawki, bezpośrednio po opadach oraz przed spodziewanymi opadami, a także w czasie, gdy wilgotność względna powietrza jest większa niż 85%. Roboty można prowadzić, gdy temperatura powietrza oraz podłoża jest wyższa od +5°C i niższa od +35°C. W pobliżu wykonywanych robót nie mogą być składane żadne materiały sypkie i pyłące.

Przed nałożeniem pierwszej warstwy izolacji cienkiej (warstwy gruntującej), Wykonawca powinien sprawdzić czy wilgotność podłoża gruntowego jest zgodna z wymaganiami producenta. Jeśli producent nie określa innych wymagań, wilgotność podłoża na głębokości 20 mm nie powinna być wyższa niż 4%. Jeśli powyższy warunek nie jest spełniony, Wykonawca przed rozpoczęciem robót powinien zastosować system osuszania podłoża betonowego zaakceptowany przez Inżyniera.

Masy izolacyjnych stosowanych na zimno nie wolno podgrzewać na otwartym ogniu. W okresie chłódów materiały te doprowadza się do temperatury roboczej 18°C przez ogrzewanie beczek w gorącej wodzie lub w ogrzanych pomieszczeniach (cieplakach). Dostarczone na budowę gotowe preparaty nie mogą być rozcieńczane rozpuszczalnikami ani mieszane z innymi materiałami izolacyjnymi.

W trakcie wykonywania robót należy ściśle przestrzegać przepisów bezpieczeństwa, ponieważ materiały stosowane do wykonania izolacji są łatwopalne. Należy unikać otwartego ognia w promieniu 20 metrów od miejsca pracy lub składowania materiałów.

5.5. Przygotowanie powierzchni betonowej do ułożenia izolacji

Izolację układa się na odpowiednio wytrzymałym mechanicznie, suchym, czystym, równym i gładkim podłożu, wolnym od plam olejowych i pyłu. Jeżeli producent w kartach technicznych nie podaje inaczej, to izolację można układać na betonie po co najmniej 14 dniach od jego ułożenia, gdy

dojrzewanie betonu następowało w temperaturze co najmniej 15°C. W przypadku, gdy dojrzewanie betonu następowało w temperaturze niższej, okres oczekiwania przed rozpoczęciem robót izolacyjnych należy odpowiednio wydłużyć. Stopień dojrzałości betonu można oceniać zgodnie z „Zaleceniami dotyczącymi oceny jakości betonu „in-situ” w nowo budowanych konstrukcjach obiektów mostowych” [5].

Bezpośrednio przed naniesieniem pierwszej warstwy izolacji podłoże należy oczyścić sprężonym powietrzem w celu uzyskania suchej powierzchni, oczyszczonej z mleczka cementowego, niewiązanych ziaren kruszywa, pyłów oraz innych zanieczyszczeń, które mogłyby obniżać przyczepność warstw bitumicznych do betonu. Sprężarka powinna być wyposażona w filtr olejowy. Odpylanie należy wykonywać zawsze w kierunku zgodnym z kierunkiem wiatru wiejącego podczas robót.

Ubytki betonu należy wypełnić specjalnymi zaprawami niskoskurczowymi do napraw betonu, dla których Wykonawca przedstawi Polską Normę, aprobatę techniczną IBDiM lub europejską aprobatę techniczną.

Przygotowane podłoże powinno spełniać następujące wymagania:

- wytrzymałość gwarantowana na ściskanie powinna być nie mniejsza niż wynikająca z przyjętej klasy betonu,
- wytrzymałość betonu na rozciąganie badana metodą „pull-off” powinna wynosić co najmniej 1,5 MPa. Sprawdzenie wytrzymałości podłoża na odrywanie wykonywane metodą „pull-off” przy średnicy krążka próbnego \varnothing 50 mm powinno być przeprowadzone wg zasady: 1 oznaczenie na 25 m² izolowanej powierzchni i min. 5 oznaczeń wg PN-B-01814:1992 [3],
- podłoże powinno być suche: beton w stanie powietrzno-suchym, bez widocznych śladów wilgoci i spowodowanych wilgocią zaciemnień; przy pomiarze wilgotności wilgotnościomierzem elektronicznym za podłoże suche należy przyjąć beton o wilgotności mniejszej od 4%; pomiarów wilgotności płyty należy dokonywać przyrządem wycechowanym do pomiaru wilgotności materiałów o porowatości nie przekraczającej 10%,
- podłoże powinno być czyste: powierzchnia betonu wolna od luźnych frakcji pyłów, plam oleju, smarów i innych zanieczyszczeń; ocenę czystości podłoża wykonuje się wizualnie,
- podłoże powinno być gładkie: za podłoże gładkie uznaje się powierzchnie nie wykazujące lokalnych nierówności przekraczających 5 mm.

5.6. Gruntowanie podłoża

Przed przystąpieniem do robót izolacyjnych należy obniżyć poziom wody gruntowej do co najmniej 30 cm poniżej układanej warstwy izolacji i zapewnić utrzymanie tego poziomu w czasie trwania robót. W przypadku konieczności zagruntowania wilgotnej powierzchni należy użyć roztworów depresyjnych szybkorozpadających, np. asfaltowej emulsji kationowej spełniającej wymagania PN-B-24003:1997[4]. Jest to jednak przypadek szczególny, wymagający pisemnej zgody Inżyniera.

W pierwszej kolejności należy zagruntować powierzchnię przy narożach wklęsłych i wypukłych. Do gruntowania powierzchni betonowej asfaltowym środkiem gruntującym można przystąpić, gdy beton jest w wieku co najmniej 14 dni, ale zaleca się 28 dni. Gruntowanie podłoża wykonuje się przez jednokrotne pomalowanie powierzchni roztworem asfaltowym w ilości zalecanej przez producenta (zwykle jest to od 0,3 do 0,45 kg/m²). Zużycie materiału jest zależne od rodzaju roztworu asfaltowego oraz od chłonności podłoża. Gruntowanie wykonuje się za pomocą wałków malarskich lub szczotek dekarских. Czas schnięcia roztworu asfaltowego jest zależny od rodzaju stosowanych rozpuszczalników oraz od warunków pogodowych (temperatury otoczenia podczas wykonywania robót i wiatru). Optymalny czas schnięcia roztworu asfaltowego powinien wynosić od 30 min do 4 godz., ale nie powinien przekraczać 6 godz. Gdy gruntowana powierzchnia pozostaje lepka przez dłuższy czas może zostać zapyłona.

Prawidłowo zagruntowana powierzchnia po wyschnięciu roztworu asfaltowego powinna mieć jednolitą barwę czarną lub ciemnobrązową, bez smug i przebarwień. Przebarwienia powstają w miejscach, gdzie ułożono zbyt cienką warstwę roztworu asfaltowego lub gdzie podłoże było zatłuszczone i roztwór asfaltowy z niego spłynął. Gruntowanie roztworem asfaltowym należy wykonywać jednokrotnie, a ułożona warstwa roztworu asfaltowego nie powinna być zbyt gruba. Należy zużyć tylko tyle środka gruntującego, ile beton zdoła całkowicie wchłonąć tak, aby na powierzchni nie pozostała powłoka z warstewki asfaltu. W przypadku dwukrotnego gruntowania lub ułożenia bardzo grubej warstwy roztworu asfaltowego, na powierzchni roztworu utworzy się błonka, pod którą pozostaną resztki rozpuszczalnika, które w sposób istotny osłabiają przyczepność kolejnych warstw izolacji do podłoża.

5.7. Układanie kolejnych warstw izolacji cienkiej

Przed ułożeniem następnych warstw izolacji zagruntowana powierzchnia powinna być całkowicie sucha. Można to sprawdzić przez dotknięcie zagruntowanej powierzchni suchą, czystą dłońią (nie zatłuszczoną lub zakurzoną), gdy dłoń nie przykleja się i pozostaje czysta oznacza to, że roztwór gruntujący jest już dostatecznie suchy.

Zagruntowaną powierzchnię należy powlec roztworem asfaltowym dwukrotnie. Zużycie materiału wynosi około 0,8 do 1,0 kg/m² dla jednej warstwy. Łączna grubość warstw izolacyjnych nie powinna być mniejsza od 2 mm.

Po wykonaniu izolacji zabezpieczone powierzchnie powinny być chronione przed światłem słonecznym, deszczem i innymi czynnikami atmosferycznymi przez przynajmniej 6 godzin.

5.8. Roboty wykończeniowe

Roboty wykończeniowe powinny być zgodne z dokumentacją projektową. Do robót wykończeniowych należą prace związane z dostosowaniem wykonanych robót do warunków budowy obiektu i roboty porządkujące.

6. KONTROLA JAKOŚCI ROBÓT

6.1. Ogólne zasady kontroli jakości robót

Ogólne zasady kontroli jakości robót podano w SST M-00.00.00 [1] „Wymagania ogólne”, pkt 6.

6.2. Badania przed przystąpieniem do robót

Przed przystąpieniem do robót Wykonawca powinien:

- j) uzyskać wymagane dokumenty, dopuszczające wyroby budowlane do obrotu i powszechnego stosowania (certyfikaty zgodności, deklaracje zgodności, aprobaty techniczne, ew. badania materiałów wykonane przez dostawców itp.), potwierdzające zgodność materiałów z wymaganiami pktu 2 niniejszej specyfikacji,
- k) przedstawić karty techniczne stosowanych materiałów,
- l) ew. wykonać własne badania właściwości materiałów przeznaczonych do wykonania robót, określone w pkt 2 lub przez Inżyniera.

Wszystkie dokumenty oraz wyniki badań Wykonawca przedstawi Inżynierowi do akceptacji.

Na żądanie Inżyniera Wykonawca powinien przedstawić aktualne wyniki badań materiałów wykonywanych w ramach nadzoru wewnętrznego przez producenta.

Przed zastosowaniem materiałów Wykonawca zobowiązany jest sprawdzić:

- nr produktu,
- stan opakowań materiału,
- warunki przechowywania materiału,
- datę produkcji i datę przydatności do stosowania.

Dodatkowo po otwarciu pojemnika ze środkiem izolacyjnym Wykonawca powinien ocenić jego wygląd.

Wykonawca sporządzi protokół z kontroli jakości środka izolacyjnego.

6.3. Badanie w czasie robót

6.3.1. Kontrola przygotowania podłoża

Podłoże powinno spełniać wymagania podane w pkt. 5.5. Należy sporządzić protokół z kontroli przygotowania podłoża.

6.3.2. Kontrola zagruntowania podłoża betonowego

Po zagruntowaniu podłoża stan powłoki gruntującej należy ocenić wizualnie: przy stosowaniu asfaltowych środków gruntujących: prawidłowo zagruntowana powierzchnia powinna być czarna lub ciemnobrązowa i matowa. Po dotknięciu ręką nie powinna brudzić skóry.

Kontrola grubości układanej powłoki gruntującej powinna być wykonywana na bieżąco przez sprawdzenie ilości zużytych materiałów, ilości dozowanych składników, czasu aplikacji.

Z ułożenia środka gruntującego należy sporządzić protokół.

6.3.3. Kontrola wykonania izolacji właściwej

Kontrola wykonania izolacji właściwej polega na:

- kontroli zużycia środka izolacyjnego - powinna być zgodna z kartą techniczną materiału,
- całkowitej grubości wykonanej izolacji - powinna wynosić co najmniej 2 mm,
- wyglądu zaizolowanej powierzchni - warstwa izolacji powinna stanowić jednolitą, czystą powłokę, o jednolitej barwie, bez pęcherzy, złuszczeń i innych wad, powłoka powinna ściśle przylegać do zagruntowanego podłoża.

6.3.4. Kontrola warunków atmosferycznych

W trakcie trwania robót należy na bieżąco sprawdzać warunki atmosferyczne i porównywać je z wymaganiami producenta podanymi w kartach technicznych materiałów. Z warunków atmosferycznych należy sporządzić protokół.

7. **OBMIAR ROBÓT**

7.1. **Ogólne zasady obmiaru robót**

Ogólne zasady obmiaru robót podano w SST M-00.00.00 „Wymagania ogólne” [1], pkt 7.

7.2. **Jednostka obmiarowa**

Jednostką obmiarową jest m² (metr kwadratowy) zaizolowanej powierzchni.

8. **ODBIÓR ROBÓT**

8.1. **Ogólne zasady odbioru robót**

Ogólne zasady odbioru robót podano w SST M-00.00.00 „Wymagania ogólne” [1], pkt 8.

Roboty uznaje się za wykonane zgodnie z dokumentacją projektową, ST i wymaganiami Inżyniera, jeżeli wszystkie pomiary i badania z zachowaniem tolerancji wg punktu 6 dały wyniki pozytywne.

8.2. **Odbiór robót zanikających i ulegających zakryciu**

Odbiorowi robót zanikających i ulegających zakryciu podlegają:

- podłoże betonowe przygotowane do ułożenia izolacji,
- zagruntowane podłoże betonowe,
- ułożona izolacja właściwa.

Odbiór tych robót powinien być zgodny z wymaganiami SST M-00.00.00 „Wymagania ogólne” [1] oraz niniejszej SST.

9. **PODSTAWA PŁATNOŚCI**

9.1. **Ogólne ustalenia dotyczące podstawy płatności**

Ogólne ustalenia dotyczące podstawy płatności podano w SST M-00.00.00 „Wymagania ogólne” [1], pkt 9.

9.2. **Cena jednostki obmiarowej**

Cena jednostki obmiarowej obejmuje:

- prace przygotowawcze i pomiarowe,
- zakup, dostarczenie i składowanie materiałów i innych niezbędnych środków produkcji,

- oczyszczenie i zagruntowanie powierzchni betonowej,
- ułożenie poszczególnych warstw z zapewnieniem szczelności połączeń poszczególnych warstw między sobą,
- wykonanie badań,
- oczyszczenie miejsca robót.

Cena uwzględnia również odpady i ubytki materiałowe. W cenie jednostkowej mieści się również wykonanie i rozebranie ewentualnych pomostów roboczych niezbędnych dla wykonania izolacji.

9.3. Sposób rozliczenia robót tymczasowych i prac towarzyszących

Cena wykonania robót określonych niniejszą SST obejmuje:

- roboty tymczasowe, które są potrzebne do wykonania robót podstawowych, ale nie są przekazywane Zamawiającemu i są usuwane po wykonaniu robót podstawowych,
- prace towarzyszące, które są niezbędne do wykonania robót podstawowych, niezaliczane do robót tymczasowych.

10. PRZEPISY ZWIĄZANE

10.1. Szczegółowe specyfikacje techniczne (SST)

1. M-00.00.00 Wymagania ogólne

10.2. Normy

2. PN-B-24620:1998 Lepiki, masy i roztwory asfaltowe stosowane na zimno
3. PN-B-01814:1992 Antykorozyjne zabezpieczenia w budownictwie. Konstrukcje betonowe i żelbetowe. Metoda badań przyczepności powłok ochronnych
4. PN-B-24003:1997 Asfaltowa emulsja kationowa

10.3. Inne dokumenty

5. Zalecenia dotyczące oceny jakości betonu „in-situ” w nowo budowanych konstrukcjach obiektów mostowych, GDDP, Warszawa, 1998

M-04.01.06. IZOLACJA PŁYTY POMOSTU OBIEKTU MOSTOWEGO Z PAPY TERMOZGRZEWAJNEJ

1. WSTĘP

1.1. Przedmiot SST

Przedmiotem niniejszej szczegółowej specyfikacji technicznej (SST) są wymagania dotyczące wykonania i odbioru robót budowlanych związanych z wykonaniem izolacji z papy termozgrzewalnej w ramach przebudowy mostu w miejscowości Skrzydłów przez rzekę Wartę w km 8+150 w ciągu drogi powiatowej nr 1024S.

1.2. Zakres stosowania SST

Szczegółowa specyfikacja techniczna (SST) jest stosowana jako dokument przetargowy i kontraktowy przy zlecaniu i realizacji robót określonych w punkcie 1.1.

1.3. Zakres robót objętych SST

Ustalenia zawarte w niniejszej specyfikacji dotyczą zasad prowadzenia robót związanych z wykonaniem i odbiorem izolacji płyty pomostu z papy termozgrzewalnej w ramach przebudowy mostu w miejscowości Skrzydłów przez rzekę Wartę w km 8+150 w ciągu drogi powiatowej nr 1024S.

1.4. Określenia podstawowe

1.4.1. Papa termozgrzewalna – papa polimeroasfaltowa na osnowie z włókniny lub tkaniny technicznej przesyconej i obustronnie powleczonej modyfikowanym asfaltem. Obie powierzchnie papy są zabezpieczone przed sklejeniem w rolce posypką mineralną o odpowiedniej granulacji albo folią z tworzywa sztucznego. Papa termozgrzewalna przyklejana jest do powierzchni konstrukcji mostowej „na gorąco” po nadtopieniu jej dolnej powierzchni.

1.4.2. Środek gruntujący – preparat asfaltowy lub żywiczny наносzony na powierzchnię budowli przed nałożeniem właściwej izolacji asfaltowej, zwiększający przyczepność izolacji do podłoża.

1.4.3. Pozostałe określenia podstawowe są zgodne z obowiązującymi, odpowiednimi polskimi normami i z definicjami podanymi w SST M-00.00.00 „Wymagania ogólne” [1] pkt 1.4.

1.5. Ogólne wymagania dotyczące robót

Ogólne wymagania dotyczące robót podano w SST M-00.00.00 „Wymagania ogólne” [1], pkt 1.5.

2. MATERIAŁY

2.1. Ogólne wymagania dotyczące materiałów

Ogólne wymagania dotyczące materiałów, ich pozyskiwania i składowania, podano w SST M-00.00.00 „Wymagania ogólne” [1] pkt 2.

2.2. Materiały do wykonania robót

2.2.1. Zgodność materiałów z dokumentacją projektową

Materiały do wykonania robót powinny być zgodne z ustaleniami dokumentacji projektowej lub ST. Wszystkie zastosowane materiały izolacyjne powinny mieć aktualną aprobatę techniczną wydaną przez IBDiM.

Wykonawca dostarczy Inżynierowi zaświadczenia producenta potwierdzające spełnienie przez materiał izolacyjny wymaganych właściwości oraz trwałości, a także wyniki przeprowadzonych badań.

Jeżeli ST i dokumentacja projektowa nie podają inaczej, można stosować materiały spełniające wymagania podane poniżej.

2.2.2. Stosowane materiały

Do wykonania izolacji z papy zgrzewalnej można stosować następujące materiały:

- papę termozgrzewalną,
- środek gruntujący – asfaltowy lub żywiczny,
- piasek kwarcowy do posypywania żywicy.

2.2.3. Papa termozgrzewalna

a) Wymagania ogólne

Należy stosować papę zgrzewalną na osnowie przesyconej i obustronnie powleczonej asfaltem modyfikowanym polimerami oraz dodatkami poprawiającymi adhezję. Można stosować papę, do produkcji której zastosowano:

- elastomeroasfalty, w których głównym dodatkiem jest kauczuk butadienowo-styrenowy SBS,
- plastomeroasfalty modyfikowane polipropylenem APP.

Dolna powierzchnia papy powinna być zabezpieczona folią z tworzywa sztucznego, której grubość nie powinna przekraczać 0,1 mm.

b) Minimalne wymagania techniczne dla papy układanej na drogowych obiektach inżynierskich

Jeżeli dokumentacja projektowa ani ST nie podają inaczej, zaleca się stosowanie papy termozgrzewalnej układanej w jednej warstwie.

Zgodnie z „Zaleceniami wykonywania izolacji z pap zgrzewalnych i nawierzchni asfaltowych na drogowych obiektach mostowych” [30], zwanych dalej Zaleceniami papa termozgrzewalna stosowana na pomostach obiektów inżynierskich powinna odpowiadać wymaganiom podanym w tablicy 1.

Tablica 1. Wymagania dla papy zgrzewalnej

Lp.	Właściwość	Jednostka	Wymagana wartość	Metoda wg
1	Wygląd zewnętrzny		Bez wad ¹⁾	PN-90/B-04615 [2]
2	Długość arkusza	cm	$L \pm 1\% L$ ²⁾	PN-90/B-04615 [2]
3	Szerokość arkusza	cm	$S \pm 2\% S$ ³⁾	PN-90/B-04615 [2]
4	Grubość arkusza	mm	$\geq 5,0$	Procedura IBDiM nr PB/TM-1/1 [15]
5	Grubość warstwy izolacyjnej pod osnową	mm	$\geq 2,0$	Procedura IBDiM nr PB/TM-1/2 [16]
6	Giętkość na wałku $\varnothing 30$ mm	°C	≤ -5	PN-90/B-04615 [2]
7	Prześlakliwość ⁴⁾ - według PN - według IBDiM	MPa MPa	$\geq 0,5$ $\geq 0,5$	PN-90/B-04615 [2] Procedura IBDiM nr PB/TM-1/3 [17]
8	Nasiakliwość	%	$\leq 0,5$	PN-90/B-04615 [2]
9	Siła zrywająca przy rozciąganiu ⁵⁾ - wzdłuż arkusza - w poprzek arkusza	N N	≥ 800 ≥ 800	PN-90/B-04615 [2] lub PN-EN 12311-1:2001 [3]
10	Wydłużenie względne przy zerwaniu ⁵⁾ - wzdłuż arkusza - w poprzek arkusza	% %	≥ 30 ≥ 30	PN-90/B-04615 [2] lub PN-EN 12311-1:2001 [3]
11	Siła zrywająca przy rozdzieraniu ⁵⁾ - wzdłuż arkusza - w poprzek arkusza	N N	≥ 150 ≥ 150	Procedura IBDiM nr PB/TM-1/4 [18]
12	Wytrzymałość na ścinanie styków arkuszy papy - wzdłuż arkusza - w poprzek arkusza	N N	≥ 500 ≥ 500	Procedura IBDiM nr PB/TM-1/9 [21]

13	Przyczepność do podłoża ^{4), 5)} - metoda „pull off” - metoda „ścianania”	MPa N	≥ 0,4 ≥ 500	Procedura IBDiM nr PB/TM-1/5 [19] Procedura IBDiM nr PB/TM-1/7 [21]
14	Odporność na działanie podwyższonej temperatury, 2h	°C	≥ 100	PN-90/B-04615 [2]

- 1) Arkusz papy powinien mieć równomiernie rozłożoną powłokę i posypkę oraz równe krawędzie. Niedopuszczalne są załamania, dziury, pęcherze i uszkodzenia powstałe na skutek sklejenia papy w rolce
- 2) L – długość arkusza papy wg producenta
- 3) S – szerokość arkusza papy wg producenta
- 4) Badanie należy wykonać jedną z metod
- 5) Badanie należy wykonać w temperaturze (20 ± 2) °C

Polimeroasfalt izolacyjny wytopiony z papy zgrzewalnej powinien spełniać wymagania wg tablicy 2. Polimeroasfalty należy wytapiać z pap zgrzewalnych w suszarce w temperaturze nie wyższej niż (20 ± 5)°C od temperatury mięknięcia polimeroasfaltu, określonej przez producenta. Czas wytopiania polimeroasfaltu nie powinien przekroczyć 4 godzin.

Tablica 2. Wymagania w stosunku do polimeroasfaltów wytopionych z pap zgrzewalnych

Lp.	Właściwość	Jednostka	Wymagana wartość	Metoda badania wg
1	Temperatura mięknięcia wg metody PiK - elastomeroasfalt (SBS) - plastomeroasfalt (APP)	°C °C	≥ 90 ≥ 120	PN-EN 1427:2001 [4]
2	Temperatura łamliwości według Fraassa - elastomeroasfalt (SBS) - plastomeroasfalt (APP)	°C °C	≤ -15 ≤ 10	PN-EN 12593:2004 [5]
3	Analiza w podczerwieni ¹⁾	-	Badanie identyfikacyjne	PN-EN 1767:2002 [6]

1) Badanie jest wykonywane na próbce asfaltu wyciętej z papy

c) Wymagania techniczne dla papy układanej na obiektach autostradowych

Zgodnie z opracowaniem „Określenie parametrów pap termozgrzewalnych przeznaczonych do wykonywania izolacji przeciwwodnych na mostowych obiektach autostradowych” [28] wymagania dla pap termozgrzewalnych przeznaczonych na autostradowe obiekty inżynierskie powinny być wyższe niż wymagania dla pozostałych, mniej odpowiedzialnych obiektów. W tablicach 3 i 4 podano zastrzeżone wymagania odpowiednio dla pap zgrzewalnych i polimeroasfaltów wytopionych z pap przeznaczonych na obiekty autostradowe lub inne bardziej odpowiedzialne obiekty mostowe, jeśli tak przewiduje dokumentacja projektowa lub ST.

Tablica 3. Wymagania dla pap polimeroasfaltowych termozgrzewalnych przeznaczonych na izolacje na obiektach autostradowych

Lp.	Właściwość	Jednostka	Wymagana wartość	Metoda badania wg
1	Grubość warstwy izolacyjnej pod osnową	mm	≥ 2,5	Procedura IBDiM nr PB/TM-1/2 [16]
2	Giętkość, -20°C / ø 30 mm	-	spełnia	PN-90/B-04615 [2], pkt 2.8
3	Siła zrywająca przy rozciąganiu ²⁾ - wzdłuż arkusza - w poprzek arkusza	N N	≥ 900 ≥ 800	PN-90/B-04615 [2], pkt 2.13
4	Wydłużenie względne przy zerwaniu ²⁾ - wzdłuż arkusza			PN-90/B-04615 [2], pkt 2.14

	- w poprzek arkusza	% %	≥ 40 ≥ 40	
5	Siła zrywająca przy rozdieraniu ²⁾ - wzdłuż arkusza - w poprzek arkusza	N N	≥ 200 ≥ 200	Procedura IBDiM nr PB/TM-1/4 [18]
6	Przyczepność do podłoża ^{1), 2)} - metoda „pull off” - metoda ścinania	MPa N	≥ 0,4 ≥ 500	Procedura IBDiM nr PB/TM-1/5 [19] Procedura IBDiM nr PB/TM-1/7 [21]

1) Badanie należy wykonać jedną z metod, wyniki obu metod są równoważne

2) Badanie należy wykonać w temperaturze (20 ±2)°C

Pozostałe wymagania dla pap termozgrzewalnych przeznaczonych na izolacje na obiektach autostradowych są takie, jak dla innych obiektów inżynierskich (wg tablicy 1).

Tablica 4. Wymagania w stosunku do polimeroasfaltów wytopionych z pap zgrzewalnych przeznaczonych na obiekty autostradowe

Lp.	Właściwość	Jednostka	Wymagana wartość	Metoda badania wg
1	Temperatura mięknięcia według metody PiK - elastomeroasfalt (SBS) - plastomeroasfalt (APP)	°C °C	≥ 100 ≥ 120	PN-EN 1427:2001 [4]
2	Temperatura łamliwości według Fraassa - elastomeroasfalt (SBS) - plastomeroasfalt (APP)	°C	≤ -25	PN-EN 12593:2004 [5]
3	Analiza w podczerwieni ¹⁾	-	Badanie identyfikacyjne	PN-EN 1767:2002 [6]

1) Badanie jest wykonywane na próbce asfaltu wyciętej z papy

2.2.4. Środki gruntujące

Zgodnie z zaleceniami producenta, dla danego materiału rolowego, należy stosować asfaltowy lub żywiczny środek gruntujący. Środek gruntujący powinien być dostarczony (lub zalecony do stosowania) przez producenta papy.

a) Asfaltowe środki gruntujące

Wymagania dla asfaltowych środków gruntujących podano w tablicy 5.

Tablica 5. Wymagania w stosunku do roztworów asfaltowych do gruntowania

Lp.	Właściwość	Jednostka	Wymagana wartość	Metoda badania wg
1	Wygląd zewnętrzny i konsystencja	-	Jednorodna ciecz barwy czarnej, bez widocznych zanieczyszczeń. W temp. (23 ±2) °C łatwo rozprowadza się i tworzy cienką równą błonkę bez pęcherzy	PN-B-24620:1998[7]
2	Czas wysychania	h	≤ 12	Procedura IBDiM nr PB/TM-1/10[24]
3	Zawartość wody ¹⁾	%	≤ 0,5	PN-83/C-04523 [8]
4	Sedymentacja ¹⁾	%	≤ 1,0	Procedura IBDiM nr PB/TM-1/8[22]
5	Lepkość, czas wypływu	s	$\eta \pm 5\% \eta^2)$	PN-EN ISO 2431:1999 [9]
6	Analiza w podczerwieni	-	Badanie identyfikacyjne	PN-EN 1767:2002 [6]

- 1) W aprobachie technicznej powinny być określone wymagania dla jednej z dwóch wartości. Właściwością podstawową jest zawartość wody. Wymagania dla sedimentacji powinny być określone dla tych roztworów asfaltowych, dla których określenie zawartości wody wg PN-83/C-04523 [8] nie jest możliwe
- 2) η – lepkość określona przez producenta

b) Żywiczne środki gruntujące

Żywiczne środki gruntujące stanowią żywice epoksydowe lub kopolimery żywic chemoutwardzalnych. Stosując żywiczy środek gruntujący Wykonawca musi sprawdzić na jakie powierzchnie betonowe (o jakim wieku i jakiej wilgotności) jest on przeznaczony.

Wymagania dla żywiczych środków gruntujących zostały podane w tablicy 6.

Tablica 6. Wymagania w stosunku do żywiczych środków gruntujących

Lp.	Właściwość	Jednostka	Wymagana wartość	Metoda badania wg
Wymagania identyfikacyjne w stosunku do obu składników: żywicy podstawowej i utwardzacza				
1	Analiza w podczerwieni	-	Badanie identyfikacyjne	PN-EN 1767:2002 [6]
2	Gęstość	g/cm ³	$\rho \pm 5\% \rho^{1)}$	PN-87/C-89085.03 [10]
3	Lepkość ³⁾ - lepkość dynamiczna - lepkość dynamiczna - lepkość, czas wypływu	MPa s KU s	$\eta \pm 5\% \eta^{2)}$ $\eta \pm 5\% \eta^{2)}$ $\eta \pm 5\% \eta^{2)}$	PN-86/C-89085.06 [11] Procedura IBDiM nr TN-3/4/2000[25] PN-EN ISO 2431:1999 [9]
Wymagania w stosunku do zmieszanych składników: żywicy podstawowej i utwardzacza				
4	Czas zachowania właściwości roboczych w temp. 20°C	min	≥ 20	Procedura IBDiM nr PB/TWm-24/97 [26]
Wymagania w stosunku do utwardzonej powłoki gruntującej				
5	Przyczepność do podłoża betonowego ⁴⁾ - po utwardzeniu żywicy - po 150 cyklach zamrażania i odmrażania	MPa MPa	$\geq 1,5$ $\geq 1,2$	Procedura IBDiM nr PB/TM-1/6 [20]

- 1) ρ – gęstość określona przez producenta
- 2) η – lepkość określona przez producenta
- 3) należy wybrać jedną z metod pomiaru lepkości
- 4) dotyczy tylko żywic przeznaczonych do gruntowania podłoża betonowego

Świeżo ułożone warstwy żywicy należy posypać piaskiem kwarcowym o odpowiedniej granulacji, w ilości zalecanej przez producenta żywicy. Posypanie świeżej żywicy piaskiem ma za zadanie uszorstnienie powierzchni, do której będzie klejona izolacja. Piaski kwarcowe stosowane jako posypka powinny być idealnie suche. Zaleca się stosowanie piasków konfekcjonowanych, dostarczanych na budowę w szczelnych workach z folii lub piasków suszonych ogniowo. W przypadku jakichkolwiek wątpliwości co do wilgotności piasku, konieczne jest jego wyprażenie na budowie. Piasek stosowany jako posypka powinien mieć temperaturę otoczenia. Żywic nie należy posypywać gorącym piaskiem.

3. SPRZĘT

3.1. Ogólne wymagania dotyczące sprzętu

Ogólne wymagania dotyczące sprzętu podano w SST M-00.00.00 „Wymagania ogólne”[1], pkt 3.

3.2. Sprzęt do wykonania robót

3.2.1. Sprzęt do usuwania mleczka cementowego

Do usuwania mleczka cementowego i cząstek słabo związanych z podłożem z powierzchni płyt betonowych Wykonawca może zastosować:

- piaskownicę

Wadą piaskowania jest konieczność użycia dużych ilości piasku. Po oczyszczeniu płyty pomostu przez piaskowanie należy usunąć z niej piasek i odpylić jej powierzchnię.

- śrutownicę

Śrutownica powinna być wyposażona w odkurzacz przemysłowy, który zbiera śrut i pył powstający podczas czyszczenia. Śrut oddzielany jest od pyłu i może być używany ponownie.

- hydromonitor lub lancę wodną

Czyszczenie betonu należy wykonywać wodą pod ciśnieniem około 100 at do 200 at. Do czyszczenia nie należy stosować wyższych ciśnień, gdyż wodą pod wysokim ciśnieniem można usunąć zbyt dużo materiału z czyszczonej powierzchni. Wadą metody jest konieczność użycia dużych ilości wody oraz spowodowane tym zawilgocenie płyty. Po oczyszczeniu płytę należy dokładnie wysuszyć przed przystąpieniem do gruntowania.

3.2.2. Sprzęt do odpylania powierzchni betonowej

Do odpylania powierzchni betonowej Wykonawca może zastosować:

- sprężarkę z filtrem olejowym

Filtr olejowy przy sprężarce jest bezwzględnie wymagany z uwagi na możliwość zanieczyszczenia odpylonej powierzchni olejem. Zanieczyszczenie podłoża olejem zmniejsza przyczepność izolacji do podłoża.

- odkurzacz przemysłowy

Używanie odkurzaczy przemysłowych jest korzystniejsze niż sprężarek, ponieważ nie powodują one zapylenia sąsiednich części powierzchni roboczej.

3.2.3. Sprzęt do gruntowania podłoża betonowego

Do gruntowania podłoża roztworem asfaltowym Wykonawca może stosować:

- wałki malarskie lub szczotki dekarskie

Stosowanie wałków malarskich ułatwia rozłożenie roztworu w cienkiej warstwie o jednolitej grubości oraz umożliwia zebranie nadmiaru roztworu w miejscach, gdzie przypadkowo rozlano zbyt grubą warstwę roztworu asfaltowego.

Do gruntowania podłoża żywicą epoksydową Wykonawca może stosować:

- wałki malarskie lub gumowe grace

Stosowanie wałków malarskich ułatwia rozłożenie roztworu w cienkiej warstwie o jednolitej grubości oraz umożliwia zebranie nadmiaru żywicy w miejscach, gdzie przypadkowo rozlano zbyt grubą warstwę żywicy.

- wolnoobrotowe (max 300 obr./min) mieszadło mechaniczne do mieszania składników żywicznego środka gruntującego (żywicy z utwardzaczem).

3.2.4. Sprzęt do usunięcia nadmiaru piasku z powierzchni zagruntowanej żywicą

Do usunięcia nadmiaru piasku Wykonawca może stosować:

- odkurzacz przemysłowy,
- sprężarkę z filtrem olejowym,
- miotłę ze sztywnym włosiem.

Konieczne jest usunięcie wszystkich nie przyklejonych ziaren. Nie wolno przy tej czynności zabrudzić ani zatłuścić powierzchni podłoża.

3.2.5. Sprzęt do przyklejania papy zgrzewalnej

Do przyklejania papy zgrzewalnej Wykonawca może stosować:

- palniki gazowe wielopłomieniowe

Palnik powinien być wyposażony w co najmniej 7 dysz. Palnik powinien poruszać się na kółkach oraz być wyposażony w uchwyty utrzymujące stałą odległość palnika od rolki papy rozwijanej podczas klejenia. Umiejętność utrzymania stałej, określonej prędkości i przesuwu palnika oraz odwijania papy z rolki jest warunkiem prawidłowego przyklejania izolacji.

- palniki gazowe jedno- lub dwupłomieniowe
Małe, ręczne palniki są przeznaczone do przyklejania izolacji na krawędziach i wszędzie tam, gdzie zastosowanie dużego palnika jest niemożliwe lub utrudnione.
- laski metalowe
Laska ma długość ok. 80 cm i jest wykonana z rurki metalowej o średnicy ok. 10 do 12 mm z końcem wygiętym w kształcie rączki. Laska jest przeznaczona do podtrzymywania krawędzi arkusza papy podgrzewanego palnikiem.
- butle z gazem
Do zasilania palników należy stosować duże butle z gazem o pojemności 20 kg gazu. Zaleca się stosować butan, a nie mieszkankę propan-butan. Duże butle oraz zastosowanie butanu (gazu o większej kaloryczności) zapewniają większe i stałe ciśnienie gazu podczas pracy palników, zwłaszcza podczas niskich temperatur otoczenia.

3.2.6. Sprzęt do wykonywania izolacji w niesprzyjających warunkach pogodowych

W przypadku konieczności wykonywania robót w niesprzyjających warunkach pogodowych (sezon jesienno-zimowy, opady, niskie temperatury otoczenia) należy stosować namioty oraz urządzenia klimatyzacyjne o odpowiedniej wydajności, pozwalające na uzyskanie i utrzymanie pod namiotem odpowiedniej temperatury powietrza, podłoża, wilgotności oraz odpowiedniej wentylacji.

4. TRANSPORT

4.1. Ogólne wymagania dotyczące transportu

Ogólne wymagania dotyczące transportu podano w SST M-00.00.00 „Wymagania ogólne” [1], pkt 4.

4.2. Transport i przechowywanie papy termozgrzewalnej

Arkusze papy powinny być zwinięte w rolki i owinięte wstęgą papieru lub folii o szerokości co najmniej 60 cm. Na każdym opakowaniu papy należy umieścić etykietę zawierającą dane:

- a) nazwę i adres producenta,
- b) oznaczenie,
- c) datę produkcji i numer partii,
- d) wymiary arkuszy papy,
- e) informacje o uzyskaniu przez wyrób aprobaty technicznej.

Rolki papy należy przechowywać w pomieszczeniach zadaszonych, chroniących przed zawilgoceniem, w miejscu zabezpieczonym przed działaniem promieni słonecznych i z dala od źródeł ciepła. Rolki papy należy ustawiać w pozycji stojącej w jednej warstwie na paletach transportowych i zabezpieczyć przed przesunięciem polietylenową folią termokurczliwą. Liczba rolek papy pakowanych na jednej palecie powinna być określona przez producenta. Rolki papy należy przewozić krytymi środkami transportowymi. Powinny być one zabezpieczone dodatkowo listwami przed ewentualnym przesunięciem i uszkodzeniem.

4.3. Transport środka gruntującego

Asfaltowy środek gruntujący powinien być pakowany w szczelnie zamknięte bębny metalowe. Bębny należy magazynować w pozycji stojącej z dala od źródeł ognia i elementów grzejnych, w warunkach zabezpieczających je przed nasłonecznieniem i wpływami atmosferycznymi. Asfaltowy środek gruntujący, pakowany jak wyżej, może być przewożony dowolnymi środkami transportu z zachowaniem przepisów obowiązujących przy przewozie materiałów niebezpiecznych na drogach publicznych. Bębny ze środkiem gruntującym należy ustawiać w pozycji stojącej, ściśle jeden obok drugiego najwyżej w dwóch warstwach, tak aby tworzyły zwartą całość zabezpieczoną dodatkowo listwami przed ewentualnym przesunięciem i uszkodzeniem.

Składniki żywicznego środka gruntującego (żywica i utwardzacz) powinny być pakowane i przechowywane zgodnie z PN-C-81400:1989 [12] w taki sposób, aby na jedno opakowanie żywicy przypadało jedno opakowanie utwardzacza z zachowaniem proporcji mieszania. Składniki żywiczne należy transportować zgodnie z PN-C-81400:1989 [12] i aktualnie obowiązującymi przepisami transportowymi.

Na każdym opakowaniu środka gruntującego należy umieścić etykietę zawierającą następujące dane:

- nazwę i adres producenta,
- datę produkcji,
- numer partii wyrobu,
- masę netto,
- termin przydatności do użycia,
- informację o uzyskaniu przez wyrób aprobaty technicznej IBDiM,
- informację o proporcji mieszania (w przypadku środka żywicznego),
- napis „Ostrożnie z ogniem”.

5. WYKONANIE ROBÓT

5.1. Ogólne zasady wykonywania robót

Ogólne zasady wykonywania robót podano w SST M-00.00.00 „Wymagania ogólne”[1], pkt 5. Roboty izolacyjne powinny być wykonane zgodnie z „Rozporządzeniem Ministra Transportu i Gospodarki Morskiej z dnia 30 maja 2000 r. w sprawie warunków technicznych, jakim powinny odpowiadać obiekty inżynierskie i ich usytuowanie” [27] oraz jeśli ST ani dokumentacja projektowa nie podają inaczej, zgodnie z Zaleceniami [30].

5.2. Zasady wykonywania robót

Sposób wykonania robót powinien być zgodny z dokumentacją projektową i ST. W przypadku braku wystarczających danych można korzystać z ustaleń podanych w niniejszej specyfikacji.

Podstawowe czynności przy wykonywaniu robót obejmują:

- roboty przygotowawcze,
- przygotowanie podłoża betonowego,
- zagruntowanie podłoża betonowego,
- ułożenie izolacji termozgrzewalnej,
- roboty wykończeniowe.

5.3. Roboty przygotowawcze

Przed przystąpieniem do robót należy, na podstawie dokumentacji projektowej, ST lub wskazań Inżyniera:

- ustalić materiały niezbędne do wykonania robót,
- określić kolejność, sposób i termin wykonania robót.

5.4. Ogólne warunki prowadzenia robót izolacyjnych

Przy wykonywaniu prac izolacyjnych należy bezwzględnie przestrzegać zaleceń producenta materiału dotyczących wymaganych warunków atmosferycznych: temperatury i wilgotności powietrza. Podczas wykonywania prac Wykonawca zobowiązany jest monitorować wilgotność i temperaturę powietrza. Parametry te muszą odpowiadać wymaganiom podanym w kartach technicznych, Polskich Normach i aprobatkach technicznych. Jeżeli warunki pogodowe odbiegają od wymagań kart technicznych, roboty należy przerwać i wznowić je dopiero po poprawie pogody. Pomiary warunków atmosferycznych należy wykonywać co 3-4 godziny i przy każdej odczuwalnej zmianie pogody.

Jeżeli producent materiałów nie podaje inaczej, to prace izolacyjne należy wykonywać przy dobrej pogodzie, niedopuszczalne jest prowadzenie robót w czasie silnego wiatru, podczas opadów śniegu, deszczu i mżawki, bezpośrednio po opadach oraz przed spodziewanymi opadami, a także w czasie, gdy wilgotność względna powietrza jest większa niż 85%. Roboty można prowadzić, gdy temperatura powietrza oraz podłoża jest wyższa od +5°C dla materiałów asfaltowych i +8°C dla materiałów z tworzyw sztucznych. Temperatura betonowego podłoża przeznaczonego do gruntowania powinna być co najmniej o 3°C wyższa od punktu rosy. Materiały chemoutwardzalne można stosować przy temperaturze otoczenia nie przekraczającej +30°C, gdyż czas przydatności do użycia większości żywic chemoutwardzalnych ulega powyżej tej temperatury znacznemu skróceniu, co może mieć negatywny wpływ na jakość powłoki izolacyjnej, a nawet może uniemożliwić jej wykonanie. W pobliżu wykonywanych robót nie mogą być składane żadne materiały sypkie i pyłące.

Powierzchnię, na której wykonuje się roboty izolacyjne należy zabezpieczyć przed wejściem osób oraz wjazdem wszelkich pojazdów nie zatrudnionych bezpośrednio przy wykonywaniu izolacji. Pojazdy mogą poruszać się po wykonanej izolacji jadąc z prędkością nie przekraczającą 10 km/h. Dozwolona jest jedynie jazda na wprost. Niedopuszczalne jest zawracanie pojazdów na izolacji oraz skręcanie kół w stojącym pojeździe. Pod silniki maszyn budowlanych, które ze względów technologicznych muszą stać na izolacji lub na powierzchni czyszczonej przed ułożeniem izolacji, należy podstawić stalowe rynienki, do których mógłby kapać olej z silników. Oczyszczonej płyty, ani wykonanej izolacji nie wolno zatłuścić olejem. Na wykonanej izolacji nie wolno składować żadnych materiałów ani parkować samochodów i maszyn budowlanych. Nie wolno dopuścić do mechanicznych uszkodzeń izolacji, wbicia w jej powierzchnię obcych przedmiotów (np. grysów) ani do trwałego zanieczyszczenia jej powierzchni.

Jeśli zachodzi konieczność układania izolacji w złych warunkach pogodowych, takich jak niewłaściwa temperatura lub wilgotność powietrza, roboty powinny być prowadzone pod namiotem foliowym lub brezentowym, przy zastosowaniu urządzeń klimatyzacyjnych. Jeżeli roboty będą wykonywane w temperaturze 5-10°C, materiał izolacyjny powinien być uprzednio składowany przez 24 godz. w temp. 20°C. Uwaga: Wszystkie środki gruntujące oraz niektóre żywice zawierają rozpuszczalniki lub części lotne, które są nieszkodliwe przy pracy na otwartym powietrzu, ale przy pracy pod namiotem mogą gromadzić się w większych stężeniach, powodując zatrucie robotników, dlatego roboty wykonywane pod namiotem z użyciem palników gazowych oraz aparatów natryskowych wymagają bardzo sprawnej wentylacji.

Roboty izolacyjne powinny być wykonywane bardzo starannie i przez przeszkolonych pracowników. Zwraca się uwagę, iż wykonywanie poprawek na już ukończonych odcinkach jest bardzo pracochłonne i w przeważającej ilości wypadków prowadzi do powstania trwałych wad powłok izolacyjnych.

5.5. Przygotowanie powierzchni płyty betonowej do ułożenia izolacji

5.5.1. Przygotowanie płyty z dojrzałego betonu

Izolację układa się na odpowiednio wytrzymałym mechanicznie, suchym, czystym, równym i gładkim podłożu. Jeżeli producent w kartach technicznych nie podaje inaczej, to izolację można układać na betonie po co najmniej 14 dniach od jego ułożenia, gdy dojrzewanie betonu następowało w temperaturze co najmniej 15°C. W przypadku, gdy dojrzewanie betonu następowało w temperaturze niższej, okres oczekiwania przed rozpoczęciem robót izolacyjnych należy odpowiednio wydłużyć. Stopień dojrzałości betonu można oceniać zgodnie z „Zaleceniami dotyczącymi oceny jakości betonu „in-situ” w nowo budowanych konstrukcjach obiektów mostowych” [29].

Czyszczenie podłoża należy wykonać przez śrutowanie lub piaskowanie. Podłoże betonowe można też oczyścić hydromonitorem, czyli wodą pod ciśnieniem ok. 100 MPa. Przy stosowaniu tej metody należy pamiętać o dokładnym wysuszeniu podłoża po oczyszczeniu. Należy też zwrócić szczególną uwagę, aby nie usunąć zbyt grubej warstwy powierzchniowej. Podłoże należy dokładnie oczyścić z mlecza cementowego. Następnie oczyszczoną powierzchnię należy odpylić odkurzaczem przemysłowym lub przez zdmuchnięcie pyłu sprężonym powietrzem. Sprężarka powinna być wyposażona w filtr olejowy. Odpylanie należy wykonywać zawsze w kierunku zgodnym z kierunkiem wiatru wiejącego podczas robót.

Przygotowane podłoże powinno spełniać wymagania:

- wytrzymałość gwarantowana na ściskanie powinna być nie mniejsza niż wynikająca z przyjętej klasy betonu,
- wytrzymałość betonu na rozciąganie badana metodą „pull-off” powinna wynosić co najmniej 2,0 MPa. Sprawdzenie wytrzymałości podłoża na odrywanie wykonywane metodą „pull-off” przy średnicy krążka próbnego \varnothing 50 mm powinno być przeprowadzone wg zasady: 1 oznaczenie na 25 m² izolowanej powierzchni i min. 5 oznaczeń wg PN-92/B-01814 [13],
- podłoże powinno być suche: beton w stanie powietrzno-suchym, bez widocznych śladów wilgoci i spowodowanych wilgocią zacieмnień; przy pomiarze wilgotności wilgotnościomierzem elektronicznym za podłoże suche należy przyjąć beton o wilgotności mniejszej od 4%; pomiarów wilgotności płyty należy dokonywać przyrządem wycechowanym do pomiaru wilgotności materiałów o porowatości nie przekraczającej 10%,
- podłoże powinno być czyste: powierzchnia betonu wolna od luźnych frakcji pyłów, plam oleju, smarów i innych zanieczyszczeń; ocenę czystości podłoża wykonuje się wizualnie,

- podłoże powinno być gładkie: za podłoże gładkie uznaje się powierzchnie nie wykazujące lokalnych nierówności:
 - w przypadku wybrzuszeń – większych niż 3 mm,
 - w przypadku zagłębień – większych niż 2 mm,przy czym nierówności te nie mogą mieć ostrych krawędzi,
- szorstkość podłoża badana metodą wypełnienia piaskiem nie powinna przekraczać 1,0 mm,
- podłoże powinno być równe: szczeliny pomiędzy powierzchnią podłoża, a łatą o długości 4 m ułożoną na betonie nie powinny przekraczać:
 - 10 mm, gdy pochylenie powierzchni pomostu jest większe od 1,5%,
 - 5 mm, gdy pochylenie powierzchni pomostu jest mniejsze od 1,5%.Pomiar równości podłoża wykonuje się mierząc cechowanym klinem prześwity pod aluminium łatą długości 4 m, ułożoną na badanej powierzchni.

5.5.2. Przygotowanie płyty ze świeżego betonu

Po akceptacji Inżyniera i projektanta istnieje możliwość przyspieszenia cyklu realizacji inwestycji dzięki zagruntowaniu świeżo wylanego betonu płyty. W tym przypadku powierzchnia płyty betonowej powinna być poddana obróbce urządzeniem do próżniowego odsysania wody z betonu. Po próżniowym odessaniu wilgoci z płyty, jej powierzchnię należy zatrzeć na gładko packą mechaniczną.

Gruntowanie żywicą należy wykonać natychmiast po ukończeniu zacierania płyty. Powinno ono być wykonane w czasie od 4 do 8 godzin od momentu wylania mieszanki betonowej, czyli przed ukończeniem pierwszej fazy wiązania betonu. Po tym okresie żywica gruntująca nie zwiąże.

5.6. Gruntowanie podłoża

5.6.1. Zasady gruntowania

Gruntowanie należy zawsze wykonywać zgodnie z instrukcją producenta środka gruntującego oraz tylko jednym rodzajem środka gruntującego. Podłoża zagruntowanego żywicznym środkiem gruntującym nie należy ponownie gruntować asfaltowym środkiem gruntującym i na odwrót. Ułożenie dwóch środków gruntujących: asfaltowego i żywicznego jednego na drugim jest poważnym błędem, który całkowicie zniszczy przyczepność izolacji do podłoża.

Należy unikać chodzenia po świeżo zagruntowanym podłożu. Wykonaną warstwę gruntującą należy chronić przed zabrudzeniem, wpływem czynników atmosferycznych. Wykonanie izolacji powinno nastąpić po utwardzeniu się powłoki z materiału gruntującego (w danej temperaturze zgodnie z zaleceniami producenta), najszybciej jak to możliwe.

5.6.2. Gruntowanie podłoża za pomocą asfaltowych środków gruntujących

Do gruntowania nowej płyty betonowej asfaltowym środkiem gruntującym można przystąpić, gdy beton jest w wieku co najmniej 14 dni. Gruntowanie podłoża wykonuje się przez jednokrotne pomalowanie powierzchni roztworem asfaltowym w ilości zalecanej przez producenta (zwykle jest to od 0,2 do 0,4 kg/m²). Zużycie materiału jest zależne od rodzaju roztworu asfaltowego oraz od chłonności podłoża. Gruntowanie wykonuje się za pomocą wałków malarskich lub szczotek dekarskich. Czas schnięcia roztworu asfaltowego jest zależny od rodzaju stosowanych rozpuszczalników oraz od warunków pogodowych (temperatury otoczenia podczas wykonywania robót i wiatru). Optymalny czas schnięcia roztworu asfaltowego powinien wynosić od 30 min do 4 godz. ale nie powinien przekraczać 6 godz. Gdy gruntowana powierzchnia pozostaje lepka przez dłuższy czas może zostać zapyłona.

Prawidłowo zagruntowana powierzchnia po wyschnięciu roztworu asfaltowego powinna mieć jednolitą barwę czarną lub ciemnobrązową, bez smug i przebarwień. Przebarwienia powstają w miejscach, gdzie ułożono zbyt cienką warstwę roztworu asfaltowego lub gdzie podłoże było zatłuszczone i roztwór asfaltowy z niego spłynął. W dotyku zagruntowana powierzchnia powinna być sucha, tzn. nie kleić się do skóry ręki oraz nie zostawiać żadnych śladów na skórze.

Gruntowanie roztworem asfaltowym należy wykonywać jednokrotnie, a ułożona warstwa roztworu asfaltowego nie powinna być zbyt gruba. W przypadku dwukrotnego gruntowania lub ułożenia bardzo grubej warstwy roztworu asfaltowego, na powierzchni roztworu utworzy się błonka, pod którą pozostaną resztki rozpuszczalnika, które w sposób istotny osłabiają przyczepność papy do podłoża.

Do przyklejenia papy zgrzewalnej można przystąpić dopiero po całkowitym wyschnięciu środka gruntującego.

5.6.3. Gruntowanie podłoża za pomocą żywicznych środków gruntujących

Roboty związane z gruntowaniem betonu należy prowadzić ściśle wg instrukcji producenta żywicy w zakresie:

- temperatury podłoża i otoczenia podczas wykonywania robót,
- sposobu oczyszczenia podłoża,
- proporcji, sposobu i czasu mieszania składników,
- sposobu nanoszenia żywicy,
- czasu przydatności żywicy zmieszanej z utwardzaczem do użycia,
- zużycia materiałów.

Żywice epoksydowe są bardzo wrażliwe na zmiany warunków prowadzenia robót oraz na błędy technologiczne. Niedotrzymanie warunków producenta podczas wykonywania robót może doprowadzić do niezwiązania żywicy lub złuszczenia wykonanej warstwy. Wszelkie błędy w prowadzeniu robót mogą spowodować konieczność wykonywania napraw, za które koszty ponosi Wykonawca.

a) Gruntowanie świeżego betonu

O ile instrukcja producenta nie stanowi inaczej, gruntowanie świeżego betonu należy wykonać natychmiast po ukończeniu zacierania płyty. Powinno ono być wykonywane w czasie od 4 do 8 godz. od momentu wylania mieszanki betonowej, czyli przed ukończeniem pierwszej fazy wiązania betonu. Po tym okresie żywica gruntująca nie zwiąże.

Bezpośrednio przed przystąpieniem do gruntowania, żywicę należy mieszać z utwardzaczem w odpowiedniej proporcji. Zazwyczaj żywica i utwardzacz dostarczane są na budowę w opakowaniach przeznaczonych do mieszania w całości. Utwardzacz należy przelać do pojemnika z żywicą bazową. Należy uważać, aby na ściankach pojemnika z utwardzaczem nie pozostał materiał. Gdy utwardzacz jest gęsty, należy go zeskrobać ze ścianek oraz z dna pojemnika z żywicą bazową. Mieszanie obu składników należy prowadzić wolnoobrotowym (maks. 300 obr./min) mieszadłem mechanicznym uważając, aby nie napowietrzyć mieszanin. Należy uważać, aby na ściankach i na dnie naczynia nie pozostał nierozmieszany materiał. Żywica nie zmieszana z utwardzaczem nie zwiąże.

Nanoszenie żywicy najlepiej jest wykonywać wałkiem malarskim. Świeżo wykonaną warstwę żywicy należy posypać suszonym ogniowo piaskiem kwarcowym o odpowiedniej granulacji. Jeżeli instrukcja producenta przewiduje układanie żywicy gruntującej w dwóch warstwach, drugą warstwę należy ułożyć w terminie zalecanym przez producenta, zwykle po 24 godz. Bezpośrednio przed ułożeniem drugiej warstwy żywicy należy usunąć nadmiar posypki piaskowej, którą posypano pierwszą warstwę. Piasek można zmieść szczotkami o sztywnym włosiu, zdmuchnąć sprężonym powietrzem lub zebrać odkurzaczem przemysłowym.

b) Gruntowanie młodego betonu

Aby można było wykonać gruntowanie młodego (w wieku od 3 do 14 dni) betonu należy bardzo starannie przygotować płytę betonową podczas betonowania, ponieważ zarówno czyszczenie młodej płyty, jak i wykonanie napraw jej górnej powierzchni jest utrudnione z uwagi na dużą wilgotność betonu oraz na to, że młody beton nie osiągnął jeszcze pełnej wytrzymałości. Gruntowanie takiego betonu można wykonać jedynie specjalnymi żywicami, które mogą związać w środowisku wilgotnym.

Do gruntowania młodego betonu można przystąpić w terminie określonym przez producenta żywicy. Zwykle jest to wiek 3 lub 7 dni. Przed gruntowaniem płyta betonu powinna zostać oczyszczona. Przygotowanie i układanie żywicy wykonuje się podobnie jak w przypadku gruntowania świeżego betonu.

c) Gruntowanie wilgotnego betonu

Określenie wilgotny beton oznacza beton w stanie matowo-wilgotnym, czyli beton, w którym pory są wypełnione wodą, a jego powierzchnia jest ciemna i matowa bez błyszczącej błonki wody. Nie wolno gruntować betonu mokrego, na którego powierzchni znajduje się błyszcząca warstewka wody. Jeżeli na powierzchni znajduje się warstwa wody, należy ją usunąć przez przedmuchiwanie powierzchni sprężonym powietrzem. Beton wilgotny można gruntować wyłącznie żywicami, które wiążą w środowisku wilgotnym. Żywice przeznaczone do gruntowania suchego betonu nie wiążą w środowisku wilgotnym.

Przed gruntowaniem powierzchnia betonu powinna zostać oczyszczona. Przygotowanie i układanie żywicy wykonuje się podobnie jak w przypadku gruntowania świeżego betonu.

d) Gruntowanie suchego betonu

Za suchy beton uważa się beton w stanie powietrzno-suchym, czyli beton którego powierzchnia jest jednolicie jasna bez zaciemnień spowodowanych zawilgoceniem.

Beton suchy można gruntować żywicami, które wiążą w środowisku suchym i wilgotnym. Do gruntowania nowej płyty z betonu żywicznym środkiem gruntującym, przeznaczonym do suchego betonu można przystąpić, gdy beton jest w wieku co najmniej 14 dni. Przed gruntowaniem powierzchnia betonu powinna zostać oczyszczona. Gruntowanie suchego betonu wykonuje się jedno lub dwukrotnie. Roboty wykonuje się podobnie jak w przypadku gruntowania świeżego betonu.

5.7. Układanie izolacji z pap zgrzewalnych

5.7.1. Liczba warstw izolacji

Izolacje z papy zgrzewalnej mogą być wykonywane jako jednowarstwowe i dwuwarstwowe. Zaleca się układanie izolacji w jednej warstwie, ponieważ są one mniej podatne na błędy wykonawcze. Na odpowiedzialnych obiektach autostradowych nie dopuszcza się stosowania systemów dwuwarstwowych. Liczbę układanych warstw określa projekt techniczny izolacji, który powinien dostarczyć Wykonawca.

Przystępując do wykonania izolacji należy tak zaplanować roboty, aby rozpoczynać od najniższego punktu konstrukcji. Arkusze papy należy układać w taki sposób, aby woda spływająca z arkusza ułożonego wyżej spływała na arkusz położony niżej („zasada dachówki”).

5.7.2. Układanie izolacji właściwej

Izolację z papy zgrzewalnej wykonuje się przez przyklejenie warstwy papy na zagruntowanym podłożu. Podłoże może być zagruntowane asfaltowym lub żywicznym środkiem gruntującym. Do przyklejania papy można przystąpić po całkowitym wyschnięciu asfaltowego środka gruntującego lub po utwardzeniu żywicznego środka gruntującego. Przyklejanie papy rozpoczyna się od zamontowania rolki papy w uchwytach palnika. Podczas klejenia powierzchnię arkusza papy podgrzewa się palnikiem gazowym do roztopienia asfaltu na spodniej stronie arkusza. Podczas pracy palnik przesuwa się, a rolka papy jest rozwijana i doklejana do podłoża. Do klejenia arkuszy należy stosować palniki gazowe, które umożliwiają nadtopienie papy jednocześnie na całej szerokości arkusza. Bardzo ważnym czynnikiem, decydującym o jakości wykonywanej izolacji jest dostarczenie odpowiedniej ilości energii cieplnej podczas nadtapiania arkusza. Roztopieniu powinna ulec cała warstwa asfaltu znajdująca się pod osnową. Asfalt ten powinien spływać z rolki na podłoże tworząc przed rolką warstwę płynnego asfaltu o szerokości około 8 do 10 cm. Rozwijana z rolki papa powinna „topić” się w roztopionym asfalcie i jednocześnie wyciskać nadmiar roztopionego asfaltu tak, aby przez cały czas przed rozwijaną rolką papy utrzymywała się warstewka płynnego asfaltu o podanej wyżej szerokości. Płynny asfalt powinien wypływać także na boki rolki na szerokości około 2 do 6 cm.

Gdy przyklejany arkusz się kończy, jego krawędź należy podtrzymać metalową „laską”, nadtopić od spodu małym jednopłomieniowym palnikiem i dopiero wtedy położyć na podłożu.

Poszczególne arkusze papy łączy się ze sobą na zakład:

- poprzeczny (równoległe do długości arkusza papy) o szerokości 8 cm,
- podłużny (równoległe do szerokości arkusza papy) o szerokości 15 cm.

Styki podłużne sąsiadujących arkuszy należy przesunąć względem siebie o co najmniej 50 cm. Nie wolno dopuścić, aby w jednym miejscu nachodziły na siebie 4 arkusze papy. Gdy zachodzi konieczność przyklejenia w jednym miejscu 4 arkuszy, należy zawczasu wyciąć i usunąć naroże najniższej położonego arkusza papy.

W przypadku stosowania izolacji dwuwarstwowej, drugą warstwę układa się bezpośrednio na pierwszej bez ponownego gruntowania.

5.7.3. Wykonywanie obróbek na krawędziach izolacji

Miejsca zakończeń i wywinieć izolacji na krawędziach obiektu oraz przy dylatacjach, miejscach przebiegów izolacji przez rury i słupy osadzone w płycie oraz miejsca osadzeń wpustów i sączków wymagają wykonania robót ze szczególną starannością. Krawędzie przyklejanej izolacji należy nadtapiać mocniej niż środkową część arkusza, a po przyklejeniu do podłoża izolację należy dodatkowo nagrzać palnikiem.

5.7.4. Wykonywanie styków izolacji na granicy etapowania robót

Zasada wykonywania styków arkuszy papy w taki sposób, aby woda spływająca z arkusza ułożonego wyżej spływała na arkusz położony niżej powinna być stosowana we wszystkich tych przypadkach, gdy jest to możliwe ze względów wykonawczych i organizacyjnych. Mogą się jednak pojawić styki arkuszy wykonane odwrotnie, tj. takie, na których woda przepływa z arkusza naklejonego niżej na arkusz naklejony wyżej. Takie przypadki mogą mieć miejsce na granicach etapowania robót izolacyjnych, np. gdy izolacja jest wykonywana najpierw w pasach pod chodnikami, a później na jezdni.

Jeżeli zachodzi konieczność etapowania robót, to krawędź arkusza papy na granicy etapu robót powinna zostać zawsze mocno przeklejona do podłoża. Pozostawienie nie doklejonej krawędzi arkusza papy, aby później wkleić pod nią inny arkusz i zachować „zasadę dachówki” jest poważnym błędem. Pod krawędzią takiego celowo nie doklejonego arkusza papy zbiera się wilgoć i pył, a często arkusz papy na granicy klejenia ulega uszkodzeniu. Prawidłowe wklejenie arkusza papy pod pozostawioną krawędź jest niewykonalne ze względu na zawilgocenia i zabrudzenia pozostawionej pachwiny oraz utrudniony dostęp palnika. W takim przypadku należy zrobić tzw. „styk odwrotny”. Arkusz papy na granicy etapu robót należy przykleić w całości do podłoża i pozostawić na czas przerwy w robotach. Po wznowieniu robót krawędź przyklejonego arkusza papy należy oczyścić ze wszystkich zanieczyszczeń na szerokości około 20 cm. Gdy zabrudzenia powierzchni są znaczne, należy podgrzać od góry krawędź przyklejonego arkusza do nadtopienia asfaltu od góry arkusza i ściąć metalową szpachelką zanieczyszczenia wraz z częścią masy asfaltowej, która znajduje się ponad osnową papy. Następnie oczyszczoną krawędź należy rozgrzać palnikiem do roztopienia asfaltu. Nowy arkusz należy przykleić na tak oczyszczoną krawędź.

5.8. Roboty wykończeniowe

Roboty wykończeniowe powinny być zgodne z dokumentacją projektową i ST. Do robót wykończeniowych należą prace związane z dostosowaniem wykonanych robót do warunków budowy obiektu i roboty porządkujące.

6. KONTROLA JAKOŚCI ROBÓT

6.1. Ogólne zasady kontroli jakości robót

Ogólne zasady kontroli jakości robót podano w SST M-00.00.00 [1] „Wymagania ogólne”, pkt 6.

Podczas wykonywania robót Wykonawca zobowiązany jest prowadzić protokół prac izolacyjnych, w którym w formie tabelarycznej powinien podać wszystkie niezbędne informacje o warunkach atmosferycznych, stanie stosowanych materiałów, parametrach technologicznych wbudowania materiałów, ilości zastosowanych materiałów oraz wyniki badań wykonanej izolacji.

6.2. Badania przed przystąpieniem do robót

Przed przystąpieniem do robót Wykonawca powinien:

- uzyskać wymagane dokumenty, dopuszczające wyroby budowlane do obrotu i powszechnego stosowania (certyfikaty zgodności, deklaracje zgodności, aprobaty techniczne, ew. badania materiałów wykonane przez dostawców itp.), potwierdzające zgodność materiałów z wymaganiami pkt. 2 niniejszej specyfikacji,
- przedstawić karty techniczne stosowanych materiałów,
- ew. wykonać własne badania właściwości materiałów przeznaczonych do wykonania robót, określone w pkt. 2 lub przez Inżyniera.

Wszystkie dokumenty oraz wyniki badań Wykonawca przedstawi Inżynierowi do akceptacji.

Na żądanie Inżyniera Wykonawca powinien przedstawić aktualne wyniki badań materiałów wykonywanych w ramach nadzoru wewnętrznego przez producenta.

Przed zastosowaniem materiałów Wykonawca zobowiązany jest sprawdzić:

- nr produktu,
- stan opakowań materiału,
- warunki przechowywania materiału,
- datę produkcji i datę przydatności do stosowania.

Dodatkowo po otwarciu pojemnika ze środkiem gruntującym Wykonawca powinien ocenić jego wygląd.

Z kontroli jakości materiałów należy sporządzić protokoły.

6.3. **Badania w czasie robót**

Kontrolę wykonania robót izolacyjnych powinien sprawdzić Wykonawca, który dokonuje oceny zgodności wyrobu zgodnie z systemem 4 wg Rozporządzenia Ministra Infrastruktury z dnia 11 sierpnia 2004 r. w sprawie sposobów deklarowania zgodności wyrobów budowlanych oraz sposobu znakowania ich znakami budowlanymi (Dz.U. z 2004 r. nr 198, poz. 2041) [30].

Kontrola wykonania robót obejmuje:

- sprawdzenie przygotowania podłoża,
- kontrolę wykonania warstwy gruntującej,
- kontrolę wykonania izolacji właściwej.

6.3.1. Kontrola przygotowania podłoża

Podłoże powinno spełniać wymagania podane w pkt. 5.5. Należy sporządzić protokół z kontroli przygotowania podłoża.

6.3.2. Kontrola zagruntowania podłoża betonowego

Po zagruntowaniu podłoża stan powłoki gruntującej należy ocenić wizualnie:

- przy stosowaniu asfaltowych środków gruntujących: prawidłowo zagruntowana powierzchnia powinna być czarna lub ciemnobrązowa i matowa. Po dotknięciu ręką nie powinna brudzić skóry,
- przy zastosowaniu żywicznych środków gruntujących: prawidłowo zagruntowana powierzchnia powinna być sucha i lekko błyszcząca. Po dotknięciu ręką nie powinna brudzić skóry. Posypka piaskowa powinna być mocno przyklejona do żywicy i częściowo w nią wtopiona.

Kontrola grubości układanej powłoki gruntującej powinna być wykonywana na bieżąco przez sprawdzenie ilości zużytych materiałów, ilości dozowanych składników, czasu mieszania, czasu aplikacji (dotyczy żywicznych środków gruntujących).

Z ułożenia środka gruntującego należy sporządzić protokół.

6.3.3. Kontrola ułożenia papy zgrzewalnej

Podczas układania izolacji należy kontrolować:

- równość układania arkuszy i szerokość zakładów,
- wygląd zewnętrzny układanej izolacji – ocena wizualna: prawidłowo wykonana izolacja z papy zgrzewalnej powinna mieć jednolity wygląd i jednolitą barwę. Niedopuszczalne są przebarwienia, niedoklejenia, pęcherze, pęknięcia, fałdy i inne uszkodzenia,
- prawidłowość sklejenia krawędzi arkuszy – ocena wizualna: spod przyklejanego arkusza powinny być wypływy masy asfaltowej na szerokości około 2 do 6 cm,
- stan przyklejenia izolacji do podłoża – ocena metodą opukiwania: metoda polega na delikatnym opukiwaniu powierzchni izolacji i poszukiwaniu miejsc, które dają głuchy dźwięk. W tych miejscach jest pusta przestrzeń pod izolacją, czyli izolacja jest niedoklejona do podłoża,
- przyczepność izolacji do podłoża.

Po wykonaniu izolacji należy wykonać badanie jej przyczepności do podłoża. Badanie przyczepności izolacji do podłoża powinno być wykonywane na kilku losowo wybranych przez Inżyniera polach na obiekcie. Pole badawcze powinno mieć powierzchnię około 4 m². Na każdym polu badawczym należy wykonać badania w 5 punktach pomiarowych. Na obiektach o powierzchni mniejszej od 1000 m² należy wyznaczyć 2 pola badawcze. Na obiektach większych należy dodać jedno pole badawcze na każde dodatkowo rozpoczęte 2000 m² izolowanej powierzchni.

Jeżeli dokumentacja projektowa i ST nie podają inaczej można stosować jedną z dwóch metod oceny przyczepności izolacji do podłoża:

- metoda odrywania paska: polega na oderwaniu paska izolacji o szerokości 5 cm i długości 15 cm od podłoża i ocenie stanu powierzchni zerwania. Papa powinna być zerwana w materiale (masie asfaltowej) poniżej osnowy. Powierzchnia zerwania nie powinna brudzić skóry. Na powierzchni zerwania nie powinno być drobnych pęcherzy,
- metoda „pull-off”: polega na odrywaniu metalowych krążków o średnicy zewnętrznej 50 mm, naklejonych na izolacji za pomocą kleju, przy zastosowaniu specjalnego aparatu i zmierzeniu siły zrywającej. Przed naklejeniem krążka izolację należy naciąć specjalną koronką o średnicy rdzenia równej średnicy krążka. Nacięcie należy wykonać przez całą grubość izolacji. Na każdym polu należy nakleić po 5 krążków, oderwać je aparatem „pull-off” i obliczyć średnią arytmetyczną z pomiaru. Pomiaru należy wykonywać przy temperaturze otoczenia nie wyższej niż +22°C, w

cieniu. Średnia wartość przyczepności do podłoża nie powinna być mniejsza od wartości wymaganej, podanej w tablicy 7.

Tablica 7. Minimalne wartości przyczepności izolacji z papy zgrzewalnej do podłoża w różnych temperaturach otoczenia

Lp.	Temperatura otoczenia, °C	Minimalna przyczepność izolacji do podłoża, MPa
1	6 – 10	0,7
2	10 – 14	0,6
3	14 – 18	0,5
4	18 – 22	0,4
5	22 – 26	0,3

Z ułożenia izolacji powinien zostać sporządzony protokół.

W trakcie robót izolacyjnych należy sukcesywnie wypełniać protokół pomiarów warunków klimatycznych.

6.3.4. Wady wykonanej izolacji i ich naprawa

Przed ułożeniem nawierzchni na izolacji należy przeprowadzić przegląd izolacji i jej odbiór. Jeżeli w czasie przeglądu zostaną stwierdzone uszkodzenia izolacji, to powinny one zostać naprawione. Szczegółowy sposób naprawy powinien zostać określony przez projektanta (lub z nim uzgodniony).

Do najczęściej spotykanych wad izolacji należą:

- niedoklejenie arkuszy na krawędziach,
- pęcherze pod izolacją,
- uszkodzenia mechaniczne.

Jeżeli niedoklejenie arkuszy papy ogranicza się do zbyt małych wypłyłów asfaltu spod arkusza papy, naprawa powinna polegać na nadtopieniu styków arkuszy papy palnikiem od góry. Po lekkim wystygnięciu papy krawędź arkusza należy docisnąć do podłoża.

Pęcherze nie mogą być pozostawione w izolacji. Prawidłowa naprawa pęcherza polega na wycięciu prostokątnego kawałka izolacji wokół pęcherza i usunięciu go w całości. Papę należy odcinać od podłoża ostrym narzędziem. Jeżeli pod papą była woda, to podłoże należy wysuszyć. Podłoże, w miejscu po usuniętej izolacji, należy rozgrzać palnikiem do roztopienia pozostałego na podłożu asfaltu z papy oraz środka gruntującego. Na rozgrzane podłoże należy nakleić łątę z nowego materiału, sięgającą po 8 cm w każdym kierunku poza krawędź wycięcia.

Uszkodzenia mechaniczne powstają na skutek przecięcia izolacji ostrymi przedmiotami. Naprawę uszkodzeń mechanicznych wykonuje się podobnie jak w przypadku pęcherzy. Z podłoża należy usuwać jedynie oderwane fragmenty izolacji, a miejsce uszkodzenia należy przed przyklejeniem łąty nadtopić od góry palnikiem.

7. OBMIAR ROBÓT

7.1. Ogólne zasady obmiaru robót

Ogólne zasady obmiaru robót podano w SST M-00.00.00 „Wymagania ogólne” [1], pkt 7.

7.2. Jednostka obmiarowa

Jednostką obmiarową jest m² (metr kwadratowy) zaizolowanej powierzchni.

8. ODBIÓR ROBÓT

8.1. Ogólne zasady odbioru robót

Ogólne zasady odbioru robót podano w SST M-00.00.00 „Wymagania ogólne” [1], pkt 8.

Roboty uznaje się za wykonane zgodnie z dokumentacją projektową, ST i wymaganiami Inżyniera, jeżeli wszystkie pomiary i badania z zachowaniem tolerancji wg punktu 6 dały wyniki

pozytywne.

8.2. Odbiór robót zanikających i ulegających zakryciu

Odbiorowi robót zanikających i ulegających zakryciu podlegają:

- podłoże betonowe przygotowane do ułożenia izolacji,
- zagruntowane podłoże betonowe,
- ułożona izolacja właściwa.

Odbiór tych robót powinien być zgodny z wymaganiami pktu 8.2 SST M-00.00.00 „Wymagania ogólne” [1] oraz niniejszej SST.

9. PODSTAWA PŁATNOŚCI

9.1. Ogólne ustalenia dotyczące podstawy płatności

Ogólne ustalenia dotyczące podstawy płatności podano w SST M-00.00.00 „Wymagania ogólne” [1], pkt 9.

9.2. Cena jednostki obmiarowej

Cena jednostkowa obejmuje:

- zakup i dostarczenie materiałów i pozostałych czynników produkcji,
- wykonanie projektu technicznego izolacji,
- przystosowanie robót do warunków atmosferycznych (np. zastosowanie namiotów),
- przygotowanie powierzchni betonowej do wykonania izolacji,
- zagruntowanie powierzchni betonu,
- ułożenie izolacji zgodnie z niniejszą SST i dokumentacją projektową,
- wykonanie badań kontrolnych wg pkt 6,
- wykonanie napraw ułożonej izolacji.

Cena uwzględnia również zakłady, odpady i ubytki materiałowe oraz oczyszczenie miejsca pracy.

Wszystkie roboty powinny być wykonane wg wymagań dokumentacji projektowej, ST i niniejszej specyfikacji technicznej.

9.3. Sposób rozliczenia robót tymczasowych i prac towarzyszących

Cena wykonania robót określonych niniejszą SST obejmuje:

- roboty tymczasowe, które są potrzebne do wykonania robót podstawowych, ale nie są przekazywane Zamawiającemu i są usuwane po wykonaniu robót podstawowych,
- prace towarzyszące, które są niezbędne do wykonania robót podstawowych, niezaliczane do robót tymczasowych.

10. PRZEPISY ZWIĄZANE

10.1. Szczegółowe specyfikacje techniczne (SST)

1. M-00.00.00. Wymagania ogólne

10.2. Normy

2. PN-90/B-04615 Papy asfaltowe i smołowe. Metody badań
3. PN-EN 12311-1:2001 Elastyczne wyroby wodochronne. Część 1: Wyroby asfaltowe do izolacji wodochronnej dachów. Określanie właściwości mechanicznych przy rozciąganiu
4. PN-EN 1427:2001 Asfalty i produkty asfaltowe. Oznaczanie temperatury mięknięcia. Metoda pierścieni i kula
5. PN-EN 12593:2004 Asfalty i produkty asfaltowe. Oznaczanie temperatury łamliwości metodą Fraassa
6. PN-EN 1767:2002 Wyroby i systemy do ochrony i napraw konstrukcji betonowych.

- Metody badań. Analiza w podczerwieni
7. PN-B-24620:1998 Lepiki, masy i roztwory asfaltowe stosowane na zimno
 8. PN-83/C-04523 Oznaczanie zawartości wody metodą destylacyjną
 9. PN-EN ISO 2431:1999 Farby i lakiery. Oznaczanie czasu wypływu za pomocą kubków wypływowych
 10. PN-87/C-89085.03 Żywice epoksydowe. Metody badań. Oznaczanie gęstości (masy właściwej)
 11. PN-86/C-89085.06 Żywice epoksydowe. Metody badań. Oznaczanie lepkości
 12. PN-78/C-81400:1989 Wyroby lakierowane. Pakowanie, przechowywanie i transport
 13. PN-92/B-01814 Antykorozyjne zabezpieczenia w budownictwie. Konstrukcje betonowe i żelbetowe. Metoda badań przyczepności powłok ochronnych

10.3. Inne dokumenty

14. Procedura IBDiM nr PB/TM-1/1 Badanie grubości arkusza
15. Procedura IBDiM nr PB/TM-1/2 Badanie grubości warstwy izolacyjnej pod osnową papy
16. Procedura IBDiM nr PB/TM-1/3 Badanie przesiąkliwości papy
17. Procedura IBDiM nr PB/TM-1/4 Badanie siły zrywającej przy rozrywaniu
18. Procedura IBDiM nr PB/TM-1/5 Pomiar przyczepności izolacji do podłoża przez odrywanie (metoda „pull-off”)
19. Procedura IBDiM nr PB/TM-1/6 Pomiar przyczepności przez odrywanie
20. Procedura IBDiM nr PB/TM-1/7 Pomiar przyczepności izolacji do podłoża przez ścinanie
21. Procedura IBDiM nr PB/TM-1/8 Badanie sedymentacji roztworów asfaltowych
22. Procedura IBDiM nr PB/TM-1/9 Badanie wytrzymałości na ścinanie styków arkuszy papy
23. Procedura IBDiM nr PB/TM-1/10 Badanie czasu wysychania roztworu asfaltowego
24. Procedura IBDiM nr TN-3/4/2000 Badanie lepkości
25. Procedura IBDiM nr PB-TWm-24/97 Badanie czasu zachowania właściwości roboczych dla materiałów z żywic epoksydowych
26. Rozporządzenie Ministra Transportu i Gospodarki Morskiej z dnia 30 maja 2000 r. w sprawie warunków technicznych, jakim powinny odpowiadać objekty inżynierskie i ich usytuowanie (Dz.U. nr 63, poz. 735)
27. Określenie parametrów pap termozgrzewalnych przeznaczonych do wykonywania izolacji przeciwwodnych na mostowych obiektach autostradowych, IBDiM, Warszawa, 2000
28. Zalecenia dotyczące oceny jakości betonu „in-situ” w nowo budowanych konstrukcjach obiektów mostowych, GDDP, Warszawa, 1998
29. Rozporządzenie Ministra Infrastruktury z dnia 11 sierpnia 2004 r. w sprawie sposobów deklarowania zgodności wyrobów budowlanych oraz sposobu znakowania ich znakiem budowlanym (Dz.U. z 2004 r. nr 198, poz. 2041)
30. Zalecenia wykonywania izolacji z pap zgrzewalnych i nawierzchni asfaltowych na drogowych obiektach mostowych, IBDiM, Warszawa, 2005

M-04.01.07. ZABEZPIECZENIE KONSTRUKCJI BETONOWYCH POWŁOKAMI ELASTYCZNYMI

1. WSTĘP

1.1. Przedmiot SST

Przedmiotem niniejszej Szczegółowej Specyfikacji Technicznej (SST) są wymagania dotyczące wykonania i odbioru zabezpieczenia antykorozyjnego powierzchni betonowych powłoką elastyczną na bazie żywicy akrylowej utwardzającą się pod wpływem promieniowania UV i zdolną do przenoszenia zarysowań podłoża w temperaturach poniżej 0°C dla obiektów mostowych.

1.2. Zakres stosowania SST

Szczegółowa Specyfikacja Techniczna (SST) stosowana jest jako dokument przetargowy i kontraktowy przy zlecaniu i realizacji robót wymienionych w pkt. 1.1.

1.3. Zakres robót objętych SST

Roboty, których dotyczy SST obejmują wszystkie czynności umożliwiające i mające na celu Wykonanie robót wymienionych w pkt. 1.1.

Szczegółowy zakres wykonania zabezpieczenia elementów obiektów jest określony w Dokumentacji Projektowej.

1.4. Określenia podstawowe

1.4.1. Antykorozyjne zabezpieczanie betonu - zabezpieczenie betonu przed korozją poprzez ograniczenie lub wyeliminowanie działania agresywnych czynników atmosferycznych lub wody na konstrukcję.

1.4.2. Hydrofobizacja powierzchni - proces polegający na nasyceniu powierzchniowych warstw stwardniałego betonu substancjami chemicznymi, powodującymi brak zwilżalności zabezpieczonych powierzchni przez wodę.

1.4.3. Impregnacja powierzchniowa - proces polegający na nasyceniu powierzchni betonu środkami uszczelniającymi jego pory i nadającymi powierzchni właściwości hydrofobowe.

1.4.4. Powłoka - warstwa wykonana z materiałów ciekłych, upłynnionych lub sproszkowanych nanoszonych na odpowiednio przygotowane podłoża za pomocą technik malarskich.

1.4.5. Punkt rosy - temperatura betonu, w której występuje kondensacja pary wodnej w postaci rosy przy określonej temperaturze powietrza i wilgotności.

1.4.6. Atest - wykaz parametrów technicznych, gwarantowanych przez producenta.

1.4.7. Pozostałe określenia podane w niniejszej SST są zgodne z obowiązującymi polskimi normami i SST M.00.00.00. „Wymagania ogólne”, pkt. 1.4.

1.5. Ogólne wymagania dotyczące robót.

Ogólne wymagania dotyczące robót podano w SST M.00.00.00. "Wymagania ogólne", pkt. 1.5.

Wykonawca robót jest odpowiedzialny za jakość ich wykonania oraz za zgodność z Dokumentacją Projektową, SST i poleceniami Inżyniera.

2. MATERIAŁY

2.1. Wymagania ogólne dotyczące materiałów

Ogólne wymagania dotyczące materiałów podano w SST M.00.00.00. "Wymagania ogólne".

2.2. Szczegółowe wymagania dotyczące materiałów

Wszystkie materiały stosowane do antykorozyjnego zabezpieczenia betonu powinny posiadać Aprobatę Techniczną wydaną przez IBDiM.

Przed zastosowaniem materiałów do zabezpieczania antykorozyjnego betonu, Wykonawca powinien przedstawić Inżynierowi numer partii towaru oraz aktualne wyniki badań w ramach nadzoru wewnętrznego producenta materiału.

Do zabezpieczania antykorozyjnego betonu można stosować tylko materiały o nieprzeterminowanej przydatności do stosowania.

Należy zastosować jednoskładnikowy, materiał plastyczno-elastyczny na bazie żywicy akrylowej utwardzający się pod wpływem promieniowania UV. Materiał ma przenosić zarysowania podłoża również w temperaturze poniżej 0°C. Gęstość ~1,39 kg/dm³, zawartość ciała stałego ~ 53,4% objętościowo/~ 66,1 % wagowo.

Wytrzymałość na odrywanie od podłoża betonowego powinna wg PN EN -1542 wynosić:

dla warunków laboratoryjnych:

- wartość średnia $\geq 2,5$ MPa,
- wartość minimalna 2,0 MPa,

badania na budowie:

- wartość średnia $\geq 1,8$ MPa,
- wartość minimalna 1,5 MPa,

Dla konstrukcji żelbetowych należy stosować powłoki z podwyższoną zdolnością pokrywania zarysowań obciążonych ruchem (pokrywających rysy o rozwarości do 0,3 mm).

Dla zapewnienia odpowiedniej zdolności powłoki na zarysowanie wymagane jest potwierdzenie spełnienia przez nią warunku wydłużenia powłoki przy rozdarciu wynoszącego min:

- w temperaturze pokojowej, bez narażenia na warunki atmosferyczne 120%
- w temperaturze -20°C 70%

Jeżeli przyczepność istniejącej powłoki jest wystarczająca należy starannie oczyścić starą powłokę najlepiej za pomocą pary lub wodą pod ciśnieniem.

Podłoże przed ułożeniem powłoki elastycznej powinno być zagruntowane odpowiednim primerem. W przypadku wątpliwości, należy wykonać pola próbne w celu zbadania przyczepności powłok w zależności od materiału gruntującego. Test przyczepności powłok do podłoża należy wykonać nie wcześniej niż po 14 dniach od chwili aplikacji. Wymagany średni wynik na odrywanie wynosi $\geq 0,8$ N/mm², przy czym pojedynczy odczyt $\geq 0,5$ N/mm².

Grubość stosowanej powłoki powinna być zgodna z „Wytocznymi stosowania” dla danego materiału i nie mniejsza niż:

- $D_{\min} = 160 \mu\text{m}$ - minimalna wymagana grubość suchej warstwy do uzyskania wymaganego oporu dyfuzyjnego na CO₂ (równoważna grubość warstwy powietrza ≥ 50 m) i zdolności przenoszenia zarysowań.
- $D = 230 \mu\text{m}$ - grubość suchej warstwy pozwalająca na uzyskanie odpowiedniej dyfuzji pary wodnej (równoważna grubość warstwy powietrza ≤ 4 m).

3. SPRZĘT

3.1. Ogólne wymagania dotyczące sprzętu

Ogólne wymagania dotyczące sprzętu podano w SST M.00.00.00. "Wymagania ogólne" pkt 3.

3.2. Szczegółowe wymagania dotyczące sprzętu

Sprzęt i narzędzia do prac związanych z antykorozyjnym zabezpieczeniem betonu powinny zapewnić ciągłość prac i uzyskanie wymaganej jakości robót.

Wybór sprzętu i narzędzi do wykonania robót należy do Wykonawcy i powinien być zaakceptowany przez Inżyniera.

4. TRANSPORT

4.1. Ogólne wymagania dotyczące transportu

Ogólne wymagania dotyczące transportu podano w SST M.00.00.00. "Wymagania ogólne" pkt 4.

4.2. Szczegółowe wymagania dotyczące transportu

Sposób transportu przez Wykonawcę materiałów do antykorozyjnego zabezpieczenia betonu nie może powodować obniżenia ich jakości.

Przewóz składników chemicznych i materiałów do antykorozyjnego zabezpieczenia betonu powinien się odbywać w szczelnych i nieuszkodzonych opakowaniach.

5. WYKONANIE ROBÓT

5.1. Ogólne zasady wykonania robót

Ogólne zasady wykonania robót podano w SST M.00.00.00. "Wymagania ogólne" pkt 5.

5.2. Szczegółowe zasady dotyczące wykonania robót

5.2.1. Zasady prowadzenia robót

Roboty związane z antykorozyjnym zabezpieczeniem powierzchni betonu powinny być wykonywane przez pracowników posiadających świadectwo kwalifikacyjne ukończenia szkolenia w zakresie tych prac przez instytuty branżowe lub zakłady naukowe w wyższych uczelniach.

5.2.2. Przygotowanie podłoża dla prowadzenia robót

Wykonawca obowiązany jest przygotować podłoże betonowe polegające na usunięciu niezwiązanych części betonu i szkodliwych substancji, mogących mieć wpływ na korozję betonu, a także na trwałość połączenia nakładanych materiałów z podłożem betonowym.

Minimalny wiek betonu w chwili nakładania powłoki powinien wynosić 28 dni. W przypadku konieczności wyrównania podłoża betonowego należy zastosować zaprawy na bazie cementu, która nie ma niekorzystnego wpływu na przewidzianą do zastosowania powłokę. Dla podłoży, po wyrównaniu zaprawą cementową, przed naniesieniem powłoki należy odczekać, co najmniej 4 dni.

Wytrzymałość na odrywanie (wg PN-92/B-01814) prawidłowo przygotowanego podłoża betonowego powinna wynosić dla powierzchni pokrywanych powłokami ochronnymi z podwyższoną zdolnością pokrywania zarysowań (konstrukcje żelbetowe):

- wartość średnia $\geq 2,5$ MPa,
- wartość minimalna 2,0 MPa,

Powierzchnia betonu powinna być mocna, sucha, oczyszczona z luźnych, niezwiązanych z podłożem cząstek. Zalecane metody czyszczenia: parą, wodą pod wysokim ciśnieniem lub metodą strumieniowo-ścierną.

Należy wykonać jedno oznaczenie wytrzymałości na odrywanie betonu w podłożu na każde 50 m² powierzchni oczyszczonego podłoża, przy czym minimalna liczba oznaczeń 5 dla jednego obiektu.

Wilgotność podłoża bezpośrednio przed wykonywaniem robót powinna spełniać wymagania zgodnie z „Wytycznymi stosowania” dla materiału powłoki, ale nie może być większa niż:

- 4 % dla materiałów stosowanych na suche podłoże,
- matowo-wilgotne podłoże dla materiałów stosowanych na mokre podłoże.

5.2.3. Warunki dla prowadzenia robót

Temperatura podłoża betonowego i powietrza powinna wynosić:

- nie niższa niż + 8°C, lecz nie wyższa niż + 35°C.
- temperatura podłoża musi być wyższa minimum o 3°C od punktu rosy.

Do mieszania składników materiałów i materiałów jednoskładnikowych należy stosować mieszalnik wolnoobrotowy.

Powierzchnie betonowe zabezpieczone metodą hydrofobizacji lub impregnacji powierzchniowej nie powinny wykazywać zacieków, przebarwień i innych wad.

Powierzchnie powłok nie powinny wykazywać przebarwień, nierówności, zmian faktury i innych wad.

Bezpośrednio po ukończeniu prac związanych z zabezpieczeniem antykorozyjnym betonu należy chronić tę powierzchnię przed intensywnym nasłonecznieniem, silnym wiatrem, a także deszczem (chyba, że „Wytyczne stosowania” materiału mówią inaczej) oraz spadkiem temperatury powietrza poniżej 8°C i przegrzaniem powyżej 35°C.

Wykonanie, zabezpieczenie, utrzymanie oraz rozbiórka rusztowań, pomostów roboczych i innych urządzeń pomocniczych niezbędnych do prowadzenia prac związanych z naprawą betonu należy do Wykonawcy. Zasady wykonania rusztowań określono w SST M-01.02.02.

5.3. **Bezpieczeństwo robót i ochrona środowiska**

Materiały do antykorozyjnego zabezpieczania betonu powinny być dostarczane w szczelnych pojemnikach i składowane w suchych pomieszczeniach w temperaturach nie niższych niż +5°C i wyższych niż +25°C.

Transport i magazynowanie materiałów na bazie żywic syntetycznych oraz rozpuszczalników powinny odpowiadać ogólnym wymaganiom, jak dla materiałów toksycznych i łatwopalnych.

Sposób prowadzenia prac związanych z antykorozyjnym zabezpieczaniem betonu może powodować skażenia środowiska. Resztek materiałów pozostałych w pojemnikach i po myciu przyrządów roboczych nie wolno wylewać do kanalizacji. Wszelkie odpady tych materiałów Wykonawca obowiązany jest usunąć z terenu i poddać utylizacji.

Wykonawca obowiązany jest zabezpieczyć teren przed zanieczyszczeniem odpadami, szczególnie w przypadku materiałów nanoszonych metodą natryskową.

6. **KONTROLA JAKOŚCI ROBÓT**

6.1. **Ogólne zasady kontroli jakości robót**

Ogólne zasady kontroli jakości robót podano w SST M.00.00.00 "Wymagania ogólne" pkt 6.

6.2. **Szczegółowe zasady kontroli jakości robót**

6.2.1. Kontrola materiałów

Przeprowadzenie wszystkich badań materiałów i jakości robót związanych z wypełnianiem ubytków w betonie należy do Wykonawcy.

Do obowiązków Inżyniera należy porównanie uzyskanych wyników badań z wymaganiami zawartymi w niniejszej SST.

Wykonawca obowiązany jest przedstawić Inżynierowi do akceptacji Aprobata Techniczne IBDiM i atesty materiałów.

Inżynier obowiązany jest do sprawdzenia daty produkcji, daty przydatności do stosowania, stanu opakowań oraz właściwego przechowywania materiałów.

6.2.2. Kontrola przygotowania podłoża

Wykonawca zobowiązany jest przedstawić Inżynierowi do akceptacji wyniki badań podłoża.

6.2.3. Kontrola wykonanych robót

Po wykonaniu robót Wykonawca obowiązany jest przedstawić Inżynierowi do akceptacji wyniki badań:

- wytrzymałości warstwy zastosowanego materiału na odrywanie metodą określoną „pull off”, przy średnicy krążka próbnego \varnothing 50 mm (wg zasady 1 oznaczenie na 25 m², przy min 5 oznaczeniach wg PN-92/B-01814),
 - grubości wykonanej powłoki lub wyprawy zmierzonej w oderwanej próbce metodą „pull off”.
- Wyniki te powinny być zgodne z wymaganiami przedstawionymi dla tych materiałów w p. 2.2

SST.

7. **OBMIAR ROBÓT**

7.1. **Ogólne zasady obmiaru robót**

Ogólne zasady obmiaru robót podano w SST M.00.00.00. „Wymagania ogólne”.

7.2. **Jednostka obmiarowa**

Jednostką obmiaru jest 1 metr kwadratowy (m²) wykonanej i odebranej powłoki.

8. **ODBIÓR ROBÓT**

8.1. **Ogólne zasady odbioru robót**

Ogólne zasady odbioru robót podano w SST M.00.00.00. „Wymagania ogólne”.

8.2. **Szczegółowe zasady odbioru robót**

- roboty ulegające zakryciu w trakcie antykorozyjnego zabezpieczenia powierzchni betonu (odbior międzyoperacyjny),
- roboty objęte umową po ich całkowitym zakończeniu (odbior końcowy).

Podstawą odbioru międzyoperacyjnego jest pisemne stwierdzenie Inżyniera w Dzienniku Budowy wykonania robót określonego rodzaju, zgodnie z Dokumentacją Projektową, wymaganiami zawartymi w SST oraz wyrażenie zgody na przystąpienie przez Wykonawcę do realizacji kolejnej fazy robót.

Podstawą odbioru końcowego jest pisemne stwierdzenie przez Inżyniera w Dzienniku Budowy zakończenia wszystkich robót związanych z antykorozyjnym zabezpieczeniem powierzchni betonu i spełnienia wymagań określonych w Dokumentacji Projektowej, SST oraz innych warunków dotyczących tych robót zawartych w umowie.

9. **PODSTAWA PŁATNOŚCI**

9.1. **Ogólne ustalenia dotyczące podstawy płatności**

Ogólne ustalenia dotyczące podstawy płatności podano w SST M.00.00.00. „Wymagania ogólne”.

9.2. *Cena jednostki obmiarowej*

Cena jednostkowa obejmuje:

- prace przygotowawcze i pomiarowe,
- zakup, dostawę i magazynowanie materiałów, konstrukcji lub wyrobów potrzebnych do wykonania robót,
- wykonanie i rozbiórkę rusztowań, pomostów roboczych, użycie urządzeń pomocniczych niezbędnych do wykonania lub zabezpieczenia robót prowadzonych przy odbywającym się ruchu drogowym,
- przygotowanie podłoża,
- wykonanie zabezpieczenia antykorozyjnego powierzchni betonu powłoką akrylową.
- zabezpieczenie terenu przed zanieczyszczeniem środowiska,
- wykonanie wymaganych badań.
- uporządkowanie miejsca pracy.

W cenie jednostkowej mieszczą się również odpady i materiały pomocnicze.

Do kalkulacji cen należy założyć, że kolor powłoki jest różny od koloru betonu.

10. *PRZEPISY ZWIĄZANE*

10.1. *Normy*

1. PN-92/B-01814 Antykorozyjne zabezpieczenie w budownictwie. Konstrukcje betonowe i żelbetowe. Metoda badania przyczepności powłok ochronnych.
2. PN-91/B-01813 Antykorozyjne zabezpieczenia w budownictwie -- Konstrukcje betonowe i żelbetowe -- Zabezpieczenia powierzchniowe -- Zasady doboru
3. PN-92/B-01814 Antykorozyjne zabezpieczenia w budownictwie -- Konstrukcje betonowe i żelbetowe -- Metoda badania przyczepności powłok ochronnych
4. PN-92/B-01815 Antykorozyjne zabezpieczenia w budownictwie -- Konstrukcje betonowe i żelbetowe -- Metody badania przepuszczalności pary wodnej przez powłoki ochronne

10.2. *Szczegółowe Specyfikacje Techniczne (SST)*

5. M-00.00.00. Wymagania ogólne
6. M-01.02.02. Rusztowania

10.2 *Inne dokumenty*

7. Dz. U. Nr 63 Rozporządzenie Ministra Transportu i Gospodarki Morskiej z dnia 30 maja 2000 „W sprawie warunków technicznych jakim powinny odpowiadać drogowe obiekty inżynierskie i ich usytuowanie” ze szczególnym uwzględnieniem Dział V Rozdział 3.

M-04.02.00. ELEMENTY ODWODNIENIA MOSTU**M-04.02.01. WARSTWA FILTRACYJNA ZA PRZYZÓŁKIEM
WRAZ Z ZABEZPIECZENIEM****1. WSTĘP****1.1. Przedmiot SST**

Przedmiotem niniejszej szczegółowej specyfikacji technicznej (SST) są wymagania dotyczące wykonania i odbioru robót budowlanych związanych z wykonaniem warstwy filtracyjnej wraz z zabezpieczeniem za przyczółkami w ramach przebudowy mostu w miejscowości Skrzydłów przez rzekę Wartę w km 8+150 w ciągu drogi powiatowej nr 1024S.

1.2. Zakres stosowania SST

Szczegółowa specyfikacja techniczna (SST) jest stosowana jako dokument przetargowy i kontraktowy przy zlecaniu i realizacji robót określonych w punkcie 1.1.

1.3. Zakres robót objętych SST

Ustalenia zawarte w niniejszej specyfikacji dotyczą zasad prowadzenia robót związanych z wykonaniem i odbiorem pionowej warstwy filtracyjnej za przyczółkiem obiektu inżynierskiego składającej się z geokompozytu drenażowego i z warstwy filtracyjnej z gruntów niespoistych.

1.4. Określenia podstawowe

1.4.1. Warstwa filtracyjna za przyczółkiem – pionowa warstwa z tworzywa sztucznego i ew. gruntu przepuszczalnego, służąca do odwodnienia (drenażu) powierzchniowego ściany przyczółka i tworząca izolację wodoszczelną tej ściany.

1.4.2. Zabezpieczenie odwodnienia przyczółka – sposób ujęcia i odprowadzenia, poza obszar nasypu, wody zbierającej się w dolnej części warstwy filtracyjnej.

1.4.3. Wskaźnik zagęszczenia gruntu - wielkość charakteryzująca stan zagęszczenia gruntu, określona wg wzoru:

$$I_s = \frac{S_d}{S_{ds}}$$

gdzie:

S_d - gęstość objętościowa szkieletu gruntu w nasypie, określona wg BN-77/8931-12 [9], w gramach na centymetr sześcienny,

S_{ds} - maksymalna gęstość objętościowa szkieletu gruntu zagęszczonego wg PN-B-04481 [8], w gramach na centymetr sześcienny.

1.4.4. Wskaźnik różnoziarnistości - wielkość charakteryzująca zagęszczalność gruntów niespoistych, określona wg wzoru:

$$U = \frac{d_{60}}{d_{10}}$$

gdzie:

d_{60} - średnica oczek sita, przez które przechodzi 60 % gruntu [mm],

d_{10} - średnica oczek sita, przez które przechodzi 10 % gruntu [mm].

1.4.5. Pozostałe określenia podstawowe są zgodne z obowiązującymi, odpowiednimi polskimi normami i z definicjami podanymi w SST M-00.00.00 „Wymagania ogólne” [1] pkt 1.4.

1.5. **Ogólne wymagania dotyczące robót**

Ogólne wymagania dotyczące robót podano w SST M-00.00.00 „Wymagania ogólne” [1], pkt 1.5.

2. **MATERIAŁY**

2.1. **Ogólne wymagania dotyczące materiałów**

Ogólne wymagania dotyczące materiałów, ich pozyskiwania i składowania, podano w SST M-00.00.00 „Wymagania ogólne” [1] pkt 2.

2.2. **Materiały do wykonania robót**

2.2.1. Zgodność materiałów z dokumentacją projektową

Materiały do wykonania robót powinny być zgodne z ustaleniami dokumentacji projektowej lub ST. Dla wszystkich zastosowanych materiałów Wykonawca przedstawi Polską Normę lub aktualną aprobatę techniczną wydaną przez IBDiM.

Wykonawca dostarczy Inżynierowi zaświadczenia producenta potwierdzające spełnienie przez zastosowane materiały wymaganych właściwości oraz trwałości, a także wyniki przeprowadzonych badań.

Jeżeli ST i dokumentacja projektowa nie podają inaczej, można stosować materiały spełniające wymagania podane poniżej.

2.2.2. Geokompozyt drenażowy

Zastosowany geokompozyt drenażowy powinien być odporny na czynniki środowiskowe spowodowane zastosowaniem materiałów, technologii i warunków eksploatacyjnych dopuszczonych w budownictwie mostowym i drogowym.

Celem zastosowania geokompozytu drenażowego jest stworzenie trwałej izolacji wodoszczelnej przyczółka oraz drenażu powierzchniowego ściany przyczółka. Geokompozyt powinien również umożliwić wentylację ścian w kontakcie z gruntem, zapewniając ciągły przepływ powietrza i obniżanie wilgotności w każdym warunkach.

W celu uzyskania właściwości drenażowych, izolacyjnych i wentylacyjnych na ścianach przyczółka można stosować geokompozyt drenażowy wykonany z folii wytłaczanej z polietylenu o wysokiej gęstości (geomembrany), połączonej z geotkaniną polipropylenową, pełniącą funkcję filtracyjną.

Zastosowany system drenażowy powinien zapewniać pełną szczelność, np. przez ukształtowanie w pasmach geomembrany zamków ze ścieżkami z samoprzylepnego bitumu.

Należy zastosować system drenażowy dostosowany do nacisku gruntu (zagłębienia przyczółka) występującego w konkretnych warunkach.

Jeżeli dokumentacja projektowa ani ST nie przewidują inaczej, dla gruntów wywierających nacisk na geomembranę nie przekraczający 50 kPa można zastosować system drenażowy o parametrach podanych w tablicach 1 i 2.

Tablica 1. Właściwości fizyko-mechaniczne geokompozytu drenażowego

Lp.	Właściwości	Jednostka	Wartość	Metoda badań wg
1	Wytrzymałość na rozciąganie: - wzdłuż pasma - w poprzek pasma	kN/m ² kN/m ²	20 17	PN ISO 10319:1996 [3]
2	Wydłużenie względne przy obciążeniu maksymalnym - wzdłuż pasma - w poprzek pasma	% %	12 9	PN ISO 10319:1996 [3]
3	Zdolność przepływu wody q w płaszczyźnie geokompozytu przy gradiencie hydraulicznym 0,1 i nacisku ¹⁾ :			PN-EN ISO 12958:2002 [4]

	- 20 kPa - 100 kPa	m^2/s m^2/s	$4,5 \times 10^{-4}$ $1,5 \times 10^{-4}$	
4	Zdolność przepływu wody q w płaszczyźnie geokompozytu przy gradiencie hydraulicznym 1 i nacisku ¹⁾ : - 20 kPa - 100 kPa	m^2/s m^2/s	17×10^{-4} 7×10^{-4}	PN-EN ISO 12958:2002 [4]
1) podano wymaganie dotyczące wodoprzepuszczalności krótkotrwałej				

Tablica 2. Dodatkowe właściwości fizyko-mechaniczne geotkaniny będącej składnikiem geokompozytu drenażowego

Lp.	Właściwości	Jednostki	Wartość	Metoda badań wg
1	Siła przebicia (metoda CBR)	kN	1,45	PN-EN ISO 12236:1998[5]
2	Średnica otworu przy dynamicznym przebiciu (metoda spadającego stożka)	mm	17	PN EN 918:1999 [6]
3	Prędkość przepływu wody prostopadłego do powierzchni geotkaniny	m/s	$1,6 \times 10^{-2}$	PN-EN 11058:2000 [7]
4	Charakterystyczny wymiar porów O_{90}	μm	200	PN-EN ISO 12956:2002 [12]

W skład systemu powinny wchodzić elementy mocujące - np. listwa do mocowania geomembrany wzdłuż górnego brzegu oraz gwoździe lub kołki stalowe.

2.2.3. Warstwa filtracyjna z gruntu przepuszczalnego

Warstwa filtracyjna może być wykonana z gruntów niespoistych, tj. żwiru, mieszanki, piasku grubo- i średnioziarnistego. Materiał zastosowanej warstwy filtracyjnej powinien spełniać następujące warunki:

- mrozoodporność po 25 cyklach zamrażania i odmrażania: strata masy $M_z \leq 10\%$,
- współczynnik filtracji gruntu poddanego 25 cyklom zamrażania i odmrażania, zagęszczonego do wskaźnika zagęszczenia $I_s \geq 1,0$: $k_{10} \geq 6 \times 10^{-5}$ m/s,
- uziarnienie warstwy filtracyjnej powinno spełniać wymagania:

$$4 < \frac{d_{15wf}}{d_{15zs}} < 20,$$

gdzie:

d_{15} , d_{50} – średnice cząstek, dla których odpowiednio 15 i 50% próbki przechodzi przez sito o wymiarach oczek odpowiadających danej średnicy (zs – zasyпка za warstwą filtracyjną, wf – warstwa filtracyjna),

- wskaźnik zagęszczenia warstwy filtracyjnej: $I_s \geq 1,0$,
- wskaźnik różnoziarnistości: $U \geq 5$,
- zawartość związków siarki w przeliczeniu na SO_3 nie powinna być większa niż 0,2% masy.

Grubość warstwy filtracyjnej powinna wynosić co najmniej 0,5 m. Grubość ta powinna być zwiększona do 1 m, a warstwa filtracyjna powinna być wykonana ze żwiru, w przypadku blisko zalegających warstw wodonośnych za klinem odłamu i trudności z wykonaniem ukośnej warstwy wodonośnej.

2.2.4. Materiały do odprowadzenia wody z warstwy filtracyjnej

Zgodnie z niniejszą SST do odprowadzenia wody z warstwy filtracyjnej można stosować:

- rurki drenarskie z tworzyw sztucznych, które powinny mieć średnicę nie mniejszą niż 10 cm,
- odpowiednio ukształtowaną warstwę z gruntu nieprzepuszczalnego.

Rury drenarskie powinny znajdować się w dodatkowej obsypce z grysłu bazaltowego lub granitowego o uziarnieniu od 8 do 16 mm.

2.2.4.1. Rurki drenarskie z tworzywa sztucznego

Rurki drenarskie z tworzywa sztucznego powinny odpowiadać wymaganiom PN-C-89221 [17], tj. być rurkami spiralnie karbowanymi, perforowanymi, wyprodukowanymi z polichlorku winylu i odpowiednich dodatków metodą wytłaczania. Rurki drenarskie powinny mieć powierzchnię bez pęcherzy, powinny być obcięte prostopadłe do osi, w sposób umożliwiający dokładne ich łączenie.

Szczeliny wlotowe (szparki podłużne) powinny znajdować się między karbami rurki, powinny być wolne od grudek i resztek materiału i powinny być tak wykonane, aby przepływająca przez nie woda nie napotykała oporów. Szczeliny powinny być równomiernie rozmieszczone na długości i obwodzie rurki.

Wymagania dla rurek drenarskich z polichlorku winylu podano w tablicy 4.

Tablica 4. Wymagania dla rurek drenarskich karbowanych z nieplastifikowanego polichlorku winylu

Lp.	Właściwości i cechy	Średnica zewnętrzna nominalna, mm	
		100	125
1	Średnica zewnętrzna, mm	100,5	126,5
2	Dopuszczalna odchyłka średnicy zewnętrznej, mm	-1,5	-2,0
3	Średnica wewnętrzna, mm	91,0	115,0
4	Dopuszczalna odchyłka średnicy wewnętrznej, mm	+2	+2,5
5	Długość rurki, m	75	50
6	Szerokość szczelin wlotowych, mm	od 0,6 do 1,0 lub od 1,1 do 1,5	od 1,7 do 2
7	Ogólna powierzchnia szczelin wlotowych na długości 1 m, cm ² , co najmniej: – dla szerokości od 0,6 do 1,0 mm – dla szerokości od 1,1 do 1,5 mm – dla szerokości od 1,7 do 2,0 mm	13 33 -	- - 46
8	Liczba szczelin węższych na 1 m rurki, %	20	20
9	Odporność na uderzenie, wg PN-C-89221 [17]	dopuszcza się uszkodzenie najwyżej 1 próbki	
10	Wytrzymałość na zginanie, wg PN-C-89221 [17]	próbka nie powinna załamywać się i wykazywać pęknięć	
11	Wytrzymałość na zerwanie, wg PN-C-89221 [17]	próbka nie powinna ulec zerwaniu	
12	Zmiana wymiarów średnicy, wg PN-C-89221 [17], %, nie więcej niż	12	12

Rurki drenarskie należy przechowywać na utwardzonym placu, w nienasłonecznionych miejscach. Zwoje rurek drenarskich należy układać płasko w stosy do wysokości 4 zwojów w temp. 25°C, a powyżej 25°C do wysokości 2 zwojów. Rurki drenarskie zwykłe (typu Z, barwy naturalnego PCW) należy chronić przed działaniem sił mechanicznych w temperaturze poniżej 0°C, natomiast rurki o zwiększonej odporności na obniżoną temperaturę (typu O, barwy czarnej) należy chronić w temperaturze poniżej -10°C.

Złączki, służące do połączenia rurek drenarskich karbowanych (przez ich skręcenie) powinny być wykonane z polietylenu wysokociśnieniowego. Wymagania dla złączki o średnicy zewnętrznej nominalnej 50 mm powinny odpowiadać BN-84/6366-10 [18].

Złączki należy przechowywać w workach, pudłach kartonowych i innych pojemnikach. Przy składowaniu na odkrytych placach należy chronić przed oddziaływaniem promieni słonecznych. W magazynach zamkniętych temperatura otoczenia nie może przekraczać 40°C, a odległość składowania powinna być większa niż 1 m od czynnych urządzeń grzewczych. W przypadku składowania w workach zaleca się układać je w warstwach nie przekraczających wysokości 5 worków.

2.2.4.2. Umocnienie wylotu rur drenażowych

Umocnienie wylotu rur drenażowych powinno być zgodne z dokumentacją projektową i ST i może być wykonane np. przez obsypanie grubym tłuczniem na odcinku o długości nie mniejszej niż 25 cm.

2.2.4.3. Warstwa z gruntu nieprzepuszczalnego

Warstwę odprowadzającą wodę należy wykonać z gruntu nieprzepuszczalnego, np. z gliny i ukształtować zgodnie z dokumentacją projektową, w postaci koryta lub klina o nachyleniu nie mniejszym niż 3%.

3. **SPRZĘT**

3.1. **Ogólne wymagania dotyczące sprzętu**

Ogólne wymagania dotyczące sprzętu podano w SST M-00.00.00 „Wymagania ogólne” [1], pkt 3.

3.2. **Sprzęt do wykonania robót**

Do oczyszczenia podłoża można stosować sprężarkę śrubową z filtrem olejowym lub odkurzacz przemysłowy

Przewiduje się ręczne układanie geokompozytu. Do mocowania geokompozytu konieczny jest odpowiedni nóż do przycinania arkuszy oraz młotek do przybijania kołków, chyba że producent zaleca inny sposób mocowania materiału.

Zagęszczanie zasypki za przyczółkami można wykonać lekkim sprzętem, jak ubijaki, płyty wibracyjne.

Do układania rurek drenarskich można stosować specjalne układarki rurek. Zaleca się ręczne układanie rurek drenarskich.

4. **TRANSPORT**

4.1. **Ogólne wymagania dotyczące transportu**

Ogólne wymagania dotyczące transportu podano w SST M-00.00.00 „Wymagania ogólne” [1], pkt 4.

4.2. **Transport, pakowanie i przechowywanie geokompozytu**

Rolki geokompozytu powinny być pakowane w folię, stabilizowaną przeciw działaniu promieniowania UV i zabezpieczone przed rozwinięciem. Opakowania nie należy zdejmować, aż do momentu wbudowania geomembrany. Osłony ścieżki bitumicznej nie należy zdejmować do momentu łączenia kolejnych pasm geomembrany.

Na każdym opakowaniu geokompozytu powinna być umieszczona etykieta zawierająca dane:

- oznaczenie wyrobu,
- nazwę i adres producenta,
- datę produkcji,
- numer rolki,
- wymiary w rolce (szerokość i długość),
- masę rolki,
- masę powierzchniową,
- informacje, że wyrób uzyskał aprobatę techniczną IBDiM.

Oznaczenie powinno zawierać:

- rodzaj wyrobu,
- rodzaj surowca,
- nazwę handlową,
- symbol odmiany,
- numer aprobaty technicznej.

W czasie transportu i przechowywania należy chronić geokompozyty przed działaniem promieni słonecznych. Geokompozyty należy przechowywać i transportować wyłącznie w rolkach

opakowanych fabrycznie, krytymi środkami transportu, zabezpieczone przed przesuwaniem i zniszczeniem. Na rolkach nie należy układać żadnych obciążeń.

4.3. Transport rurek drenarskich

Rurki z tworzyw sztucznych, zabezpieczone przed przesuwaniem i wzajemnym uszkodzeniami, można przewozić dowolnymi środkami transportu. Podczas załadunku i wyładunku rurek nie należy rzucać. Szczególną ostrożność należy zachować w temperaturze 0°C i niższej. Złątki w workach i pudłach należy przewozić w sposób zabezpieczający je przed zgnieceniem.

4.4. Transport gruntu

Grunt może być przewożony dowolnymi środkami transportu, w warunkach zabezpieczających go przed zanieczyszczeniem i zmieszaniem z innymi frakcjami.

5. WYKONANIE ROBÓT

5.1. Ogólne zasady wykonywania robót

Ogólne zasady wykonywania robót podano w SST M-00.00.00 „Wymagania ogólne”[1], pkt 5.

Warstwa filtracyjna za przyczółkiem powinna być wykonana zgodnie z dokumentacją projektową, ST oraz Rozporządzeniem Ministra Transportu i Gospodarki Morskiej z dnia 30 maja 2000 r. w sprawie warunków technicznych, jakim powinny odpowiadać obiekty inżynierskie i ich usytuowanie [21].

W przypadku braku wystarczających danych można korzystać z ustaleń podanych w niniejszej specyfikacji.

5.2. Zasady wykonywania robót

Podstawowe czynności przy wykonywaniu robót obejmują:

- roboty przygotowawcze,
- ułożenia geokompozytu,
- ułożenie elementów odprowadzających wodę z warstwy filtracyjnej,
- ułożenie warstwy filtracyjnej,
- roboty wykończeniowe.

5.3. Roboty przygotowawcze

Przed przystąpieniem do robót należy, na podstawie dokumentacji projektowej, ST lub wskazań Inżyniera:

- ustalić materiały niezbędne do wykonania robót,
- określić kolejność, sposób i termin wykonania robót.

5.4. Układanie geokompozytu

Geokompozyt należy układać zgodnie z dokumentacją projektową. Przed ułożeniem geokompozytu należy wykonać i odebrać izolację cienką na ścianach przyczółka wg odrębnej SST.

Przed przystąpieniem do układania geokompozytu należy odkurzyć powierzchnię betonu.

Jeżeli producent nie przewiduje innego sposobu układania geomembrany, można stosować następujące zasady aplikacji:

- arkusze należy kłaść wytlóceniami i geotkaniną w stronę gruntu,
- po zmierzeniu wysokości ściany przeznaczonej do zabezpieczenia należy uciąć arkusz geokompozytu odpowiedniej długości,
- poczynając od góry należy przyłożyć geokompozyt do krawędzi ściany lub w odległości 1 metra od narożnika, w celu późniejszego pokrycia go całym arkuszem,
- należy sprawdzić poziomnicą, czy arkusze zwisają prosto i przybić arkusz do ściany wzdłuż górnego brzegu co około 30 cm,
- drugi arkusz należy połączyć z pierwszym za pomocą zakładu o szerokości zalecanej przez producenta. Należy sprawdzić, czy wytlócenia umieszczone są jedno w drugim. Jeżeli tak

przewiduje producent, miejsca połączeń należy uszczelnić taśmą uszczelniającą należącą do systemu,

- jeżeli wzdłuż fundamentu przyczółka układana jest rura drenażowa, to należy owinać ją geotkaniną. W tym celu odmierając arkusz geokompozytu do przycięcia należy uwzględnić 40 cm nakładkę, która musi być nawinięta na rurę. Następnie geotkaninę należy odseparować od geomembrany na wysokości około 1 m, rurę drenażową należy umieścić na geomembranie po uprzednim położeniu pod rurę warstwy materiału drenażowego (grysu od 8 do 16 mm). Odłączony fragment geotkaniny należy nawinać wokół rury. W celu usztywnienia całości przed zasypaniem wykopu rurę należy pokryć warstwą materiału drenującego.

5.5. Ułożenie elementów odwadniających warstwę filtracyjną

Woda zbierająca się w dolnej części warstw filtracyjnych powinna być ujęta i odprowadzona poza obszar nasypu w szczególności za pomocą rurek drenarskich lub rynien ściekowych.

Dopuszcza się odprowadzenie wody bezpośrednio do podłoża, jeśli zbudowane jest ono z gruntów niespoistych i nie ma przeciwwskazań do odprowadzenia jej do wód gruntowych

5.5.1. Wykonanie warstwy z gruntu nieprzepuszczalnego

Warstwę z gruntu nieprzepuszczalnego należy ukształtować zgodnie z dokumentacją projektową - w formie koryta lub klina. Spadek koryta (klina) nie powinien być mniejszy niż 3%.

5.5.2. Układanie rurek drenażowych

Rurki drenażowe należy układać zgodnie z lokalizacją podaną w dokumentacji projektowej na dnie warstwy zasypowej. Jeżeli dokumentacja tak przewiduje, rurki należy zabetonować w ścianie przyczółka, na wysokości zgodnej z dokumentacją projektową. Pochylenie rurek nie powinno być mniejsze niż 3 %, a w „przeście przez ścianę” nie mniejsze niż 5%.

Jeżeli dokumentacja projektowa, ST lub Inżynier nie określa inaczej, to dla jednego obiektu można użyć tylko jednego rodzaju materiału, zgodnie z niżej podanymi zasadami.

Perforowane rurki z tworzyw sztucznych, z gładkimi powierzchniami ich styków, należy łączyć za pomocą złączek, zalecanych przez producenta rurek.

Jeżeli dokumentacja projektowa nie przewiduje inaczej, rurki należy obsypać warstwą grysu od 8 do 16 mm o grubości warstwy około 10 cm, zagęszczonej ubijakiem po obu stronach przewodu.

5.6. Układanie warstwy filtracyjnej z gruntu nieprzepuszczalnego

Warstwę filtracyjną należy układać za ścianami czołowymi przyczółka oraz za ścianami bocznymi przyczółka. Warstwę filtracyjną należy wykonywać równocześnie z zasypką tylnej ściany przyczółka. Grunt należy zagęszczać niezwłocznie po wbudowaniu. Każda warstwa gruntu nasypowego powinna być zagęszczana przy użyciu lekkiego sprzętu. Należy zwracać szczególną uwagę, aby nie uszkodzić przy tym ułożonego geokompozytu, ani rurek drenażowych. Kolejną warstwę gruntu można układać po stwierdzeniu uzyskania wymaganych parametrów już ułożonej warstwy. Grubość zagęszczanych warstw winna wynosić maksymalnie 0,2 m. W okolicach urządzeń odwadniających oraz instalacji grunt powinien być zagęszczany ręcznie.

Zagęszczanie gruntu powinno odbywać się przy jednoczesnej, stałej kontroli laboratoryjnej. Wskaźnik zagęszczenia powinien wynosić co najmniej 1,0 wg Proctora. Wilgotność technologiczna gruntu w czasie jego zagęszczania powinna być dostosowana do metody zagęszczania, rodzaju gruntu i rodzaju stosowanego sprzętu. Decydującym kryterium jest możliwość uzyskania wymaganego zagęszczenia gruntu. Wilgotność gruntu powinna być zbliżona do optymalnej (z tolerancją $\pm 2\%$). Jeżeli wilgotność gruntu przeznaczonego do zagęszczania jest większa od wilgotności optymalnej o wartość większą od odchyłań podanych w pkt. 6, to grunt należy przesuszyć w sposób naturalny. Jeżeli zachodzi taka potrzeba, to zaleca się zwiększenie wilgotności gruntu przez zraszanie wodą.

Przy zagęszczaniu gruntów nasypowych, dla uzyskania równomiernego wskaźnika należy:

- rozścielać grunt warstwami poziomymi o równej grubości, sposobem ręcznym lub lekkim sprzętem mechanicznym,
- warstwę nasypanego gruntu zagęszczać na całej szerokości, przy jednakowej liczbie przejść sprzętu zagęszczającego,
- prowadzić zagęszczenie od krawędzi ku środkowi nasypu.

5.7. Roboty wykończeniowe

Roboty wykończeniowe powinny być zgodne z dokumentacją projektową i ST. Do robót wykończeniowych należą prace związane z dostosowaniem wykonanych robót do warunków budowy obiektu i roboty porządkujące.

6. KONTROLA JAKOŚCI ROBÓT

6.1. Ogólne zasady kontroli jakości robót

Ogólne zasady kontroli jakości robót podano w SST M-00.00.00 [1] „Wymagania ogólne”, pkt 6.

6.2. Badania przed przystąpieniem do robót

Przed przystąpieniem do robót Wykonawca powinien:

- uzyskać wymagane dokumenty, dopuszczające wyroby budowlane do obrotu i powszechnego stosowania (certyfikaty zgodności, deklaracje zgodności, aprobaty techniczne, ew. badania materiałów wykonane przez dostawców itp.), potwierdzające zgodność materiałów z wymaganiami pkt. 2 niniejszej specyfikacji,
- przedstawić karty techniczne stosowanych materiałów,
- ew. wykonać własne badania właściwości materiałów przeznaczonych do wykonania robót, określone w pkt. 2 lub przez Inżyniera.

Wszystkie dokumenty oraz wyniki badań Wykonawca przedstawi Inżynierowi do akceptacji.

6.3. Badania w trakcie robót

Badania w trakcie robót obejmują:

- kontrolę materiałów,
- kontrolę ułożenia geokompozytu,
- kontrolę wykonania elementów odwadniających warstwę drenażową,
- kontrolę wykonania warstwy filtracyjnej.

6.3.1. Kontrola materiałów

6.3.1.1. Kontrola geokompozytu

Kontrola geokompozytu następuje na podstawie aprobat technicznych i atestów producenta na zgodność z wymaganiami ST oraz dokumentacji projektowej. Ponadto na budowie należy sprawdzić wygląd zewnętrzny geokompozytu:

- pasma geomembran powinny mieć równomierną strukturę układu wytłoczeń. Geotkanina powinna mieć równomierny układ tasemek osnowy i wątku. Geomembrana i geotkanina powinny być bez przebić, dziur, rozdarć, zmarszczeń, sfałdowań i innych uszkodzeń,
- odchyłka szerokości pasma geomembrany nie powinna przekraczać $\pm 2\%$ wymiaru nominalnego zamówionego lub podanego przez producenta. Szerokość pasma należy określić przez pomiar bezpośredni z dokładnością do 1 cm, wykonany co 10 mb rozwiniętej rolki geomembrany.

6.3.1.2. Kontrola rur drenarskich

Rurki drenarskie z tworzywa sztucznego:

Każdą dostawę rurek należy zbadać wrywkowo w zakresie cech zewnętrznych, określonych w pkt 2.2.4.1. i tablicy 4 lp. od 1 do 8, wybierając w sposób losowy 6% zwojów wg wskazań Inżyniera, z którym należy pobrać odcinki próbek do badań. Sprawdzenie wykonania szczelin wlotowych należy przeprowadzić od wewnątrz, po rozcięciu odcinka rurki o długości 1 m. W przypadkach wątpliwych lub spornych należy przeprowadzić badania wymienione w tablicy 4, lp. od 9 do 12.

Złączki rurek z tworzywa sztucznego należy badać w zakresie cech zewnętrznych (gładkość powierzchni, brak pęcherzy), a w przypadkach wątpliwych i spornych - na zerwanie obciążnikiem o masie 26 kg z wysokości 0,5 m.

6.3.1.3. Kontrola materiału zasypowego

Należy sprawdzić rodzaj i stan gruntu przeznaczonego do wykonania warstwy filtracyjnej. Badania przydatności gruntów powinny być wykonane na próbkach pobranych z każdej partii pochodzącej z nowego źródła, jednak nie rzadziej niż 3 razy na obiekt. Grunt powinien odpowiadać wymaganiom punktu 2 niniejszej SST:

- skład granulometryczny i wskaźnik różnoziarnistości należy sprawdzać wg PN-88/B-04481 [8],
- wskaźnik różnoziarnistości gruntów do wykonania warstwy filtracyjnej powinien być większy od 5,
- zawartość części organicznych należy sprawdzać metodą chemiczną (I.W. Tiurina) przez utlenienie za pomocą dwuchromianu potasu: zawartość części organicznych w gruncie nie powinna przekraczać 2%,
- współczynnik filtracji dla gruntów do wykonania warstwy filtracyjnej powinien wynosić $k_{10} \geq 6 \times 10^{-5}$ m/s, badany wg PN-55/B-04492 [19],
- zawartość związków siarki, wg PN-EN 1744-1 [20] nie powinna przekraczać 0,2%.

6.3.2. Kontrola ułożenia geokompozytu

Sprawdzeniu podlega dokładność obłożenia całej powierzchni, ze szczególnym zwróceniem uwagi na miejsce styku pasm geomembrany, tj. na szerokość zakładów w tych miejscach. Szerokość zakładu nie powinna się różnić od zalecanego przez producenta o więcej niż 1 cm.

6.3.3. Kontrola ułożenia rur drenarskich i koryta z gliny

Należy skontrolować:

- a) zgodność wykonania rurociągu z dokumentacją projektową (lokalizacja, wymiary),
- b) prawidłowość ułożenia rurociągu, zgodnie z pkt. 5.5.2,
- c) prawidłowość wykonania umocnienia wylotu rurociągu na zgodność z dokumentacją projektową,
- d) prawidłowość kształtu i spadków koryta (klina) z gliny na zgodność z dokumentacją projektową.

6.3.4. Kontrola wykonania warstwy filtracyjnej

Przy kontroli wykonania warstwy filtracyjnej należy:

- a) badanie wskaźnika zagęszczenia, wg pktu 1.4.1 wykonywać co najmniej 3 razy na 500 m³ objętości zasypki, lecz nie rzadziej niż 3 razy dla każdej podpory, przy czym wskaźnik zagęszczenia gruntu, wg BN-77/8931-12 [9], powinien wynosić $I_s \geq 1,0$.
Jeżeli badania kontrolne wykażą, że zagęszczenie warstwy nie jest wystarczające, to Wykonawca powinien spulchnić warstwę, doprowadzić grunt do wilgotności optymalnej i powtórnie zagęścić. Jeżeli powtórne zagęszczenie nie spowoduje uzyskania wymaganego wskaźnika zagęszczenia. Wykonawca powinien usunąć warstwę i wbudować nowy materiał, o ile Inżynier nie zezwoli na ponowienie próby prawidłowego zagęszczenia warstwy. Wyniki kontroli zagęszczenia robót Wykonawca powinien wpisywać do dokumentów laboratoryjnych. Prawidłowość zagęszczenia konkretnej warstwy powinna być potwierdzona przez Inżyniera wpisem w dzienniku budowy,
- b) wilgotność optymalną oznaczać na podstawie próby normalnej metodą I wg PN-88/B-04481 [8].
Odchylenia od wilgotności optymalnej w trakcie zagęszczania zasypki nie powinny przekraczać $\pm 2\%$,
- c) grubość warstwy filtracyjnej mierzyć przymiarem liniowym, przy czym nie powinna być ona mniejsza od projektowanej o więcej niż 5 cm.

7. OBMIAR ROBÓT

7.1. Ogólne zasady obmiaru robót

Ogólne zasady obmiaru robót podano w SST M-00.00.00 „Wymagania ogólne” [1], pkt 7.

7.2. Jednostka obmiarowa

Jednostką obmiarową jest m² (metr kwadratowy) warstwy filtracyjnej (powierzchni obłożonej geomembraną).

8. ODBIÓR ROBÓT

8.1. Ogólne zasady odbioru robót

Ogólne zasady odbioru robót podano w SST M-00.00.00 „Wymagania ogólne” [1], pkt 8. Roboty uznaje się za wykonane zgodnie z dokumentacją projektową, ST i wymaganiami Inżyniera, jeżeli wszystkie pomiary i badania z zachowaniem tolerancji wg punktu 6 dały wyniki pozytywne.

8.2. Odbiór robót zanikających i ulegających zakryciu

Odbiorowi robót zanikających i ulegających zakryciu podlegają:

- ułożenie geokompozytu,
- ułożenie rurek drenarskich,
- ułożenie warstwy filtracyjnej.

Odbiór tych robót powinien być zgodny z wymaganiami pkt. 8.2 SST M-00.00.00 „Wymagania ogólne” [1] oraz niniejszej SST.

9. PODSTAWA PŁATNOŚCI

9.1. Ogólne ustalenia dotyczące podstawy płatności

Ogólne ustalenia dotyczące podstawy płatności podano w SST M-00.00.00 „Wymagania ogólne” [1], pkt 9.

9.2. Cena jednostki obmiarowej

Cena jednostkowa obejmuje:

- zakup i dostarczenie materiałów i pozostałych czynników produkcji,
- oczyszczenie podłoża betonowego,
- ułożenie geokompozytu,
- ułożenie rurociągu z rur drenażowych, w tym ułożenie rur w ścianach przyczółków,
- połączenia i uszczelnienia rur,
- wykonanie umocnienia wylotu rurociągu,
- wbudowanie i zagęszczenie materiału warstwy filtracyjnej,
- wykonanie koryta lub klina z materiału nieprzepuszczalnego,
- wykonanie badań,
- uporządkowanie terenu robót.

Wszystkie roboty powinny być wykonane wg wymagań dokumentacji projektowej, ST i niniejszej specyfikacji technicznej.

9.3. Sposób rozliczenia robót tymczasowych i prac towarzyszących

Cena wykonania robót określonych niniejszą SST obejmuje:

- roboty tymczasowe, które są potrzebne do wykonania robót podstawowych, ale nie są przekazywane Zamawiającemu i są usuwane po wykonaniu robót podstawowych,
- prace towarzyszące, które są niezbędne do wykonania robót podstawowych, niezaliczane do robót tymczasowych.

10. PRZEPISY ZWIĄZANE

10.1. Szczegółowe specyfikacje techniczne (SST)

1. M-00.00.00. Wymagania ogólne
2. M-04.01.02. Beton konstrukcyjny

10.2. Normy

3. PN ISO 10319:1996 Geotekstylia. Badanie wytrzymałości na rozciąganie metodą szerokich

- próbek
4. PN-EN 12958:2002 ISO Geotekstylija i wyroby pokrewne. Wyznaczanie zdolności przepływu wody w płaszczyźnie wyrobu
 5. PN-EN 12236:1998 ISO Geotekstylija i wyroby pokrewne. Badanie na przebicie statyczne (metoda CBR)
 6. PN EN 918:1999 Geotekstylija i wyroby pokrewne. Wyznaczanie wytrzymałości na dynamiczne przebicie (metoda spadającego stożka)
 7. PN-EN 11058:2000 Geotekstylija i wyroby pokrewne. Wyznaczanie wodoprzepuszczalności w kierunku prostopadłym do powierzchni materiału, bez obciążenia
 8. PN-88/B-04481 Grunty budowlane. Badania próbek gruntu
 9. BN-77/8931-12 Oznaczanie wskaźnika zagęszczenia gruntu
 10. PN-B-11111:1996 Kruszywa mineralne. Kruszywa naturalne do nawierzchni drogowych. Żwir i mieszanka
 11. PN-60/B-11104 Materiały kamienne. Brukowiec
 12. PN-EN 12956:2002 ISO Geotekstylija i wyroby pokrewne. Wyznaczanie wielkości porów
 13. PN-B-12040:1998 Ceramiczne rurki drenarskie
 14. PN-B-12030:2002 Wyroby budowlane ceramiczne i silikatowe. Pakowanie, przechowywanie i transport (zmiana Az1)
 15. PN-B-27617:1997 Papa asfaltowa na tekturze budowlanej (zmiana A1)
 16. PN-91/B-06716 Kruszywa mineralne. Piaski i żwiry filtracyjne. Wymagania techniczne
 17. PN-C-89221: 2004 Rury z tworzyw sztucznych. Rury drenarskie karbowane z niezmiękczonego polichloru winylu (PCV-U) (zmiana Az1)
 18. BN-84/6366-10 Kształtki drenarskie typ 50 z polietylenu wysokociśnieniowego
 19. PN-55/B-04492 Grunty budowlane. Badania właściwości fizycznych. Oznaczanie wskaźnika wodoprzepuszczalności
 20. PN-EN 1744-1:2000 Badania chemicznych właściwości kruszyw. Analiza chemiczna

10.3. Inne dokumenty

21. Rozporządzenie Ministra Transportu i Gospodarki Morskiej z dnia 30 maja 2000 r. w sprawie warunków technicznych, jakim powinny odpowiadać obiekty inżynierskie i ich usytuowanie (Dz.U. nr 63, poz. 735)

M-04.02.02. WPUST MOSTOWY ŻELIWNY

1. WSTĘP

1.1. Przedmiot SST

Przedmiotem niniejszej szczełgółowej specyfikacji technicznej (SST) są wymagania dotyczące wykonania i odbioru robót budowlanych, związanych z montażem żeliwnych wpustów w ramach przebudowy mostu w miejscowości Skrzydłów przez rzekę Wartę w km 8+150 w ciągu drogi powiatowej nr 1024S.

1.2. Zakres stosowania SST

Ogólna specyfikacja techniczna (SST) jest stosowana jako dokument przetargowy i kontraktowy przy zleceniu i realizacji robót opisanych w punkcie 1.1

1.3. Zakres robót objętych SST

Ustalenia zawarte w niniejszej specyfikacji dotyczą zasad prowadzenia robót związanych z wykonaniem i odbiorem montażu wpustów żeliwnych przykrawężnikowych, w ustrojach niosących obiektów inżynierskich.

1.4. Określenia podstawowe

1.4.1. Wpust odwadniający – urządzenie instalowane w celu odprowadzenia wody deszczowej z nawierzchni obiektu oraz z izolacji.

1.4.2. Wpust mostowy żeliwny – wpust odwadniający w obiekcie mostowym, którego korpus wykonano z żeliwa.

1.4.3. Pozostałe określenia podstawowe są zgodne z obowiązującymi, odpowiednimi polskimi normami i z definicjami podanymi w SST M-00.00.00 „Wymagania ogólne” [1] pkt 1.4.

1.5. Ogólne wymagania dotyczące robót

Ogólne wymagania dotyczące robót podano w SST M-00.00.00 „Wymagania ogólne” [1], pkt 1.5.

2. MATERIAŁY

2.1. Ogólne wymagania dotyczące materiałów

Ogólne wymagania dotyczące materiałów, ich pozyskiwania i składowania, podano w SST M-00.00.00 „Wymagania ogólne” [1] pkt 2.

2.2. Materiały do wykonania robót

2.2.1. Zgodność materiałów z dokumentacją projektową

Materiały do wykonania robót powinny być zgodne z ustaleniami dokumentacji projektowej lub ST.

2.2.2. Stosowane materiały

Przy montażu wpustu w ustroju niosącym obiektu inżynierskiego można stosować następujące materiały:

- wpust żeliwny,
- warstwę filtracyjną,

- materiały uszczelniające.

2.2.3. Wpusty żeliwne

Urządzenia odprowadzenia wód opadowych z obiektów mostowych, w tym wpustów, powinny być wykonane i montowane zgodnie z Rozporządzeniem Ministra Transportu i Gospodarki Morskiej z dnia 30 maja 2000 r. w sprawie warunków technicznych, jakim powinny odpowiadać obiekty inżynierskie i ich usytuowanie [11].

W nowo zbudowanych obiektach inżynierskich należy stosować wpusty, dla których producent gwarantuje okres użytkowania nie krótszy niż 25 lat. Okres użytkowania wpustów stosowanych w obiektach odbudowywanych, rozbudowywanych i przebudowywanych powinien być skorygowany z uwzględnieniem zakresu wykorzystania elementów starej konstrukcji oraz ich stanu technicznego i wieku. Powinno się dążyć do zastosowania wpustów bezkielichowych, łączonych z rurami kanalizacyjnymi za pomocą tulei spinających ze stali nierdzewnej i elastycznych pierścieni uszczelniających.

Konstrukcja wpustu powinna być zgodna z dokumentacją projektową i ST. Można stosować wpusty z odprowadzeniem:

- pionowym (centralnym lub mimośrodowym),
- bocznym (poziomym lub ukośnym).

Konstrukcja wpustu mostowego powinna umożliwiać regulację jego wysokości.

Wpusty powinny być wyposażone w:

- kołnierz wokół dolnej części wpustu, o szerokości nie mniejszej niż 80 mm – do przymocowania izolacji wodoszczelnej,
 - osadnik na zanieczyszczenia,
 - otwory na obwodzie górnej części wpustu – do umożliwienia spływu wody z izolacji wodoszczelnej,
 - kratki ściekowe o przekroju przepływu nie mniejszym niż 500 cm², o prętach kratki umieszczonych prostopadle do osi podłużnej obiektu i o prześwicie kratki na powierzchniach przeznaczonych do ruchu:
 - pieszych – nie większym niż 20 mm,
 - pojazdów – nie większym niż 36 mm,
- zabezpieczone przed wyjmowaniem przez osoby postronne. W przypadku wpustów z kratkami o przekroju przepływu nie spełniającym powyższych wymagań dopuszcza się ich zastosowanie pod warunkiem umieszczenia obok siebie dwóch wpustów, rozmieszczonych w odległościach gwarantujących ich prawidłowe osadzenie w płycie pomostu,
- element dociskający izolację do kołnierza dolnej części wpustu,
 - rurę odpływową o średnicy zgodnej z ustaleniami dokumentacji projektowej, ale nie mniejszej niż 150 mm.

Dopuszcza się rezygnację z osadników, jeśli woda z wpustów nie jest ujęta do przewodów odprowadzających.

Wpusty powinny być wykonywane w klasach obciążenia wg PN-EN 124:2000 [4], zgodnie z dokumentacją projektową.

Konstrukcja wpustu powinna być wykonana z żeliwa szarego o wytrzymałości na rozciąganie $R_{m} \geq 200$ MPa wg PN-EN 1561-2000 [3].

Wpusty powinny być zabezpieczone antykorozyjnie np. pokryte warstwą lakieru asfaltowego.

Jeżeli dokumentacja projektowa i ST nie przewidują inaczej, żeliwne wpusty mostowe powinny spełniać wymagania:

- wpust po pełnym obciążeniu badawczym wg PN-EN 124:2000 [4] nie powinien wykazywać zmian (nie powinien ulec zniszczeniu ani wykazywać uszkodzeń w postaci pęknięć, zarysowań, odłamań lub odprysków),
- tolerancja wymiarów elementów wpustu:
 - dla średnicy rury odpływowej \varnothing 150 mm: 2 mm wg PN-EN 877:2002 [5],
 - dla średnicy rury odpływowej \varnothing 200 mm i wyższych: $\pm 2,5$ mm wg PN-EN 877:2002 [5],
 - dla innych wymiarów: kl CT 12 wg PN-ISO 8062:1997 [6].

Dla zastosowanych wpustów Wykonawca przedstawi aprobatę techniczną wydaną przez IBDiM.

2.2.4. Warstwa filtracyjna

Warstwa filtracyjna wokół wpustu powinna być wykonana z grysów bazaltowych jednofrakcyjowych (frakcji 8÷16 mm), marki 20 wg PN-86/B-06712 [7], otoczonych kompozycją z żywicy

epoksydowej. Ilość lepiszcza powinna zapewnić tylko całkowite otoczenie ziaren kruszywa bez wypełnienia pustek między ziarnami.

2.2.5. Uszczelnienie wokół wpustu

Do uszczelnienia styku między wpustem i nawierzchnią należy stosować:

- a) elastyczną taśmę uszczelniającą,
- b) masę zalewową.

Ad a) Do uszczelnienia styków wpustów z masą zalewową oraz masy zalewowej z warstwą ścierną nawierzchni należy stosować taśmę topliwą elastomerowo-asfaltową o odpowiedniej szerokości i grubości ok. 10 mm. Materiał powinien charakteryzować się dużą elastycznością w szerokim zakresie temperatur (nie powinien stawać się kruchy w temperaturze -30°C , a w podwyższonych temperaturach - do 100°C , nie powinien spływać ze szczelin pionowych), powinien wykazywać bardzo dobrą przyczepność do uszczelnianych elementów (żeliwnych i asfaltowych) po odpowiednim zagruntowaniu powierzchni. Materiał powinien ponadto wykazywać odporność na roztwory soli mineralnych, kwasów i zasad organicznych oraz posiadać dobrą odporność na starzenie się w warunkach eksploatacji i niezmienną przyczepność do krawędzi szczelin. Dla zastosowanej taśmy uszczelniającej Wykonawca przedstawi aprobatę techniczną wydaną przez IBDiM.

Ad b) Do wypełnienia szczeliny wokół wpustu (między korpusem wpustu i krawężnikiem oraz między wpustem i warstwą ścierną) można zastosować asfaltową lub asfaltowo-kauczukowo masę zalewową, z dodatkiem plastyfikatorów. Jeżeli dokumentacja projektowa i SST nie przewidują inaczej, masa zalewowa powinna spełniać wymagania podane w tablicy 1.

Tablica 1. Wymagania dla masy zalewowej

Lp.	Właściwości	Jednostki	Wymagania	Metoda badania wg
1	Penetracja w temperaturze 25°C	0,1 mm	70 ÷ 120	PN-EN 426:2001[8]
2	Temperatura mięknięcia wg PiK	$^{\circ}\text{C}$	> 80	PN-EN1427:2001 [9]
3	Spływność w temp. 60° , w czasie 30 min pod kątem 15°	mm	< 3,0	PN-B-24005:1997[10] Procedura IBDiM PB/TN-2/1[12]
4	Mrozooporność (upadek 4 kul z wys. 250 cm w temp. -20°C)	sztuk	min. 3 kule całe	Procedura IBDiM PB/TN-2/3 [13]

Przy wyborze masy zalewowej należy zwrócić uwagę, aby przeznaczona ona była do wypełniania szczelin żądanej szerokości. Dla wybranej masy zalewowej Wykonawca przedstawi aprobatę techniczną wydaną przez IBDiM.

Do wypełnienia szczelin wokół wpustu dopuszcza się stosowanie asfaltu lanego, wykonanego wg odrębnej specyfikacji.

3. SPRZĘT

3.1. Ogólne wymagania dotyczące sprzętu

Ogólne wymagania dotyczące sprzętu podano w SST M-00.00.00 „Wymagania ogólne”[1], pkt 3.

3.2. Sprzęt do wykonania robót

Wpusty należy montować ręcznie.

Do wykonania warstwy filtracyjnej i uszczelniającej Wykonawca powinien dysponować:

- sitem do przesiewania kruszywa,
- naczyniem do wymieszania grysu z żywicą epoksydową,
- prętem metalowym,
- naczyniem do podgrzewania masy zalewowej.

4. TRANSPORT

4.1. Ogólne wymagania dotyczące transportu

Ogólne wymagania dotyczące transportu podano w SST M-00.00.00 „Wymagania ogólne”[1], pkt 4.

4.2. Transport i przechowywanie materiałów

4.2.1. Transport i przechowywanie wpustów

Wszystkie żeliwne elementy wpustów mostowych powinny być pakowane w jednostki ładunkowe na paletach. Na każdej jednostce ładunkowej powinna być umieszczona etykieta zawierająca następujące dane:

- nazwę i adres producenta,
- oznaczenie,
- datę produkcji,
- liczbę sztuk,
- informacje o uzyskaniu przez wyrób aprobaty technicznej IBDiM.

Oznaczenie każdego wpustu powinno zawierać:

- nazwę wyrobu,
- nazwę odmiany i oznaczenie odmiany,
- numer aprobaty technicznej IBDiM.

Wszystkie elementy wpustów mostowych należy przechowywać pod zadaszeniem.

Wszystkie żeliwne elementy wpustów, pakowane jak wyżej, można przewozić dowolnymi środkami transportowymi zabezpieczając je przed przesunięciem lub uszkodzeniem.

4.2.2. Transport i przechowywanie materiałów do wykonania warstwy filtracyjnej (żywic epoksydowych i grysów)

Żywice epoksydowe powinny być transportowane wg przepisów przyjętych dla materiałów toksycznych i łatwopalnych. Warunki przechowywania materiałów nie mogą powodować utraty ich cech lub obniżenia ich jakości. Składniki kompozycji żywic należy przechowywać w opakowaniach oryginalnych, szczelnie zamkniętych, w pomieszczeniach suchych i przewiewnych. Pakowane do butelek, powinny być transportowane w transporterach z tworzywa sztucznego zgodnie z wymaganiami producenta. Należy je przewozić krytymi środkami transportowymi zgodnie z odpowiednimi przepisami o przewozie materiałów i przedmiotów i chronić od światła.

Kruszywa (grysy) można przewozić dowolnym środkiem transportu, w warunkach zabezpieczających je przed zanieczyszczeniem i zmieszaniem z innymi materiałami. Podczas transportu kruszywa powinny być zabezpieczone przed wysypaniem i rozpyleniem. Składowanie kruszywa, nie przeznaczonego do bezpośredniego wbudowania po dostarczeniu na budowę, powinno odbywać się na podłożu równym, utwardzonym i dobrze odwodnionym, przy zabezpieczeniu kruszywa przed zanieczyszczeniem i zmieszaniem z innymi materiałami kamiennymi.

4.2.3. Transport i przechowywanie materiałów uszczelniających

Masę zalewową oraz taśmę uszczelniającą należy transportować i przechowywać w oryginalnych opakowaniach producenta. Opakowania powinny być układane na paletach, a palety zabezpieczone przed deszczem i promieniami ultrafioletowymi.

Do każdej partii wyrobu powinna być załączona informacja producenta zawierająca dane:

- nazwę produktu,
- nazwę i adres producenta,
- datę produkcji,
- ważność produktu,
- pojemność lub masę opakowania,
- zakres i warunki stosowania,
- warunki magazynowania,
- zasady zachowania bezpieczeństwa,
- informację, że wyrób posiada aprobatę techniczną.

Palet nie powinno się spiętrzać. Transport materiałów może się odbywać dowolnym środkiem przewozowym z zachowaniem warunków przechowywania określonymi przez producenta.

5. WYKONANIE ROBÓT

5.1. Ogólne zasady wykonywania robót

Ogólne zasady wykonywania robót podano w SST M-00.00.00 „Wymagania ogólne”[1], pkt 5.

5.2. Zasady wykonywania robót

Sposób wykonania robót powinien być zgodny z dokumentacją projektową i ST. W przypadku braku wystarczających danych można korzystać z ustaleń podanych w niniejszej specyfikacji.

Podstawowe czynności przy wykonywaniu robót obejmują:

- roboty przygotowawcze,
- osadzenie wpustu w płycie pomostu,
- wykonanie warstwy filtracyjnej wokół wpustu,
- uszczelnienie szczelin wokół wpustu,
- roboty wykończeniowe.

5.3. Roboty przygotowawcze

Przed przystąpieniem do robót należy, na podstawie dokumentacji projektowej, ST lub wskazań Inżyniera:

- ustalić dokładną lokalizację wpustu,
- ustalić materiały niezbędne do wykonania robót,
- określić kolejność, sposób i termin wykonania robót.

5.4. Osadzenie wpustu w płycie pomostu

Wpusty umieszczone na powierzchniach przeznaczonych do ruchu pojazdów i pieszych powinny znajdować się w płaszczyźnie nawierzchni, przy czym, dopuszczalne jest obniżenie kratek ściekowych wpustów nie więcej niż o 1 cm.

Montaż wpustu należy wykonać w następujących fazach:

1. dolny element wpustu należy osadzić przed betonowaniem płyty ustroju niosącego. W tym celu należy (jeśli to konieczne) odpowiednio odgiąć pręty zbrojenia płyty. Po zabetonowaniu płyty wg SST M-04.01.02. [2] i osiągnięciu przez beton odpowiedniej wytrzymałości, należy na płycie pomostu ułożyć izolację wodoszczelną. Izolację należy wprowadzić na kołnierz dolnej części wpustu, a następnie założyć element dociskający izolację do kołnierza,
2. bezpośrednio przed ułożeniem warstwy wiążącej nawierzchni, nad kielichem wpustu należy zamontować sztywną skrzynkę drewnianą o grubości równej projektowanej grubości nawierzchni. Na spodniej stronie skrzynki powinien być zamontowany bal drewniany o kształcie dopasowanym do kształtu kielicha wpustu, którego zadaniem jest zabezpieczenie skrzynki przed przesunięciem podczas układania warstw nawierzchni. Pod skrzynkę należy położyć folię lub inny materiał, aby w trakcie ustawiania i wyjmowania nie uszkodzić izolacji krawędziami skrzynki. Skrzynka powinna być przykryta pokrywą, aby w trakcie robót do rury spustowej nie dostała się mieszanka bitumiczna. Skrzynki drewnianej mocowanej nad wpustem nie wolno przybijać do podłoża gwoździami. Po wykonaniu nawierzchni skrzynkę zabezpieczającą wpust należy usunąć,
3. montaż korpusu (górnej części wpustu) i ewentualnie osadnika należy wykonać przed układaniem nawierzchni. Korpus należy ustawić w kielichu we właściwym położeniu pod kontrolą geodezyjną.

5.5. Wykonanie warstwy filtracyjnej wokół wpustu

Warstwę filtracyjną wokół wpustu należy ułożyć na szerokości nie mniejszej niż 10 cm. Kompozycję klejową używa się w ilości odpowiadającej 12÷15 % masy kruszywa.

Przed wymieszaniem grysu z lepiszczem, grys należy przesiać, tak aby nie zawierał on innych frakcji niż podane w pkt. 2.2.4 niniejszej SST, następnie należy go wypłukać wodą w celu oczyszczenia z kurzu i wysuszyć. Grys należy mieszać z lepiszczem cienkim prętem stalowym tak długo, aż wszystkie ziarna zostaną całkowicie pokryte masą epoksydową (około 3 min). Grysy lakierowane żywicą epoksydową układa się „na zimno”.

Lakierowane grysy należy zagęścić natychmiast po ułożeniu. Warstwa filtracyjna powinna wypełnić całą przestrzeń pomiędzy korpusem wpustu a warstwą wiążącą, a jej poziom bezpośrednio przy wpuście powinien sięgać około 1÷2 cm powyżej warstwy wiążącej. Lakierowane grysy powinny

utworzyć wokół korpusu wpustu porowaty „dren” pozwalający na zebranie wody przesączającej się po izolacji. Nie wolno dopuścić do zaklejenia otworów w korpusie wpustu, przeznaczonych do zbierania wody z poziomu izolacji.

5.6. Uszczelnienie szczelin wokół wpustu

Szczeliny wokół górnej części wpustu należy wypełnić masą uszczelniającą (ewentualnie asfaltem lanym) wg pkt 2.2.5 po uprzednim założeniu elastomerowo-asfaltowej taśmy topliwej (wg pkt 2.2.5) na stykach z krawężnikiem, ściankami górnej części wpustu oraz z warstwą ścierną nawierzchni.

W przypadku zastosowania wpustów o przekroju przepływu kratki ściekowej mniejszym niż 500 cm², co wymaga osadzenia dwóch wpustów w odpowiedniej odległości (patrz pkt 2.2.3 niniejszej SST), masę zalewową należy ułożyć między wpustami – na warstwie hydroizolacji, na pełną grubość nawierzchni.

5.7. Roboty wykończeniowe

Roboty wykończeniowe powinny być zgodne z dokumentacją projektową i ST. Do robót wykończeniowych należą prace związane z dostosowaniem wykonanych robót do warunków budowy obiektu i roboty porządkujące.

6. KONTROLA JAKOŚCI ROBÓT

6.1. Ogólne zasady kontroli jakości robót

Ogólne zasady kontroli jakości robót podano w SST M-00.00.00 [1] „Wymagania ogólne”, pkt 6.

6.2. Badania przed przystąpieniem do robót

Przed przystąpieniem do robót Wykonawca powinien:

- uzyskać wymagane dokumenty, dopuszczające wyroby budowlane do obrotu i powszechnego stosowania (certyfikaty zgodności, deklaracje zgodności, aprobaty techniczne, ew. badania materiałów wykonane przez dostawców itp.), potwierdzające zgodność materiałów z wymaganiami pkt. 2 niniejszej specyfikacji,
- ew. wykonać własne badania właściwości materiałów przeznaczonych do wykonania robót, określone w pkt. 2 lub przez Inżyniera,
- sprawdzić cechy zewnętrzne wpustów (sprawdzenie wyglądu zewnętrznego wpustów należy przeprowadzić na podstawie oględzin przez ocenę uszkodzeń na powierzchni poszczególnych elementów oraz kompletności wpustu).

Wszystkie dokumenty oraz wyniki badań Wykonawca przedstawi Inżynierowi do akceptacji.

6.3. Badania w czasie robót

6.3.1. Sprawdzenie zamontowania dolnej części wpustu przed wylaniem płyty pomostu

Należy sprawdzić czy dolna część wpustu (kielich) jest odpowiednio ustabilizowana, tak aby nie uległa przesunięciu w trakcie betonowania płyty. Sprawdzenie prawidłowości osadzenia kielicha wpustu polega na niwelacyjnym i sytuacyjnym sprawdzeniu położenia elementu. Badania należy wykonać za pomocą niwelatora, taśmy stalowej oraz oględzin zewnętrznych. Dopuszczalna odchyłka rzędnej kielicha wpustu w stosunku do projektowanej wynosi 3 mm. Dopuszczalna odchyłka położenia wpustu w planie wynosi 5 mm.

6.3.2. Sprawdzenie osadzenia pozostałych elementów wpustu

Przed osadzeniem elementu dociskającego izolację należy skontrolować czy izolacja jest wklejona na kołnierz kielicha wpustu. Korpus wpustu należy ustawić w kielichu pod kontrolą geodezyjną. Dopuszczalne odchyłki ustawienia korpusu – jak dla kielicha wpustu.

Należy skontrolować warstwę filtracyjną – ziarna kruszywa powinny być całkowicie otoczone lepiszczem, bez wypełnienia pustek między ziarnami. Lakierowane grysy powinny wypełniać całą wolną przestrzeń między korpusem wpustu a warstwą wiążącą, a ich poziom bezpośrednio przy

wpuście powinien sięgać około 1÷2 cm powyżej poziomu warstwy wiążącej. Szerokość warstwy filtracyjnej powinna wynosić co najmniej 10 cm.

Niedopuszczalne jest zaklejenie otworów w korpusie wpustu, przeznaczonych do zbierania wody z poziomu izolacji.

Należy skontrolować wykonanie uszczelnienia wokół wpustu – taśmy uszczelniające powinny być przyklejone na całej grubości uszczelnianej krawędzi, a masa zalewowa powinna być ukształtowana ze spadkiem zgodnie z dokumentacją projektową.

6.3.3. Sprawdzenie sprawności odwodnienia

Sprawdzenie sprawności odwodnienia za pomocą wpustów polega na stwierdzeniu za pomocą oględzin czy woda z płyty pomostu w całości jest odprowadzana przez system wpustów, czy nie ma przecieków wody obok rur odpływowych. Należy sprawdzić, czy odprowadzana z nawierzchni pomostu woda nie zagraża konstrukcji podpór lub nie powoduje zamakania dolnych partii ustroju niosącego.

Próbie szczelności należy przeprowadzić w następujący sposób:

- prowizorycznie zatkać rurę w przekroju górnego wlotu,
- nad wpustem umieścić szczelne i szczelnie przylegające do podłoża otwarte cylindryczne naczynie o wysokości 0,12 m i średnicy 0,40 m,
- naczynie wypełnić wodą do wysokości 0,10 m,
- wodę utrzymywać przez 24 h.

Za pozytywny wynik próby należy uznać nieobniżenie się poziomu wody w naczyniu. W przypadku wystąpienia przecieków, należy wyjaśnić przyczyny nieszczelności, usunąć usterki i ponownie wykonać próbę.

7. **OBMIAR ROBÓT**

7.1. **Ogólne zasady obmiaru robót**

Ogólne zasady obmiaru robót podano w SST M-00.00.00 „Wymagania ogólne” [1], pkt 7.

7.2. **Jednostka obmiarowa**

Jednostką obmiarową jest szt. (sztuka) zamontowanego wpustu mostowego.

8. **ODBIÓR ROBÓT**

8.1. **Ogólne zasady odbioru robót**

Ogólne zasady odbioru robót podano w SST M-00.00.00. „Wymagania ogólne” [1], pkt.8.

Roboty uznaje się za wykonane zgodnie z dokumentacją projektową, ST i wymaganiami Inżyniera, jeżeli wszystkie pomiary i badania z zachowaniem tolerancji wg punktu 6 dały wyniki pozytywne.

8.2. **Odbiór robót zanikających i ulegających zakryciu**

Odbiorowi robót zanikających i ulegających zakryciu podlegają:

- osadzenie kielicha wpustu,
- wyklejenie izolacji na kielichu i zamontowanie elementu dociskającego,
- montaż górnej części (korpusu) wpustu oraz ewentualnie osadnika,
- ułożenie warstwy filtracyjnej wokół wpustu,
- naklejenie taśm uszczelniających.

Odbiór tych robót powinien być zgodny z wymaganiami pkt. 8.2 SST M-00.00.00 „Wymagania ogólne” [1] oraz niniejszej SST.

9. PODSTAWA PŁATNOŚCI

9.1. Ogólne ustalenia dotyczące podstawy płatności

Ogólne ustalenia dotyczące podstawy płatności podano w SST M-00.00.00 „Wymagania ogólne” [1], pkt 9.

9.2. Cena jednostki obmiarowej

Cena osadzenia 1 szt. wpustu mostowego obejmuje:

- prace pomiarowe i roboty przygotowawcze,
- oznakowanie robót,
- dostarczenie materiałów i sprzętu,
- osadzenie dolnej części (kielicha) wpustu,
- wyklejenie izolacji na kołnierzu kielicha,
- zamontowanie elementu dociskającego izolację,
- wykonanie i rozbiórkę pomocniczej skrzynki drewnianej,
- osadzenie górnej części wpustu i ewentualnie osadnika,
- wykonanie warstwy filtracyjnej wokół wpustu,
- naklejenie taśm uszczelniających,
- ułożenie masy zalewowej (ewentualnie asfaltu lanego) wokół wpustu,
- przeprowadzenie pomiarów i badań wymaganych w specyfikacji technicznej.

Wszystkie roboty powinny być wykonane według wymagań dokumentacji projektowej, ST i niniejszej specyfikacji technicznej.

9.3. Sposób rozliczenia robót tymczasowych i prac towarzyszących

Cena wykonania robót określonych niniejszą SST obejmuje:

- roboty tymczasowe, które są potrzebne do wykonania robót podstawowych, ale nie są przekazywane Zamawiającemu i są usuwane po wykonaniu robót podstawowych,
- prace towarzyszące, które są niezbędne do wykonania robót podstawowych, niezaliczane do robót tymczasowych.

10. PRZEPISY ZWIĄZANE

10.1. Szczegółowe specyfikacje techniczne (SST)

1. M-00.00.00. Wymagania ogólne
2. M-04.01.02. Beton konstrukcyjny w obiekcie mostowym

10.2. Normy

3. PN-EN 1561:2000 Odlewnictwo. Żeliwo szare
4. PN-EN 124:2000 Zakończenia wpustów i studzienek kanalizacyjnych do nawierzchni dla ruchu pieszego i kołowego. Zasady konstrukcji, badania typu, znakowanie, sterowanie jakością
5. PN-EN 877:2002 Rury i kształtki z żeliwa, złącza i elementy wyposażenia instalacji odprowadzania wód z budynków. Wymagania, metody badań i zapewnienie jakości
6. PN-ISO 8062:1997 Odlewy – System tolerancji wymiarowych i naddatków na obróbkę skrawaniem
7. PN- 86/B-06712 Kruszywa mineralne do betonu
8. PN-EN 1426:2001 Asfalty i produkty asfaltowe. Oznaczanie penetracji igłą
9. PN-EN 1427:2001 Asfalty i produkty asfaltowe. Oznaczanie temperatury mięknięcia. Metoda Pierścień i Kula
10. PN-B-24005:1997 Asfaltowa masa zalewowa

10.3. Inne dokumenty

11. Rozporządzenie Ministra Transportu i Gospodarki Morskiej z dnia 30 maja 2000 r. w sprawie warunków technicznych, jakim powinny odpowiadać obiekty inżynierskie i ich usytuowanie. Dz.U. nr 63, poz. 735
12. Procedura badawcza IBDiM PB/TN-2/1 - Termoplastyczne zalewy drogowe. Spływność
13. Procedura badawcza IBDiM PB/TN-2/3 - Termoplastyczne zalewy drogowe. Odporność na zamrażanie

M-04.02.03. ODWODNIENIE IZOLACJI POMOSTU

1. WSTĘP

1.1. Przedmiot SST

Przedmiotem niniejszej szczegółowej specyfikacji technicznej (SST) są wymagania dotyczące wykonania i odbioru robót budowlanych związanych z wykonaniem odwodnienia izolacji pomostu w ramach przebudowy mostu w miejscowości Skrzydłów przez rzekę Wartę w km 8+150 w ciągu drogi powiatowej nr 1024S.

1.2. Zakres stosowania SST

Ogólna specyfikacja techniczna (SST) jest stosowana jako dokument przetargowy i kontraktowy przy zlecaniu i realizacji robót określonych w punkcie 1.1.

1.3. Zakres robót objętych SST

Ustalenia zawarte w niniejszej specyfikacji dotyczą zasad prowadzenia robót związanych z wykonaniem i odbiorem odwodnienia izolacji na ustroju niosącym obiektu inżynierskiego za pomocą:

- drenażu z geowłókniny i grysu,
- sączków z tworzywa sztucznego.

1.4. Określenia podstawowe

Określenia podstawowe są zgodne z obowiązującymi, odpowiednimi polskimi normami i z definicjami podanymi w SST M-00.00.00 „Wymagania ogólne” [1] pkt 1.4.

1.5. Ogólne wymagania dotyczące robót

Ogólne wymagania dotyczące robót podano w SST M-00.00.00 „Wymagania ogólne” [1], pkt 1.5.

2. MATERIAŁY

2.1. Ogólne wymagania dotyczące materiałów

Ogólne wymagania dotyczące materiałów, ich pozyskiwania i składowania, podano w SST M-00.00.00 „Wymagania ogólne” [1] pkt 2.

2.2. Materiały do wykonania robót

2.2.1. Zgodność materiałów z dokumentacją projektową

Materiały do wykonania robót powinny być zgodne z ustaleniami dokumentacji projektowej lub ST.

2.2.2. Wymagania ogólne

Należy stosować materiały, dla których Wykonawca przedstawi aktualną normę lub aprobatę techniczną wydaną przez IBDiM. Jeżeli dokumentacja projektowa i ST nie podają inaczej, do odwodnienia izolacji można stosować materiały o właściwościach podanych poniżej.

2.2.3. Materiały do wykonania drenu z geowłókniny i gryśów

2.2.3.1. Rodzaje materiałów

Do wykonania drenu z gryśów można stosować geowłókninę, kruszywo i żywicę epoksydową.

2.2.3.2. Geowłóknina

Jeżeli dokumentacja projektowa nie podaje inaczej do wykonania odwodnienia można stosować geowłókninę „Geotex” przeszywaną o symbolu 7/14/310 złożoną podwójnie zgodnie z KDM ODW12 [17], bądź wybraną przez Wykonawcę po uprzedniej akceptacji przez Inżyniera.

Geowłóknina musi posiadać aprobatę techniczną uprawnionej jednostki.

Warunki składowania nie powinny wpływać na właściwości materiału. Podczas przechowywania należy chronić materiał przed zawilgoceniem, zabrudzeniem, jak również przed długotrwałym (np. kilkutygodniowym) działaniem promieni słonecznych. Materiały należy przechowywać wyłącznie w rolkach opakowanych fabrycznie, ułożonych poziomo na wyrównanym podłożu. Opakowania nie należy zdejmować aż do momentu wbudowania.

Przy składowaniu geowłókniny należy przestrzegać zaleceń producenta.

2.2.3.3. Kruszywo

Należy stosować kruszywo jednofrakcyjne, grys bazaltowy, czyste (płukane), suche (o wilgotności < 4%) o uziarnieniu 4÷6 mm.

2.2.3.4. Żywica epoksydowa

Jeżeli dokumentacja projektowa ani ST nie podają inaczej, można stosować dwuskładnikową żywicę epoksydową, modyfikowaną, o podstawowych właściwościach podanych w tablicy 2.

Tablica 2. Wymagania dla żywicy epoksydowej

Lp.	Właściwość	Jednostka	Wymagania	Metoda badań wg
1	Wygląd zewnętrzny	-	wg *)	ocena organoleptyczna
2	Wytrzymałość na rozciąganie	MPa	≥ 5,5	ISO 527-2 [6]
3	Wydłużenie	%	≥ 30	ISO 527-2 [6]
4	Twardość wg Shore D	-	60 ÷ 80	DIN 53 505 [7]

*) Żywica powinna być barwy określonej przez producenta. Po upływie czasu utwardzania, po dotknięciu powierzchni próbki nie powinno się stwierdzić na palcach widocznych śladów żywicy.

2.2.4. Sączki

Do odwodnienia izolacji można stosować sączki wykonane z tworzywa sztucznego, które powinny spełniać wymagania w zakresie odporności na:

- wysoką temperaturę wg procedury IBDiM nr PB-TM-11 [10],
- niską temperaturę wg procedury IBDiM nr PB-TM-12 [11],
- media chemiczne wg procedury IBDiM nr PB-TM-14 [12].

Sączek powinien być odporny na długotrwały kontakt z bitumami i powinien być dostosowany do układania na nim i zagęszczania gorących mieszanek mineralno-asfaltowych.

Sączek powinien zawierać:

- lejek wypływowy z tworzywa w kształcie stożka ściętego z elementami stabilizującymi o promieniu ok. 100 mm, zakończony rurką odpływową o zbieżnych ściankach,
- sitko z tworzywa o promieniu ok. 60 mm, z otworami o średnicy 6 mm, osadzone na lejku w sposób zaciskowy,
- rurkę wypływową o średnicy około 50 mm z PCV lub innego tworzywa sztucznego, o długości zależnej od rozwiązania konstrukcyjnego płyty pomostu,
- grys bazaltowy jednofrakcyjny wg PN-86/B-06712 [2], otoczony żywicą epoksydową.

Wymiary sączka powinny zachować tolerancje w granicach $\pm 1\%$ w stosunku do deklarowanych przez producenta. Wichrowatość górnej krawędzi lejka odpływowego nie powinna być większa niż 3 mm.

Do wklejania sączka w otwór wywiercony w płycie pomostu należy stosować zaprawę niskoskurczową. Należy stosować zaprawę przygotowywaną w wytwórni i dostarczaną na budowę w postaci proszku, gotową do użycia po rozmieszaniu z wodą w odpowiedniej proporcji. Zastosowana zaprawa powinna być przez producenta przewidziana do stosowania do wypełniania otworów o głębokości zgodnej z dokumentacją projektową. Świeża zaprawa powinna mieć konsystencją około 11 do 12 cm zgodnie z PN-85/B-04500 [3], a czas zachowania jej właściwości roboczych powinien wynosić min. 30 minut.

Jeżeli dokumentacja projektowa nie podaje inaczej, można stosować zaprawę o właściwościach podanych w tabelicy 3.

Tabela 3. Podstawowe wymagania dla utwardzonej zaprawy niskoskurczowej

Lp.	Właściwości	Jednostka	Wymagania	Metoda badań wg
1	Wytrzymałość na zginanie po 28 dniach	MPa	≥ 9	PN-85/B-04500 [3]
2	Wytrzymałość na ściskanie po 28 dniach	MPa	≥ 45	PN-85/B-04500 [3]
3	Wytrzymałość na odrywanie od podłoża - wartość średnia - wartość pojedynczego wyniku	MPa MPa	$\geq 2,0$ $\geq 1,5$	Procedura badawcza IBDiM nr PB-TM-X3 [13]
4	Skurcz po okresie twardnienia 90 dni	‰	$\leq 1,0$	Procedura badawcza IBDiM nr TWm-31/97 [14]
5	Pęcznienie po okresie twardnienia 90 dni	‰	$\leq 0,3$	Procedura badawcza IBDiM nr TWm-31/97 [14]
6	Mrozoodporność badana w 2% roztworze soli (NaCl) po 150 cyklach - ubytek masy - wytrzymałość na zginanie - wytrzymałość na ściskanie	% % %	≤ 5 ≤ 20 ≤ 20	Procedura badawcza IBDiM nr SO-3 [15]
7	Wytrzymałość na odrywanie od podłoża po badaniu mrozoodporność	MPa	$\geq 1,5$	Procedura badawcza IBDiM nr PB-TM-X3 [13]

3. SPRZĘT

3.1. Ogólne wymagania dotyczące sprzętu

Ogólne wymagania dotyczące sprzętu podano w SST M-00.00.00 „Wymagania ogólne” [1], pkt 3.

3.2. Sprzęt do wykonania robót

Do wykonania drenu z grysów Wykonawca powinien dysponować:

- mieszadłem zamontowanym na wiertarce wolnoobrotowej,
- małą betoniarką lub taczka do wymieszania żywicy z kruszywem,
- drobnym sprzętem pomocniczym (przecinarki, łopaty itp.),
- wiertarką do wiercenia otworów w betonie (nawierzchni asfaltowej).
Sączki i geowłókninę należy montować ręcznie.

4. TRANSPORT

4.1. Ogólne wymagania dotyczące transportu

Ogólne wymagania dotyczące transportu podano w SST M-00.00.00 „Wymagania ogólne” [1], pkt 4.

4.2. Transport, przechowywanie i pakowanie materiałów

4.2.1. Transport geowłókniny

Geowłókninę należy przewozić środkami transportowymi w warunkach zabezpieczających ją przed opadami atmosferycznymi, zawilgoceniem, ogrzaniem, naświetleniem, chemikaliami, zanieczyszczeniem i uszkodzeniem opakowań.

4.2.2. Transport i przechowywanie żywicy epoksydowej

Żywica powinna być pakowana w opakowania firmowe producenta (np. plastikowe puszki lub beczki). Na każdym opakowaniu należy umieścić etykietę zawierającą co najmniej następujące dane:

- nazwę i adres producenta,
- nazwę wyrobu,
- oznaczenie,
- datę produkcji i okres przydatności do stosowania,
- masę netto,
- stosunek mieszania,
- numer aprobaty technicznej,
- sposób przechowywania i stosowania materiałów i zachowania przy tym niezbędnych środków ostrożności, bhp i ochrony środowiska,
- oznaczenie, że wyrób zawiera substancje szkodliwe dla zdrowia.

Żywicę należy przechowywać w suchych, chłodnych pomieszczeniach, w oryginalnych, szczelnie zamkniętych opakowaniach, zabezpieczonych przed działaniem ciepła i bezpośredniego promieniowania słonecznego, z dala od źródeł zapalnych. Okres przydatności do stosowania, w zamkniętych fabrycznie pojemnikach wynosi zwykle 12 miesięcy.

Żywicę należy przewozić krytymi środkami transportu chroniąc opakowania przed uszkodzeniami mechanicznymi zgodnie z PN-89/C-81400 [4].

4.2.3. Transport i przechowywanie kruszywa

Kruszywo w czasie składowania i transportu należy zabezpieczyć przed rozsypaniem, zanieczyszczeniem i zmieszaniem z kruszywami innego rodzaju, frakcji.

4.2.4. Sączki

Sączki powinny być pakowane kompletami w pudła kartonowe, zgodnie z instrukcją fabryczną. Każde pudło powinno być oznaczone nadrukiem, zawierającym następujące dane:

- nazwę wyrobu i adres producenta,
- oznaczenie,
- datę produkcji,
- nazwy i liczbę poszczególnych elementów sączka w opakowaniu,
- nazwę i numer partii surowca oraz datę jego produkcji.

Sączki należy przechowywać kompletami, przestrzegając warunków określonych w instrukcji fabrycznej.

Sączki należy transportować krytymi środkami transportowymi, w opakowaniach jak wyżej. Opakowania zawierające komplety elementów sączków należy przewozić w nie więcej niż trzech warstwach, zabezpieczonych przed rozsuwaniem się.

4.2.5. Zaprawa niskoskurczowa

Sucha zaprawa powinna być pakowana w worki foliowe. Na każdym opakowaniu powinna być umieszczona etykieta zawierająca dane:

- a) nazwę wyrobu,
- b) nazwę rodzaju i odmiany zaprawy,
- c) nazwę i adres producenta,
- d) datę produkcji,
- e) masę netto,
- f) trwałość,
- g) informację o proporcji składników,
- h) informację o uzyskaniu przez wyrób aprobaty technicznej.

Suche zaprawy należy składować w oryginalnych, zamkniętych opakowaniach, w suchych i zadaszonych pomieszczeniach, które nadają się do przechowywania cementu. Maksymalny czas składowania zaprawy powinien być zgodny z zaleceniami producenta.

Suche zaprawy należy przewozić krytymi środkami transportowymi w warunkach zabezpieczających je przed mrozem, opadami atmosferycznymi, zawilgoceniem, zanieczyszczeniem i uszkodzeniem opakowań.

5. WYKONANIE ROBÓT

5.1. Ogólne zasady wykonywania robót

Ogólne zasady wykonywania robót podano w SST M-00.00.00 „Wymagania ogólne”[1], pkt 5.

5.2. Wymagania ogólne robót

Elementy odwodnienia izolacji powinny być wykonane zgodnie z dokumentacją projektową i ST oraz spełniać wymagania Rozporządzenia Ministra Transportu i Gospodarki Morskiej z dnia 30 maja 2000 r. w sprawie warunków technicznych, jakim powinny odpowiadać obiekty inżynierskie i ich usytuowanie [16].

Jeżeli ST tak przewiduje, Wykonawca powinien wykonać projekt roboczy odwodnienia, zawierający szczegóły wszystkich elementów odwodnienia izolacji.

Wykonanie drenów według poniższej SST obejmuje ułożenie drenów podłużnych wzdłuż osi odwodnienia (wpustów i sączków), drenów poprzecznych, wykonanych w miejscach wpustów i sączków na całej szerokości obiektu mostowego (również pod kapami). Rodzaj zastosowanego drenu powinien zostać określony w dokumentacji projektowej lub/i ST.

5.3. Wykonanie odwodnienia izolacji

Podstawowe czynności przy wykonywaniu robót obejmują:

1. roboty przygotowawcze,
2. montaż sączków,
3. ułożenie geowłókniny,
4. wykonanie drenu z grysu jednofrakcyjnego,
5. roboty wykończeniowe.

5.4. Roboty przygotowawcze

Przed przystąpieniem do robót należy, na podstawie dokumentacji projektowej, ST lub wskazań Inżyniera:

- ustalić materiały niezbędne do wykonania robót,
- określić kolejność, sposób i termin wykonania robót,
- wytyczyć przebieg drenów i lokalizację sączków,
- dokładnie oczyścić (odpylić) powierzchnię izolacji przed ułożeniem drenów.

5.5. Montaż sączków

Sączki należy umieścić przed betonowaniem płyty pomostu i tak ustabilizować, by w czasie betonowania i wibrowania betonu nie zmieniły swego położenia.

W przypadku ustroju niosącego wykonanego z elementów prefabrykowanych, sączki należy osadzać w otworach wykonanych w wytwórni specjalnie dla tego celu. W tym przypadku sączek należy wklejać w płytę pomostu stosując zaprawy bezskurczowe o właściwościach podanych w pkt. 2.2.5. Podczas wykonywania robót należy przestrzegać zalecanych przez producenta proporcji mieszania suchej zaprawy z wodą zarobową spełniającą wymagania PN-EN 1008:2004 [5] oraz przepisów BHP:

- podczas pracy należy stosować buty, rękawice i okulary ochronne,
- jakiegokolwiek zanieczyszczenia skóry lub oczu należy natychmiast przemyć dużą ilością wody.

Zaprawę należy układać warstwami o grubości podanej przez producenta. Świeżo nałożoną zaprawę należy chronić przed działaniem wody przez pierwsze 8 h, zgodnie z zaleceniami producenta.

Przed osadzeniem sączka korzystne jest wywiercenie w skrzydełkach stabilizujących otworów o średnicy co najmniej 10 mm. Otwory te służą do stabilizacji sączka przez przywiązanie go do zbrojenia płyty pomostu, lub w przypadku osadzenia go w otworze wywierconym w betonie – do zwiększenia przyczepności sączka do zaprawy wklejającej i zapobiegania pękaniu zaprawy w miejscach usytuowania skrzydełek stabilizujących.

Sączek należy osadzać co najmniej 3 mm poniżej górnej powierzchni płyty w miejscu jego osadzenia, przy czym należy zapewnić łagodne przejście z poziomu płyty pomostu na poziom krawędzi lejka spustowego. Połączenie lejka spustowego z rurką odpływową powinno zapewniać szczelność, np. za pomocą kleju należącego do systemu lub innego zalecanego przez producenta.

W przypadku renowacji lub modernizacji systemu odwodnienia, sączek należy osadzać w nie uszkodzonym betonie płyty pomostu. Jeżeli beton ten nie odpowiada wymaganiom dla betonu mostowego, należy go uprzednio naprawić specjalnymi zaprawami przeznaczonymi do tego celu.

Po ułożeniu betonu płyty pomostu należy sprawdzić drożność rurki, usunąć ewentualne zanieczyszczenia. Izolację płyty pomostu należy ułożyć na górnej powierzchni kołnierza sączka, ale pod sitkiem. Przed wykonaniem warstwy wiążącej nawierzchni należy wypełnić kołnierz sączka grysem jednofrakcyjnym otoczonym kompozycją epoksydową.

Jeżeli tak wymaga dokumentacja projektowa sączki należy podłączyć do kolektora. Sposób podłączenia do kolektora przedstawi Wykonawca w projekcie roboczym odwodnienia, w zależności od przyjętego rozwiązania kolektora. Sposób włączenia sączków do kolektora powinien uniemożliwiać wpływ wody na teren pod obiektem.

5.6. Układanie drenów z grysów

5.6.1. Przygotowanie koryta pod dren

Drenaż układa się tuż przed wykonaniem warstwy nawierzchni lub powinien być zabezpieczony na okres budowy specjalnymi osłonami przyklejanymi do izolacji, zabezpieczającymi drenaż przed zanieczyszczeniem.

Wymiary drenażu powinny być zgodne z dokumentacją projektową. Jeżeli wymiary te nie zostały określone, to można przyjąć 7 x 1,5 cm.

5.6.2. Układanie geowłókniny

Dren wykonywany jest z podwójnie złożonego paska geowłókniny kapilarnej, przesywanej o szerokości 30 mm i grubości łącznej około 5 mm. Tkaninę należy ciąć wzdłuż przesywania, aby ułatwione było podciąganie przez nią wody. Pasek geowłókniny przyklejać punktowo do izolacji za pomocą np. kitu do przyklejania LATERBIT Bg. Następnie pasek geowłókniny obłożyć warstwą filtracyjną z grysu bazaltowego jednofrakcyjowego (4-6) mm otoczonego kompozycją z żywicy wg 5.6.3.

5.6.3. Przygotowanie i ułożenie mieszanki mineralno-żywicznej

Żywicę i utwardzacz należy wymieszać w stosunku określonym przez producenta, za pomocą mieszadła zamontowanego na wiertarce wolnobrotowej. Przygotowanej żywicy nie można przechowywać, lecz należy ją natychmiast wymieszać z kruszywem.

Kruszywo należy wymieszać z żywicą narzędziami ręcznymi w taczkach lub małej betoniarce. Żywicy powinno być tyle, aby całkowicie otoczyła ziarna kruszywa, ale nie więcej. Przeciętna ilość żywicy to 1,5 ÷ 2 % masy kruszywa.

Temperatura przygotowanej mieszanki powinna wynosić +10°C ÷ +15 °C. Masa drenażowa powinna być wbudowywana w czasie max. 30 min. od momentu dodania utwardzacza do żywicy (chyba, że producent żywicy podaje inaczej).

Bezpośrednio po wymieszaniu masę drenażową należy wbudować. Nie należy jej mocno zagęszczać, a jedynie wyrównać jej górną powierzchnię. Czas twardnienia masy, w zależności od temperatury otoczenia, wynosi 12 ÷ 24 godziny.

Masę asfaltową nawierzchni należy układać bezpośrednio na drenaż po całkowitym jego stwardnieniu.

5.7. Zasady bhp

Pracownicy stykający się bezpośrednio z żywicami powinni stosować okulary i ubrania ochronne, kaski, czapki, rękawice gumowe. W przypadku kontaktu żywicy ze skórą lub oczami należy natychmiast je przemyć dużą ilością wody i zasięgnąć porady lekarza.

Podczas pracy należy bezwzględnie zaniechać palenia tytoniu i spożywania posiłków. Stwardniała żywica jest całkowicie nieszkodliwa dla zdrowia. Szkodliwe w zetknięciu ze skórą są jej składniki.

5.8. Roboty wykończeniowe

Roboty wykończeniowe powinny być zgodne z dokumentacją projektową i ST. Do robót wykończeniowych należą prace związane z dostosowaniem wykonanych robót do warunków budowy obiektu i roboty porządkujące.

6. KONTROLA JAKOŚCI ROBÓT

6.1. Ogólne zasady kontroli jakości robót

Ogólne zasady kontroli jakości robót podano w SST M-00.00.00 [1] „Wymagania ogólne”, pkt 6.

6.2. Badania przed przystąpieniem do robót

Elementy składowe sączka powinny być dostarczone przez producenta jako zestaw gotowy do montażu po odpowiednim przygotowaniu. Kontrola wykonania materiałów składowych odwodnienia izolacji w wytwórni spoczywa na producencie. Protokoły kontroli materiałów powinny być dostarczone na budowę łącznie z materiałami.

Przed przystąpieniem do robót Wykonawca powinien:

- uzyskać wymagane dokumenty, dopuszczające wyroby budowlane do obrotu i powszechnego stosowania (certyfikaty zgodności, deklaracje zgodności, aprobaty techniczne, protokoły kontroli i odbioru w wytwórni itp.), potwierdzające zgodność materiałów z wymaganiami pkt. 2 niniejszej specyfikacji,
- ew. wykonać własne badania właściwości materiałów przeznaczonych do wykonania robót, określone w pkt. 2 lub przez Inżyniera,
- skontrolować stan płyty pomostu i izolacji na obiekcie mostowym.

Wszystkie dokumenty oraz wyniki badań Wykonawca przedstawi Inżynierowi do akceptacji.

6.3. Kontrola w trakcie wykonywania robót

Kontrola robót powinna obejmować:

- sprawdzenie zgodności robót z dokumentacją projektową, ST i projektem roboczym odwodnienia,
- sprawdzenie materiałów,
- sprawdzenie prawidłowości osadzenia sączków,
- sprawdzenie prawidłowości ułożenia drenażu,
- sprawdzenie sprawności całego odwodnienia izolacji.

6.3.1. Sprawdzenie zgodności z dokumentacją projektową

Sprawdzenie zgodności z dokumentacją projektową polega na porównaniu wykonanych elementów odwodnienia z dokumentacją projektową, ST i projektem roboczym odwodnienia.

6.3.2. Sprawdzenie materiałów

Kontrola materiałów powinna być oparta na atestach i certyfikatach producenta potwierdzających zgodność ich właściwości z aprobatami technicznymi, ST i pkt. 2.

6.3.3. Sprawdzenie prawidłowości osadzenia sączków

Rzędne sączków nie powinny różnić się od projektowanych o więcej niż 2 mm. Odchylenie od projektowanego położenia sączka w płaszczyźnie poziomej nie powinno przekraczać 5 mm.

Izolacja powinna być dokładnie przyklejona do kołnierza sączka.

6.3.4. Sprawdzenie prawidłowości ułożenia drenażu

Odchylenia ułożenia drenażu podłużnego i poprzecznego w planie od projektowanego nie powinny przekraczać 1%.

Prawidłowo wykonany dren z grysu powinien charakteryzować się dużą ilością wolnych przestrzeni umożliwiających szybkie odprowadzenie wody i pary wodnej. Poszczególne ziarna kruszywa powinny być sklejone żywicą w stopniu uniemożliwiającym ich rozdzielanie przy użyciu siły rąk. Niedopuszczalne są jakiegokolwiek wycieki żywicy z masy drenażowej. Wymiary poprzeczne drenów nie powinny różnić się od projektowanych o więcej niż 2 mm.

6.3.5. Sprawdzenie sprawności systemu odwodnienia

Sprawdzenie sprawności systemu odwodnienia odbywa się przez wlanie wody do drenu podłużnego. Czynność ta umożliwi sprawdzenie drożności drenu i sączków. Należy skontrolować, czy nie występuje zamakanie konstrukcji w miejscu zamontowania sączka.

7. **OBMIAR ROBÓT**

7.1. **Ogólne zasady obmiaru robót**

Ogólne zasady obmiaru robót podano w SST M-00.00.00 „Wymagania ogólne” [1], pkt 7.

7.2. **Jednostka obmiarowa**

Jednostkami obmiarowymi są:

- m (metr) drenażu z geowłókniny i grysu jednofrakcyjnego,
- szt (sztuka) sączka.

8. **ODBIÓR ROBÓT**

8.1. **Ogólne zasady odbioru robót**

Ogólne zasady odbioru robót podano w SST M-00.00.00 „Wymagania ogólne” [1], pkt 8.

Roboty uznaje się za wykonane zgodnie z dokumentacją projektową, ST i wymaganiami Inżyniera, jeżeli wszystkie pomiary i badania z zachowaniem tolerancji wg punktu 6 dały wyniki pozytywne.

8.2. **Odbiór robót zanikających i ulegających zakryciu**

Odbiorowi robót zanikających i ulegających zakryciu podlegają:

- oczyszczenie powierzchni izolacji,
- ułożenie drenów podłużnych i poprzecznych,
- zamontowanie sączka.

Odbiór tych robót powinien być zgodny z wymaganiami pkt. 8.2 SST M-00.00.00 „Wymagania ogólne” [1] oraz niniejszej SST.

9. **PODSTAWA PŁATNOŚCI**

9.1. **Ogólne ustalenia dotyczące podstawy płatności**

Ogólne ustalenia dotyczące podstawy płatności podano w SST M-00.00.00 „Wymagania ogólne” [1], pkt 9.

9.2. **Cena jednostki obmiarowej**

Cena jednostkowa osadzenia 1 szt sączka obejmuje:

- prace pomiarowe i roboty przygotowawcze,
- oznakowanie robót,
- dostarczenie materiałów i sprzętu,

- montaż i ustabilizowanie sączków w ustroju niosącym,
- ewentualne uszczelnienie zaprawą niskoskurczową, w przypadku montażu sączków w otworach wykonanych w płycie pomostu,
- montaż kształtek i połączenie sączka z kolektorem,
- wykonanie badań,
- uporządkowanie miejsca robót.

Cena wykonania 1 m drenu z geowłókniny i grysu obejmuje:

- prace pomiarowe i roboty przygotowawcze,
- oznakowanie robót,
- dostarczenie materiałów i sprzętu,
- ułożenie geowłókniny,
- wykonanie masy drenażowej,
- wycięcie koryta w warstwie wiążącej nawierzchni lub ułożenie deskowania,
- ułożenie masy drenażowej,
- wykonanie badań,
- oczyszczenie miejsca robót.

W skład ceny jednostkowej każdego z elementów wchodzi również wykonanie projektu roboczego odwodnienia.

Wszystkie roboty powinny być wykonane według wymagań dokumentacji projektowej, ST i niniejszej specyfikacji technicznej.

9.3. Sposób rozliczenia robót tymczasowych i prac towarzyszących

Cena wykonania robót określonych niniejszą SST obejmuje:

- roboty tymczasowe, które są potrzebne do wykonania robót podstawowych, ale nie są przekazywane Zamawiającemu i są usuwane po wykonaniu robót podstawowych,
- prace towarzyszące, które są niezbędne do wykonania robót podstawowych, niezaliczane do robót tymczasowych.

10. PRZEPISY ZWIĄZANE

10.1. Szczegółowe specyfikacje techniczne (SST)

1. M-00.00.00 Wymagania ogólne

10.2. Normy

2. PN-86/B-06712 Kruszywa mineralne do betonu
3. PN-85/B-04500 Zaprawy budowlane – Badanie cech fizycznych i wytrzymałościowych
4. PN-89/C-81400 Wyroby lakierowe – Pakowanie, przechowywanie, transport
5. PN-EN 1008:2004 Woda zarobowa do betonów
6. ISO 527-2 Plastics-Determination of tensile properties. Part 2: Test conditions for moulding and extrusion plastics (Tworzywa sztuczne – Określenie własności wytrzymałościowych przy rozciąganiu. Część 2: Warunki przeprowadzania badań prasowanych i wyciskanych tworzyw sztucznych
7. DIN 53505 Prüfung von Kautchuk und Elastomeren – Härteprüfung nach Shore A und Shore D (Badanie gumy i elastomerów – Badanie twardości metodą Shore A i D

10.3. Inne

10. Procedura badawcza IBDiM nr PB-TM-11. Oznaczanie odporności na wysoką temperaturę tworzywa sztucznego przeznaczonego na elementy odwodnienia obiektów mostowych
11. Procedura badawcza IBDiM nr PB-TM-12. Oznaczanie odporności na niską temperaturę tworzywa sztucznego przeznaczonego na elementy odwodnienia obiektów mostowych
12. Procedura badawcza IBDiM nr PB-TM-14. Oznaczanie odporności na media chemiczne tworzywa sztucznego przeznaczonego na elementy odwodnienia obiektów mostowych
13. Procedura badawcza IBDiM nr PB-TM-X3. Badanie przyczepności powłoki (lub wyprawy) ochronnej do betonu – Metoda „pull-off”

14. Procedura badawcza IBDiM nr TWm-31/97. Badanie skurczu i pęcznienia zapraw modyfikowanych
15. Procedura badawcza IBDiM nr SO-3. Badanie mrozoodporności zapraw modyfikowanych
16. Rozporządzenie Ministra Transportu i Gospodarki Morskiej z dnia 30 maja 2000 r. w sprawie warunków technicznych, jakim powinny odpowiadać obiekty inżynierskie i ich usytuowanie (Dz.U. nr 63, poz. 735)
17. Katalog detali mostowych. GDDKiA-BPBDiM „Transprojekt” Warszawa, 2002 r.

M-04.02.04. ŚCIEK PRZYKRAWĘŻNIKOWY Z OKŁADZINY GRANITOWEJ

1. WSTĘP

1.1. Przedmiot SST

Przedmiotem niniejszej szczegółowej specyfikacji technicznej (SST) są wymagania dotyczące wykonania i odbioru robót związanych z wykonaniem ścieku przykrawężnikowego na płycie pomostu w ramach przebudowy mostu w miejscowości Skrzydłów przez rzekę Wartę w km 8+150 w ciągu drogi powiatowej nr 1024S.

1.2. Zakres stosowania SST

Szczegółowa specyfikacja techniczna (SST) jest stosowana jako dokument przetargowy i kontraktowy przy zlecaniu i realizacji robót na drogowych obiektach inżynierskich.

1.3. Zakres robót objętych SST

Ustalenia zawarte w niniejszej specyfikacji dotyczą zasad prowadzenia robót związanych z wykonaniem i odbiorem ścieku prefabrykowanego z okładziny granitowej, wykonanego według „Katalogu detali mostowych” [22].

1.4. Określenia podstawowe

1.4.1. Ściek przykrawężnikowy – element konstrukcji jezdni, służący do odprowadzenia wód opadowych z nawierzchni jezdni i chodnika do wpustów deszczowych.

1.4.2. Ściek przykrawężnikowy z okładziny granitowej – ściek z dnem z piłowanych granitowych okładzin i elementów krawędziowych z okładzin stopnia.

1.4.3. Pozostałe określenia podstawowe są zgodne z obowiązującymi, odpowiednimi polskimi normami i z definicjami podanymi w SST M-00.00.00 „Wymagania ogólne” [1], pkt 1.4.

1.5. Ogólne wymagania dotyczące robót

Ogólne wymagania dotyczące robót podano w SST M-00.00.00 „Wymagania ogólne” [1], pkt 1.5.

2. MATERIAŁY

2.1. Ogólne wymagania dotyczące materiałów

Ogólne wymagania dotyczące materiałów, ich pozyskiwania i składowania, podano w SST M-00.00.00 „Wymagania ogólne” [1], pkt 2.

Do wykonania robót należy stosować materiały, dla których Wykonawca przedstawi deklarację zgodności lub znak budowlany świadczący o zgodności z Polską Normą lub aprobatą techniczną wydaną przez IBDiM.

2.2. Materiały do wykonania ścieków

2.2.1. Płytki okładzinowe granitowe

Zgodnie z Katalogiem [22], jako dno ścieku należy stosować piłowane granitowe okładziny stopnia o wymiarach 990×200×20 mm. Jako elementy krawędziowe należy stosować okładziny stopnia o wymiarach 990×70×50 mm. W pobliżu wpustów należy stosować odpowiednio elementy „połówkowe”.

Elementy ścieku powinny być wykonane w Wytwórni.

Jeżeli dokumentacja projektowa ani ST nie podają inaczej bloki materiału kamiennego ze skał magmowych, osadowych lub metamorficznych, przeznaczone do produkcji płytek okładzinowych, powinny odpowiadać klasie I wg PN-B-11200:1996 [2] i wymaganiom podanym w tablicy 1.

Tablica 1. Wymagania fizyczne i wytrzymałościowe materiału kamiennego do wykonania ścieku

Lp.	Właściwości	Jednostka	Wymagania	Badanie wg
1	Wytrzymałość na ściskanie w stanie powietrznosuchym, co najmniej	MPa	130	PN-B-04110:1984 [3]
2	Ścieralność na tarczy Boehmego w stanie powietrznosuchym, nie więcej niż	mm	2,5	PN-B-04111:1984 [4]
3	Nasiąkliwość, nie więcej niż	%	0,5	PN-B-04101:1985 [5]
4	Mrozoodporność, ubytek masy po 25 cyklach	%	0	PN-B-04102:1985 [6]

Jeśli dokumentacja projektowa nie definiuje inaczej, dopuszcza się następujące wady elementów:

- odchyłki długości elementu: ± 10 mm,
- odchyłki wymiarów poprzecznych elementu: ± 2 mm,
- głębokość wgłębień i rys na widocznej powierzchni ścieku: 1 mm,
- na długości elementu na powierzchniach widocznych ścieku nie powinno być więcej niż 3 uszkodzenia krawędzi o długości do 5 mm i głębokości do 3 mm,
- zwichrowanie powierzchni na długości elementu, mierzone po przekątnej, nie powinno być większe niż 1,5 mm,
- nie dopuszcza się występowania rdzawych plam.

2.2.2. Podlewka pod elementy ścieku

Jeżeli dokumentacja projektowa nie stawia innych wymagań podlewkę pod ściek można wykonać z zaprawy niskoskurczowej.

Należy stosować zaprawę przygotowywaną w wytwórni i dostarczaną na budowę w postaci proszku, gotową do użycia po rozmieszaniu z wodą w odpowiedniej proporcji. Zastosowana zaprawa powinna być przez producenta przewidziana do stosowania na podlewki o grubości zgodnej z dokumentacją projektową.

Jeżeli dokumentacja projektowa ani ST nie podają inaczej, można stosować świeżą zaprawę o konsystencji około 11 do 12 cm, zgodnie z PN-B-04500:1985 [7] i czasie zachowania jej właściwości roboczych min. 30 minut. Wymagania dotyczące zaprawy na podlewkę podano w tablicy 2.

Tablica 2. Wymagania dotyczące zaprawy na podlewkę

Lp.	Właściwości	Jednostka	Wymagania	Metoda badań wg
1	Wytrzymałość na zginanie po 28 dniach	MPa	≥ 9	PN-B-04500:1985 [7]
2	Wytrzymałość na ściskanie po 28 dniach	MPa	≥ 45	PN-B-04500:1985 [7]
3	Wytrzymałość na odrywanie od podłoża - wartość średnia - wartość pojedynczego wyniku	MPa MPa	$\geq 2,0$ $\geq 1,5$	Procedura badawcza IBDiM nr PB-TM-X3 [19]
4	Skurcz po okresie twardnienia 90 dni	%	$\leq 1,0$	Procedura badawcza IBDiM nr TWm-31/97 [20]
5	Pęcznienie po okresie			Procedura badawcza

	twardnienia 90 dni	%	≤ 0,3	IBDiM nr TWm-31/97 [20]
6	Mrozoodporność badana w 2% roztworze soli (NaCl) po 150 cyklach - ubytek masy - wytrzymałość na zginanie - wytrzymałość na ściskanie	% % %	≤ 5 ≤ 20 ≤ 20	Procedura badawcza IBDiM nr SO-3 [21]
7	Wytrzymałość na odrywanie od podłoża po badaniu mrozo-odporności	MPa	≥ 1,5	Procedura badawcza IBDiM nr PB-TM-X3 [19]

2.2.3. Wypełnienie spoin

2.2.3.1. Uszczelnienie między elementami ścieku oraz między ściekiem i krawężnikiem

Jeżeli dokumentacja projektowa, ani ST nie podają inaczej, do uszczelniania styków poprzecznych między elementami ścieku oraz między ściekiem i krawężnikiem można stosować kit na bazie żywicy poliuretanowej, jednoskładnikowy, sieciujący pod wpływem wilgoci z atmosfery, w procesie sieciowania przechodzący do postaci elastycznej gumy. Kit powinien być odporny na działanie wody, rozcieńczonych soli, kwasów i zasad oraz paliw i smarów. Kit powinien zachowywać właściwości elastyczne w szerokim zakresie temperatur (w tym ujemnych do -30°C) i wykazywać odporność na starzenie w warunkach eksploatacji. Powinien, przy zastosowaniu odpowiednich środków gruntujących, zachowywać bardzo dobrą przyczepność do betonu i granitu. Powinien nadawać się do wykonywania uszczelnień w elementach z betonu lub kamienia narażonych na działanie wody. Jeżeli producent tak wymaga, przed nałożeniem kitu powierzchnie szczeliny należy zagruntować środkiem rekomendowanym przez producenta. Kit powinien być barwy zbliżonej do naturalnego koloru betonu. Wymagania dla kitu podano w tablicy 3.

Tablica 3: Wymagania techniczne dla kitu uszczelniającego

Lp.	Właściwości	Wymagania	Metody badań
1	Wygląd zewnętrzny	Masa barwy szarej, o konsystencji półgęstej	PN-B-30152:1997 [8]
2	Konsystencja robocza	Masa powinna łatwo rozprowadzać się na podłożu za pomocą szpachli	PN-B-30152:1997 [8]
3	Penetracja stożkiem	195 ±5%	PN-C-04133:1988 [9]
4	Splywność w temperaturze 70 ±2°C, mm - z betonu, po zagruntowaniu	≤1	PN-B-30150:1997 [10], szer. szczeliny 20 mm
5	Przyczepność do podłoża betonowego po 28 dniach kondycjonowania: naprężenia max. MPa/charakter zerwania	≥ 0,40/zerwanie adhezyjne	PN-B-30152:1997 [8]
6	Wydłużenie względne przy zerwaniu, %	≥ 600	PN-ISO 37:1998 [11]
7	Odporność na powstawanie rys skurczowych	Nie mogą występować rysy i pęknięcia	PN-B-30152:1997 [8]
8	Odporność na niskie temperatury (-35°C)	Nie mogą występować rysy i pęknięcia	*)
9	Odporność na podwyższone temperatury	Nie mogą występować rysy i pęknięcia	**)

*) Sprawdzenie odporności na niskie temperatury należy przeprowadzić na próbkach przygotowanych wg PN-B-30152:1997 [8] p.2.4.9 - kształtki A i B, p.2.4.5 - w łódkach szklanych i wg PN-B-30150:1997 [10] p.2.5.5 - w łódkach aluminiowych. Próbkę należy kondycjonować przez 28 dni w temperaturze 23

$\pm 2^{\circ}\text{C}$ i wilgotność względnej powietrza $50 \pm 5\%$, po czym umieścić w zamrażarce w temperaturze $-35 \pm 2^{\circ}\text{C}$, na 8 godzin. Należy określić, czy tworzą się pęknięcia, rysy lub odspojenia przy krawędziach foremek.

**) Sprawdzenie odporności na podwyższone temperatury należy przeprowadzić na próbkach przygotowanych i kondycjonowanych jak w *), po czym umieścić w pozycji poziomej w cieplarni, w temperaturze $+80 \pm 2^{\circ}\text{C}$ na 8 godzin. Należy określić, czy tworzą się pęknięcia, rysy, kraterki lub odspojenia przy krawędziach foremek.

2.2.3.2. Uszczelnienie między ściekiem i warstwą ścieralną nawierzchni

Jeżeli dokumentacja projektowa, ani ST nie przewidują inaczej, do uszczelniania styku nawierzchni asfaltowej ze ściekiem można stosować samoprzylepną taśmę z asfaltu modyfikowanego polimerem wraz z wypełniaczem i dodatkami. Taśma powinna być przeznaczona do uszczelniania styków w nawierzchniach drogowych wykonywanych na gorąco (temperatura układania rzędu od 140°C do 250°C). Materiał taśmy powinien charakteryzować się dużą elastycznością w szerokim zakresie temperatur (nie powinien stawać się kruchy w temperaturze -30°C , a w podwyższonych temperaturach – do 100°C , nie powinien spływać ze szczelin pionowych), powinien wykazywać bardzo dobrą przyczepność do uszczelnianych elementów (betonowych, kamiennych i asfaltowych). Materiał powinien ponadto wykazywać odporność na roztwory soli mineralnych, kwasów i zasad organicznych oraz posiadać dobrą odporność na starzenie się w warunkach eksploatacji i niezmienną przyczepność do krawędzi szczelin. Wymagania dla taśmy podano w tablicy 4.

Tablica 4. Wymagania dla asfaltowej taśmy uszczelniającej

Lp.	Właściwości	Jednostka	Wymagania	Metoda badań wg
1	Penetracja stożkiem w 25°C	0,1 mm	od 40 do 70	PN-EN 13880-2:2004 [12]
2	Temperatura mięknięcia wg PiK	$^{\circ}\text{C}$	≥ 90	PN-EN 1427:2001 [13]
3	Mrozoodporność (upadek kuli z 2,5 m, temperatura -20°C)	-	min. 3 kule całe	PB/TN-2/3 [16]
4	Wydłużenie taśmy w szczelinie, w temperaturze -20°C	mm	$\geq 4,0$	PB/TN-2/4 [17]
5	Rodzaj zerwania taśmy w szczelinie, w temperaturze -20°C	-	Brak zerwania przy wydłużeniu 4,0 mm	PB/TN-2/5 [18]

3. SPRZĘT

3.1. Ogólne wymagania dotyczące sprzętu

Ogólne wymagania dotyczące sprzętu podano w SST M-00.00.00 „Wymagania ogólne” [1], pkt 3.

3.2. Sprzęt do wykonania robót

Do wykonania podlewki z zaprawy niskoskurczowej Wykonawca powinien dysponować betoniarką.

Przewiduje się ręczne układanie ścieków i wypełnienie szczelin. Kit uszczelniający należy układać sprzętem rekomendowanym przez producenta, np. za pomocą pistoletów lub kartuszy.

4. TRANSPORT

4.1. Ogólne wymagania dotyczące transportu

Ogólne wymagania dotyczące transportu podano w SST M-00.00.00 „Wymagania ogólne” [1], pkt 4.

4.2. Transport materiałów

4.2.1. Transport kamiennych elementów ścieku

Elementy ścieku można transportować dowolnym środkiem transportu zaakceptowanym przez Inżyniera. Elementy ścieku powinny być zabezpieczone przed uszkodzeniem powierzchni i krawędzi np. przekładkami ze słomy lub wełny drzewnej. Z elementami ścieku powinno być dostarczone zaświadczenie o wynikach przeprowadzonych badań, zawierające:

- nazwę i adres producenta,
- nazwę instytucji przeprowadzającej badania,
- datę pobrania próbek,
- sposób pobrania próbek,
- datę badań,
- wyniki badań.

4.2.2. Transport zaprawy niskoskurczowej

Sucha zaprawa powinna być pakowana w worki foliowe. Na każdym opakowaniu powinna być umieszczona etykieta zawierająca dane:

- nazwę wyrobu,
- nazwę rodzaju i odmiany zaprawy,
- nazwę i adres producenta,
- datę produkcji,
- masę netto,
- trwałość,
- informację o proporcji składników,
- informację o uzyskaniu przez wyrób PN lub aprobaty technicznej.

Suche zaprawy należy składować w oryginalnych, zamkniętych opakowaniach, w suchych i zadaszonych pomieszczeniach, które nadają się do przechowywania cementu. Maksymalny czas składowania zaprawy powinien być zgodny z zaleceniami producenta. Suche zaprawy należy przewozić krytymi środkami transportowymi w warunkach zabezpieczających je przed mrozem, opadami atmosferycznymi, zawilgoceniem, zanieczyszczeniem i uszkodzeniem opakowań.

4.2.3. Transport i składowanie materiału do uszczelniania spoin

Materiały uszczelniające należy przewozić i składować w oryginalnych opakowaniach producenta. Transport opakowań z materiałami może się odbywać dowolnym środkiem transportu pod warunkiem zachowania warunków określonych przez producenta. Podczas transportu opakowania należy zabezpieczyć przed przesuwaniem i uszkodzeniem.

Materiały należy składować w odpowiedniej (podanej przez producenta) temperaturze, chronić przed wpływem działania promieniowania cieplnego, nasłonecznieniem, zawilgoceniem i zamoczeniem. Należy przestrzegać terminu ważności produktu. Niespełnienie warunków przechowywania i transportu może spowodować utratę właściwości materiałów uszczelniających.

Na każdym opakowaniu należy umieścić etykietę zawierającą co najmniej następujące dane:

- nazwę i adres producenta,
- nazwę wyrobu,
- oznaczenie,
- datę produkcji i okres przydatności do stosowania,
- masę netto,
- wymiary (w przypadku taśmy),
- numer aprobaty technicznej lub PN,
- sposób przechowywania i stosowania materiałów i zachowania przy tym niezbędnych środków ostrożności, bhp i ochrony środowiska.

5. WYKONANIE ROBÓT

5.1. Ogólne zasady wykonywania robót

Ogólne zasady wykonywania robót podano w SST M-00.00.00 „Wymagania ogólne” [1], pkt 5.

5.2. Zasady wykonywania robót

Podstawowe czynności przy wykonywaniu robót obejmują:

- roboty przygotowawcze,
- ułożenie podbudowy pod ściek,
- ułożenie elementów ścieku,
- wykonanie uszczelnień,
- roboty wykończeniowe.

5.3. Roboty przygotowawcze

Przed przystąpieniem do robót należy:

- ustalić materiały niezbędne do wykonania robót,
- określić kolejność, sposób i termin wykonania robót.

5.4. Ułożenie podlewki z zaprawy niskoskurczowej

Ułożenie podlewki wymaga tymczasowego ustawienia elementów oporowych z listew lub płyt, między które wlewa się materiał podlewki. Materiał podlewki należy układać z niewielkim nadmiarem na nieznaczne dogęszczenie mieszanki w czasie jej uderzenia elementem ścieku. Ustawienie elementów ścieku winno uwzględniać poprawki na trwałe ugięcie konstrukcji pod ciężarem nawierzchni. Ostateczna grubość podlewki pod ściekiem powinna być zgodna z dokumentacją projektową.

Podlewkę pod ściek należy wykonać na warstwie izolacji dodatkowo wzmocnionej w paśmie ścieku i krawężnika, np. w postaci dodatkowej warstwy hydroizolacji. Wzmocnienie izolacji mogą stanowić przyklejone taśmy ze stali nierdzewnej lub dodatkowe warstwy izolacji. Powierzchnia izolacji, na której układa się zaprawę powinna być czysta, wolna od luźnych frakcji i pyłów, kurzu i oleju.

Zaprawę należy układać warstwami o grubości podanej przez producenta. Świeżo nałożoną zaprawę należy chronić przed działaniem wody przez pierwsze 8 h zgodnie z zaleceniami producenta.

Podczas wykonywania robót należy przestrzegać zalecanych przez producenta proporcji mieszania suchej zaprawy z wodą zarobową spełniającą wymagania PN-EN 1008:2004 [14] oraz przepisów bhp:

- podczas pracy należy stosować buty, rękawice i okulary ochronne,
- jakiegokolwiek zanieczyszczenia skóry lub oczu należy natychmiast przemyć dużą ilością wody.

5.5. Ułożenie elementów ścieku

Elementy ścieku należy ustawiać jednocześnie z układaniem podlewki i wyregulować jego położenie, zgodnie z dokumentacją projektową. Po ułożeniu elementów ścieku należy usunąć deskowanie podlewki i wykończyć skosy podlewki. Wysokość oraz poszerzenie ławy nie powinny przekraczać 3 cm.

Ściek z okładziny granitowej należy wykonać zgodnie z Katalogiem [22], karta ODW14.0. Dno ścieku z okładziny granitowej powinno być zagłębione 1÷5 cm poniżej wierzchu obramowania ścieku. Obramowanie ścieku powinno być usytuowane 1 cm poniżej poziomu warstwy ścieralnej.

5.6. Uszczelnienie spoin

Wszystkie uszczelniane powierzchnie powinny być czyste, twarde, wolne od zanieczyszczeń olejami, smarami, wolne od pyłu cementowego i innych nie związanych z podłożem elementów. Jeżeli producent tego wymaga, powierzchnie należy zagruntować przed wypełnieniem szczeliny środkiem uszczelniającym.

Szczeliny między sąsiadującymi elementami ścieku oraz między ściekiem i krawężnikiem powinny być oczyszczone, osuszone i zagruntowane, następnie należy je wypełnić masą uszczelniającą za pomocą pistoletów automatycznych lub kartuszy. W celu zapewnienia właściwej głębokości wypełnienia należy wstępnie szczelinę uszczelnić sznurem ze spienionej pianki poliuretanowej. Uszczelnień tych dokonuje się przed ułożeniem warstwy ścieralnej.

Zgodnie z niniejszą SST szczelinę między ściekiem i warstwą ścieralną nawierzchni należy uszczelnić taśmą asfaltową. Taśmy nie należy stosować w trakcie opadów atmosferycznych i temperaturze otoczenia niższej niż +5°C. Powierzchnia uszczelniania powinna być sucha, odpylona i odtłuszczona. Wbudowanie taśmy polega na jej rozwinięciu z kręgu wzdłuż krawędzi ścieku i odcięciu

odpowiedniej długości odcinka. Następnie należy ją przykleić, stroną z klejem do powierzchni uszczelnianej, dociskając poprzez papier przekładkowy. Zaleca się przyklejenie taśmy tak, aby jej górna krawędź wystawała około 5 mm ponad nawierzchnię. Po przyklejeniu taśmy należy zerwać papier przekładkowy. Wystająca krawędź taśmy musi być przywałowana podczas zagęszczania warstwy ścieralnej nawierzchni.

6. KONTROLA JAKOŚCI ROBÓT

6.1. Ogólne zasady kontroli jakości robót

Ogólne zasady kontroli jakości robót podano w SST M-00.00.00 [1] „Wymagania ogólne”, pkt 6.

6.2. Badania przed przystąpieniem do robót

Przed przystąpieniem do robót Wykonawca powinien:

- uzyskać wymagane dokumenty, dopuszczające wyroby budowlane do obrotu i powszechnego stosowania (certyfikaty zgodności, deklaracje zgodności, aprobaty techniczne, ew. badania materiałów wykonane przez dostawców itp.), potwierdzające zgodność materiałów z wymaganiami pkt. 2 niniejszej specyfikacji,
- ew. wykonać własne badania właściwości materiałów przeznaczonych do wykonania robót, określone w pkt. 2 lub przez Inżyniera,
- skontrolować stan płyty pomostu i izolacji na obiekcie mostowym przed przystąpieniem do układania krawężnika.

Wszystkie dokumenty oraz wyniki badań Wykonawca przedstawia Inżynierowi do akceptacji.

6.3. Kontrola materiałów

6.3.1. Kontrola elementów ścieku

Elementy ścieku z okładziny granitowej należy kontrolować na podstawie atestu producenta na zgodność z wymaganiami dla materiału kamiennego podanego w tablicy 1. Wady i uszkodzenia elementów powinny mieścić się w tolerancjach podanych w pkt. 2.2.1.

Próbki materiału kamiennego do badań należy pobierać wg PN-B-06720:1985 [14a].

Elementy granitowe ścieku powinny być dostarczane z zaświadczeniem o badaniu, w którym podaje się:

- nazwę i adres producenta,
- nazwę instytucji przeprowadzającej badania,
- datę pobrania próbek,
- sposób pobrania próbek,
- datę badań,
- wyniki badań.

6.3.2. Kontrola materiału na podlewkę i materiałów uszczelniających

Zaprawę niskoskurczową stosowaną jako podlewkę pod ściek oraz materiały uszczelniające należy kontrolować na podstawie norm i aprobat technicznych i porównaniu właściwości z wymaganiami SST pkt 2.

6.4. Sprawdzenie ułożenia ścieku

Sprawdzenie prawidłowości ułożenia ścieku obejmuje:

- kontrolę wykonania podlewki pod ściek: grubość podlewki pod ściek, sprawdzana co 5 m, lecz nie rzadziej niż 3 razy dla 1-go ścieku, nie powinna różnić się od projektowanej więcej niż 0,5 cm,
- dopuszczalne odchylenie linii ścieku w poziomie od linii projektowanej, wynosi ± 1 cm na każde 100 m ułożonego ścieku,
- dopuszczalne odchylenie niwelety górnej płaszczyzny dna ścieku od niwelety projektowanej wynosi ± 1 cm na każde 100 m ułożonego ścieku,
- prześwit pomiędzy górną powierzchnią dna ścieku i trzymetrową łatą przyłożoną w dwóch punktach na każde 100 m ścieku nie może przekraczać 1 cm,
- wymagane jest całkowite wypełnienie spoin.

7. OBMIAR ROBÓT

7.1. Ogólne zasady obmiaru robót

Ogólne zasady obmiaru robót podano w SST M-00.00.00 „Wymagania ogólne” [1], pkt 7.

7.2. Jednostka obmiarowa

Jednostką obmiarową jest m (metr) ścieku.

8. ODBIÓR ROBÓT

8.1. Ogólne zasady odbioru robót

Ogólne zasady odbioru robót podano w SST M-00.00.00 „Wymagania ogólne” [1], pkt 8.

Roboty uznaje się za wykonane zgodnie z dokumentacją projektową, ST i wymaganiami Inżyniera, jeżeli wszystkie pomiary i badania z zachowaniem tolerancji wg punktu 6 dały wyniki pozytywne.

8.2. Odbiór robót zanikających i ulegających zakryciu

Odbiorowi robót zanikających i ulegających zakryciu podlega ułożenie podlewki pod ściek. Odbiór tych robót powinien być zgodny z wymaganiami SST M-00.00.00 „Wymagania ogólne” [1] oraz niniejszej SST.

9. PODSTAWA PŁATNOŚCI

9.1. Ogólne ustalenia dotyczące podstawy płatności

Ogólne ustalenia dotyczące podstawy płatności podano w SST M-00.00.00 „Wymagania ogólne” [1], pkt 9.

9.2. Cena jednostki obmiarowej

Cena jednostkowa obejmuje:

- prace pomiarowe i roboty przygotowawcze,
- oznakowanie robót,
- zapewnienie niezbędnych czynników produkcji,
- wzmocnienie izolacji pod ściekiem (jeśli nie jest przedmiotem ST na ułożenie izolacji grubej na pomoście),
- wykonanie podlewki z zaprawy niskoskurczowej,
- ustawienie elementów dna i obramowania ścieku,
- wypełnienie spoin,
- przeprowadzenie pomiarów i badań wymaganych w specyfikacji technicznej,
- uporządkowanie terenu robót, usunięcie zbędnych materiałów poza pas drogowy.

9.3. Sposób rozliczenia robót tymczasowych i prac towarzyszących

Cena wykonania robót określonych niniejszą SST obejmuje również:

- roboty tymczasowe, które są potrzebne do wykonania robót podstawowych, ale nie są przekazywane Zamawiającemu i są usuwane po wykonaniu robót podstawowych,
- prace towarzyszące, które są niezbędne do wykonania robót podstawowych, niezaliczane do robót tymczasowych.

10. PRZEPISY ZWIĄZANE

10.1. Specyfikacje Techniczne (ST)

1. D-M-00.00.00 Wymagania ogólne

10.2. Normy

2. PN-B-11200:1996 Materiały kamienne - Bloki, formaki, płyty surowe
3. PN-B-04110:1984 Materiały kamienne - Oznaczanie wytrzymałości na ściskanie
4. PN-B-04111:1984 Materiały kamienne – oznaczenie ścieralności na tarczy Boehmego
5. PN-B-04101:1985 Materiały kamienne. Oznaczanie nasiąkliwości wodą.
6. PN-B-04102:1985 Materiały kamienne - Oznaczanie mrozoodporności metodą bezpośrednią
7. PN-B-04500:1985 Zaprawy budowlane - Badania cech fizycznych i wytrzymałościowych
8. PN-B-30152:1997 Kity budowlane kauczukowe uszczelniające
9. PN-C-04133:1988 Przetwory naftowe. Pomiar penetracji smarów plastycznych i petrolatum penetrometrem stożkowym
10. PN-B-30150:1997 Kity budowlane trwale plastyczne - olejowy i polistyrenowy
11. PN-ISO 37:1998 Guma i kauczuk termoplastyczny. Oznaczanie właściwości wytrzymałościowych przy rozciąganiu
12. PN-EN 13880-2:2004 Zalewy szczelin na gorąco - Część 2: Metoda badania dla określenia penetracji stożka w temperaturze 25^oC
13. PN-EN 1427:2001 Asfalty i produkty asfaltowe - Oznaczenie temperatury mięknięcia - Metoda pierścieni i kula
14. PN-EN 1008:2004 Woda zarobowa do betonu – Specyfikacja pobierania próbek, badanie i ocena przydatności wody zarobowej do betonu, w tym wody odzyskanej z procesów produkcji betonu
15. PN-B-06720:1985 Pobieranie próbek materiałów kamiennych zwięzłych

10.3. Inne dokumenty

16. Procedura badawcza nr PB/TN-2/3 - Termoplastyczne zalewy drogowe. Odporność na zamrażanie
17. Procedura badawcza nr PB/TN-2/4 - Termoplastyczne zalewy drogowe. Wydłużenie
18. Procedura badawcza nr PB/TN-2/5 - Termoplastyczne zalewy drogowe. Rodzaj zerwania
19. Procedura badawcza IBDiM nr PB-TM-X3 - Badanie przyczepności powłoki (lub wyprawy) ochronnej do betonu - Metoda „pull-off”
20. Procedura badawcza IBDiM nr TWm-31/97 - Badanie skurczu i pęcznienia zapraw modyfikowanych
21. Procedura badawcza IBDiM nr SO-3 - Badanie mrozoodporności zapraw modyfikowanych
22. Katalog detali mostowych, GDDKiA, Warszawa 2002/2004

M-04.02.05. RURY Z POLIETYLENU HDPE ODPROWADZAJĄCE WODY OPADOWE Z OBIEKTU MOSTOWEGO

1. WSTĘP

1.1. Przedmiot SST

Przedmiotem niniejszej szczegółowej specyfikacji technicznej (SST) są wymagania dotyczące wykonania i odbioru robót budowlanych związanych z montażem rur spustowych z polietylenu HDPE w ramach przebudowy mostu w miejscowości Skrzydłów przez rzekę Wartę w km 8+150 w ciągu drogi powiatowej nr 1024S.

1.2. Zakres stosowania SST

Szczegółowa specyfikacja techniczna (SST) jest stosowana jako dokument przetargowy i kontraktowy przy zlecaniu i realizacji robót określonych w punkcie 1.1.

1.3. Zakres robót objętych SST

Ustalenia zawarte w niniejszej specyfikacji dotyczą zasad prowadzenia robót związanych z wykonaniem i odbiorem odwodnienia ustroju niosącego obiektu inżynierskiego za pomocą rur kanalizacyjnych z polietylenu wysokiej gęstości (HDPE).

1.4. Określenia podstawowe

1.4.1. Instalacja kanalizacyjna – system rur, kształtek, elementów wyposażenia i złączy stosowany do zbierania i odprowadzenia ścieków i wód opadowych z obiektu.

1.4.2. Rura – element instalacji kanalizacyjnej o jednolitym otworze, prostoosiowy, mający zwykle gładkie końce, ale może być również zakończony kielichem.

1.4.3. Polietylen HDPE – wysokoudarowa odmiana polietylenu wysokiej gęstości (skrót HDPE oznacza „high-density-polyethylene”, tj. polietylen wysokiej gęstości).

1.4.4. Kształtka – element instalacji kanalizacyjnej, inny niż rura, który umożliwia odchylenie, zmianę kierunku obu średnic.

1.4.5. Złącze – połączenie między końcami rur z/lub kształtek, wliczając w to łącznik lub element zaciskowy, uszczelniony elastomerową uszczelką.

1.4.6. Pozostałe określenia podstawowe są zgodne z obowiązującymi, odpowiednimi polskimi normami i z definicjami podanymi w SST M-00.00.00 „Wymagania ogólne” [1] pkt 1.4.

1.5. Ogólne wymagania dotyczące robót

Ogólne wymagania dotyczące robót podano w SST M-00.00.00 „Wymagania ogólne” [1] pkt 1.5.

2. MATERIAŁY

2.1. Ogólne wymagania dotyczące materiałów

Ogólne wymagania dotyczące materiałów, ich pozyskiwania i składowania, podano w SST M-00.00.00 „Wymagania ogólne” [1] pkt 2.

2.2. Materiały do wykonania robót

Materiały do wykonania robót powinny być zgodne z ustaleniami dokumentacji projektowej i ST.

W nowo zbudowanych obiektach inżynierskich należy stosować rury odwadniające, dla których producenta gwarantuje okres użytkowania nie krótszy niż 25 lat. Należy stosować rury, kształtki i elementy połączeniowe należące do jednego systemu kanalizacyjnego, dostarczonego w całości przez jednego producenta. Dla stosowanych systemów kanalizacyjnych obowiązują wymagania zawarte w Rozporządzeniu Ministra Transportu i Gospodarki Morskiej z dnia 30 maja 2000 r. w sprawie warunków technicznych, jakim powinny odpowiadać drogowe obiekty inżynierskie i ich usytuowanie [8].

Dla zastosowanego systemu kanalizacyjnego Wykonawca przedstawi aprobatę techniczną wydaną przez IBDiM.

2.3. Rury i kształtki

2.3.1. Wymagania ogólne

Należy stosować rury i kształtki przeznaczone do budowy grawitacyjnych przewodów odwodnieniowych na drogowych obiektach inżynierskich. Rury powinny być produkowane z przeznaczeniem do odwodnień zewnętrznych konstrukcji mostowych oraz do układania w gruncie w pasie drogowym. Jeżeli dokumentacja projektowa ani ST nie przewidują inaczej, zaleca się stosowanie rur i kształtek bezkielichowych.

Średnica stosowanych rur i kształtek powinna być zgodna z dokumentacją projektową oraz ST. Każda zmiana średnicy rur wymaga uzgodnienia z projektantem i musi być zgodna z rozporządzeniem [8], tzn. przewody zbiorcze powinny być wykonane z rur o średnicy nie mniejszej niż 200 mm. Dopuszcza się średnice rur 150 mm w przypadku podłączenia do przewodu zbiorczego nie więcej niż trzech wpustów i gdy jego długość jest nie większa niż 40 m. W przypadku przewidzianego dużego napływu wód opadowych lub podłączenia wpustów na odcinku obiektu o długości większej niż 150 m, średnice rur powinny być odpowiednio zwiększone.

2.3.2. Rury i kształtki z HDPE

Zastosowane rury z HDPE powinny być produkowane metodą wytłaczania z dodatkową operacją odpuszczania w podwyższonej temperaturze, likwidującą wewnętrzne naprężenia termiczne i zabezpieczająca rury przed niepożądanym skurczem, co zwiększa bezpieczeństwo złączy zgrzewanych.

Rury powinny być odporne na promieniowanie UV, np. dzięki 2% dodatkowi sadzy dodawanemu w procesie produkcji. Rury powinny charakteryzować się bardzo niskim współczynnikiem chropowatości bezwzględnej: 0,02.

Pod jezdnią należy stosować rury kanalizacyjne o sztywności obwodowej $SN \geq 8 \text{ kN/m}^2$, natomiast poza jezdnią mogą być użyte rury o sztywności $SN \geq 4 \text{ kN/m}^2$. Do wykonania odwodnień obiektów mostowych przewody kanalizacyjne w miejscach zakrytych lub układanych w betonie oraz odkryte przewody pionowe mogą być wykonane z rur kanalizacyjnych o sztywności obwodowej $SN \geq 2 \text{ kN/m}^2$, natomiast przewody odkryte (podwieszane) poziome powinny być wykonane z rur o sztywności obwodowej $SN \geq 4 \text{ kN/m}^2$.

Rury powinny:

- być elastyczne – moduł sprężystości powinien wynosić około 800 MPa,
- być odporne na działanie wysokiej i niskiej temperatury: temperatura mięknięcia powinna wynosić około 125°C, maksymalna temperatura użytkowa przy ciągłej pracy: 60°C, minimalna temperatura użytkowa: -40°C
- mieć oporność właściwą $> 10^{16} \Omega\text{cm}$ (izolator),
- mieć wysoką odporność na uderzenia: 15 kJ/m² (niełamliwe do -40°C),
- być złym przewodnikiem ciepła: współczynnik przewodności cieplnej: 0,43 W/(m²C),
- być całkowicie odporne na działania chemiczne czynników zewnętrznych występujących w naturalnych warunkach, a także na środki używane do zwalczania gołoledzi na drogach – nie powinny wymagać dodatkowej ochrony powierzchniowej,
- być odporne na działanie mikroorganizmów, nie stanowić pożywki dla bakterii i grzybów,
- być wykonane z tworzywa nietoksycznego.

Jeżeli dokumentacja projektowa, ani ST nie przewidują inaczej, można stosować rury o właściwościach fizyko-mechanicznych podanych w tablicy 1.

Rury i kształtki powinny mieć powierzchnię gładką, bez pęcherzy, wyraźnych zapadnięć i obcych wtrąceń. Końce rur powinny być obcięte prostopadle do osi. Barwa ścianek rur powinna być zgodna z zamówieniem, jednorodna, bez wyraźnych odcieni i zmian intensywności.

Rury powinny być cechowane. Cechowanie powinno być wykonane poprzez nadrukowanie lub wtłoczenie bezpośrednio na ściance zewnętrznej w sposób trwały tak, aby była zachowana czytelność podczas całego procesu składowania, transportu i eksploatacji. Rury powinny być cechowane w odległościach nie większych niż 1 m. Minimalne wymagania dotyczące cechowania rur:

- nazwa i znak producenta,
- wymiar nominalny,
- klasa, sztywność lub grubość ścianki,
- materiał,
- data produkcji.

Rury należy łączyć za pomocą łączników systemowych, np. uszczelk elastomerowych, złączek zaciskowych z uszczelkami, muf termokurczliwych, przez zgrzewanie doczołowe, za pomocą muf elektrooporowych lub kielichów kompensacyjnych.

Tablica 1. Wymagania dla rur i kształtek z polietylenu HDPE

Lp.	Właściwości	Jednostka	Wymagania	Metody badań wg
1	Skurcz wzdłużny rur, temp. badania (110±2)°C, czas zanurzenia 30 min lub czas wygrzewania e ≤ 60 min, e > 120 min	%	≤ 3, na rurach nie powinno być pęcherzy oraz pęknięć	PN-EN 743:1996 [2], metoda A (ciecz) lub metoda B (powietrze)
2	Zmiana wyglądu w wyniku ogrzewania kształtek, temp. badania (110±2)°C, czas wygrzewania 60 min	-	Wokół punktu wtrysku nie powinno być śladów pęcherzy lub pęknięć większych od 20% grubości ścianki	PN-EN 763:1998 [3]
3	Maksymalna dopuszczalna zmiana wskaźnika szybkości płynięcia (MFR) w wyniku przetwórstwa - temperatura 190°C - obciążenia 5 kg	g/10 min	≤ 0,25	PN-ISO 4440:2000 [4] warunki badania 18
4	Sztywność obwodowa: SN 2 SN 4 SN 8 Odkształcenie 3% średnicy wewn.	kN/m ²	≥ 2 ≥ 4 ≥ 8	PN-EN ISO 9969:1997 [5]

2.4. Kompensatory

W miejscach przerw dylatacyjnych konstrukcji obiektu lub w miejscach odprowadzenia wody do rur spustowych należy stosować elastyczne połączenia – kompensatory. Kompensatory powinny należeć do systemu instalacji kanalizacyjnej, do którego należą rury kanalizacyjne i powinny być objęte aprobatą techniczną.

2.5. Czyszczaki

Przewody zbiorcze powinny być wyposażone w czyszczaki należące do systemu instalacji kanalizacyjnej, do którego należą rury i kształtki i powinny być objęte aprobatą techniczną.

2.6. Elementy podwieszające kolektor do konstrukcji obiektu

Rury należy mocować do konstrukcji za pomocą elementów podwieszających należących do systemu, do którego należą rury lub innych rekomendowanych przez producenta rur. Elementy podwieszające powinny umożliwiać zarówno poziome jak i pionowe podwieszenie rur. Do elementów podwieszających należą obejmki do rur, uchwyty, mocowania do przyczółka, płytki montażowe i odciaży., szyny montażowe z niezbędnymi akcesoriami, zawiesia do obejm, konstrukcje punktów stałych, jak wsporniki. Elementy mocujące rury powinny być zabezpieczone powłoką antykorozyjną o trwałości co najmniej 25-ciu lat, np. przez ocynkowanie ogniowe, ocynkowanie dyfuzyjne i malowanie proszkowe. Ocynkowanie ogniowe należy przeprowadzić zgodnie z normą PN-EN ISO 1461:2000 [6]. Elementy mocujące mogą też być wykonane ze stali nierdzewnej w powłokach j.w. (tj. ocynkowaniu ogniowym, ocynkowaniu dyfuzyjnym oraz malowaniu proszkowym).

2.7. Materiały pomocnicze

Jako rury osłonowe należy stosować rury PCW (jako tuleje przejścia przez ścianę przyczółka lub poprzecznicę) oraz rury stalowe w nasypach za przyczółkami, wykonane ze stali R35, bez szwu, walcowane na gorąco, wg PN-80/H-74219 [7] lub wg innej Polskiej Normy, zabezpieczone antykorozyjnie (fabrycznie) powłoką z polietylenu.

3. SPRZĘT

3.1. Ogólne wymagania dotyczące sprzętu

Ogólne wymagania dotyczące sprzętu podano w SST M-00.00.00 „Wymagania ogólne” [1] pkt 3.

3.2. Sprzęt do wykonania robót

Wykonawca jest zobowiązany do używania jedynie takiego sprzętu, który nie spowoduje niekorzystnego wpływu na jakość wykonywanych robót. Do zgrzewania rur, kształtek i złączy z HDPE należy stosować urządzenia systemowe producenta materiału lub przez niego dopuszczone.

Ponadto do obowiązków Wykonawcy należy wykonanie podestów roboczych, jeśli okażą się konieczne dla wykonania robót montażowych.

4. TRANSPORT

4.1. Ogólne wymagania dotyczące transportu

Ogólne wymagania dotyczące transportu podano w SST M-00.00.00 „Wymagania ogólne” [1] pkt 4.

4.2. Pakowanie, transport, składowanie materiałów

Rury kanalizacyjne wytwarzane w odcinkach prostych powinny być wiązane za pomocą taśm z podkładkami drewnianymi w pakiety o masie nie większej niż 50 kg. Wiązania te powinny być nie rzadziej niż co 2 m. Złączenia powinny być pakowane w kartony.

Do każdego opakowania powinna być dołączona etykieta zawierająca co najmniej następujące dane:

- nazwę i adres producenta,
- oznakowanie wyrobu,
- datę produkcji,
- liczbę lub długość rur.

Rury polietylenowe powinny być składowane w pozycji poziomej na równym podłożu, na podkładkach drewnianych o szerokości nie mniejszej niż 5 cm, rozmieszczonych w odstępach od 1 m do 2 m. Rury powinny być układane warstwami, w stosach o wysokości do 1,5 m. Kształtki i złączenia na placu budowy powinny być przechowywane w opakowaniach fabrycznych na paletach z nadstawkami.

Rury należy transportować w położeniu poziomym. Podczas załadunku i rozładunku należy zachować ostrożność, aby rury nie zostały uszkodzone. Rury nie powinny być przeciągane lecz przenoszone.

Rury mogą być przewożone dowolnymi środkami transportu, ale muszą być zabezpieczone przed uszkodzeniem, przemieszczaniem i w opakowaniach zgodnych z wymaganiami producenta. Zaleca się dostarczanie materiałów do stanowisk montażowych bezpośrednio przed ich montażem w celu uniknięcia dodatkowego transportu wewnętrznego z magazynu budowy.

5. WYKONANIE ROBÓT

5.1. Ogólne zasady wykonania robót

Ogólne zasady wykonania robót podano w SST M-00.00.00 „Wymagania ogólne” [1] pkt 5.

5.2. Zasady wykonywania robót

Sposób wykonania robót powinien być zgodny z dokumentacją projektową i ST.

Podstawowe czynności przy wykonywaniu robót obejmują:

- roboty przygotowawcze,
- zamocowanie elementów podwieszających rury w konstrukcji obiektu,
- montaż rur, w tym połączenie rur, połączenie rurociągu z wpustami, montaż kompensatorów i czyszczaków,
- roboty wykończeniowe.

5.3. Projekt roboczy instalacji kanalizacyjnej

Jeżeli tak jest wymagane w dokumentacji projektowej lub ST, Wykonawca wykona na własny koszt projekt roboczy instalacji kanalizacyjnej, w którym:

- zostanie wybrany konkretny system instalacji kanalizacyjnej,
- zostaną określone rodzaje i miejsca zamocowania elementów podwieszających,
- zostanie określona ilość i rodzaj kształtek,
- zostaną określone miejsca zamocowania kompensatorów, czyszczaków,
- zostaną zamieszczone rysunki robocze połączeń rur i kształtek.

W projekcie zostaną zawarte obliczenia statyczne, biorące pod uwagę właściwości fizyczno-mechaniczne rur, deklarowane przez konkretnego producenta, m.in. współczynnik termicznej rozszerzalności liniowej.

5.4. Roboty przygotowawcze

Przed przystąpieniem do robót należy, na podstawie dokumentacji projektowej, ST:

- wykonać prace pomiarowe (wytyczyć trasę rurociągu, ustalić lokalizację elementów podwieszających, wyznaczyć otwory przepustowe w elementach konstrukcyjnych),
- ustalić materiały niezbędne do wykonania robót,
- określić kolejność, sposób i termin wykonania robót.

5.5. Zamocowanie elementów podwieszających rury w konstrukcji obiektu

Doboru poszczególnych elementów podwieszających dokonuje Wykonawca w projekcie roboczym instalacji kanalizacyjnej, wybierając indywidualnie do każdego obiektu mocowania, optymalne technicznie i wytrzymałościowo, opierając się na zaleceniach i wytycznych producentów mocowań i zawiesi, dotyczących: odległości między obejmami, sposobów obliczania szyn profilowych, jak również obliczania rozszerzalności cieplnej rurociągów. Lokalizacja punktów stałych oraz podpór przesuwnych powinna być zgodna z wytycznymi producenta.

5.6. Montaż rur

Roboty należy wykonywać zgodnie z dokumentacją projektową oraz projektem roboczym instalacji kanalizacyjnej. Kolektory powinny być zainstalowane w pochyleniu zgodnym z dokumentacją projektową. Każda zmiana pochylenia kolektora powinna być uzgodniona z projektantem oraz być zgodna z rozporządzeniem [8], tzn. kolektory powinny mieć pochylenie nie mniejsze niż 2%. W

przypadku trudności z uzyskaniem 2% pochylenia, dopuszcza się pochylenie nie mniejsze niż 1%, pod warunkiem odpowiedniego zwiększenia średnicy rur w stosunku do wymaganych w rozporządzeniu [8]. Zaleca się stosowanie w miarę możliwości prefabrykowanych odcinków i węzłów instalacji, a następnie łączenie ich na miejscu wbudowania za pomocą złączy elektrogrzewalnych.

Przewody łączące wpusty mostowe z przewodami zbiorczymi powinny mieć pochylenie nie mniejsze niż 5%. Przewody te powinny być wprowadzone do przewodów zbiorczych od góry, za pomocą odgałęzień (trójkątów) odchylonych pod kątem nie większym niż 60%, mierzonym od osi przewodu zbiorczego. Powyższe przewody powinny być odpowiednio otulone betonem, w przypadku, gdy są wbudowane w płytę pomostu (grubość otulenia powinna być zgodna z dokumentacją projektową i rozporządzeniem [8]) lub być osłonięte rurami o większych średnicach w przypadku ich przenikania przez dźwigary.

Połączenia rur zaleca się wykonywać jako zgrzewane: zgrzewanie doczołowe lub elektrooporowe, przy użyciu oryginalnych urządzeń producenta lub urządzeń przez niego dopuszczonych. Powierzchnie zgrzewane muszą być czyste. Należy zachować zalecany przez producenta czas nagrzewania, czas zgrzewania oraz wymagane siły nacisku przy łączeniu odcinków rur. Minimalna temperatura dla zgrzewania elektrooporowego wynosi -10°C .

Cięcie rur HDPE należy wykonać przy zachowaniu:

- kąta prostego,
- czystej powierzchni cięcia,
- braku zadziorów i ubytków,
- zapasu na spoinę doczołową.

Połączenia można również wykonywać za pomocą muf termokurczliwych, jako kielichowe kompensacyjne, a także kielichowe ze specjalnie wyprofilowaną uszczelką, jeśli takie rozwiązania są objęte aprobatą techniczną IBDiM wydaną dla Systemu.

Połączenia rur oraz rur z kształtkami (również czyszczakami) należy wykonywać zgodnie z zaleceniami producenta. Przed wykonaniem połączenia należy sprawdzić wzrokowo stan i kompletność łącznika (obejmy i uszczelki) oraz stan łączonych elementów.

Połączenie żeliwnego wpustu mostowego z rurą odwadniającą winno zapewniać pełną szczelność, tak by uniemożliwić wypływ wody obok rury i zamakanie konstrukcji obiektu mostowego.

Kolektory powinny być wyposażone w czyszczaki na każdym połączeniu wpustu z kolektorem, w miejscach gdzie następuje zmiana kierunku kolektora i w najniższym jego punkcie. Kolektory powinny być wyposażone w elastyczne złącza (kompensatory) w miejscach dylatacji obiektu i na połączeniu z rurami pionowymi. Kompensatory powinny być zabezpieczone punktami stałymi.

Rury przechodzące przez ścianę przyczółka powinny być umieszczane w rurze ochronnej, np. z PCW, o odpowiednio większej średnicy, zabetonowanej uprzednio w ścianie przyczółka.

5.7. Roboty wykończeniowe

Roboty wykończeniowe powinny być zgodne z dokumentacją projektową. Do robót wykończeniowych należą prace związane z dostosowaniem wykonanych robót do warunków budowy obiektu i roboty porządkujące.

6. KONTROLA JAKOŚCI ROBÓT

6.1. Ogólne zasady kontroli jakości robót

Ogólne zasady kontroli jakości robót podano w SST M-00.00.00 „Wymagania ogólne” [1] pkt 6.

6.2. Badania przed przystąpieniem do robót

Przed przystąpieniem do robót Wykonawca powinien:

- uzyskać wymagane dokumenty, dopuszczające wyroby budowlane do obrotu i powszechnego stosowania (certyfikaty zgodności, deklaracje zgodności, aprobaty techniczne, ew. badania materiałów wykonane przez dostawców itp.),
- ew. wykonać własne badania właściwości materiałów przeznaczonych do wykonania robót, określone w pkt. 2 lub przez Inżyniera,

- sprawdzić cechy zewnętrzne rur i kształtek (sprawdzenie wyglądu zewnętrznego elementów kolektora należy przeprowadzić na podstawie oględzin przez ocenę uszkodzeń na powierzchni poszczególnych elementów, zgodnie z pkt. 2.3.2).

Wszystkie dokumenty oraz wyniki badań Wykonawca przedstawi Inżynierowi do akceptacji.

6.3. Badania w czasie robót

6.3.1. Kontrola materiałów

Sprawdzenie materiałów należy przeprowadzić na podstawie dokumentów stwierdzających zgodność użytych materiałów z wymaganiami dokumentacji projektowej, ST oraz powołanymi normami i wymaganiami podanymi w pkt. 2 niniejszej SST.

6.3.2. Kontrola zabezpieczeń antykorozyjnych

Ocenę jakości powłoki cynkowej na elementach mocujących rury należy wykonać zgodnie z PN-EN ISO 1461:2000 [6].

6.3.3. Kontrola wbudowania rur

Kontrola wbudowania rur obejmuje sprawdzenie:

- zgodności wykonania robót z dokumentacją projektową, projektem roboczym instalacji kanalizacyjnej i ST. Roboty należy wykonać zgodnie z pkt. 5. Odchylenie rur spustowych od pionu nie powinno przekraczać 0,2%. Odchylenie rur odwadniających od linii projektowanej, mierzone na długości 2 m, nie powinno przekraczać 3 mm. Należy sprawdzić, czy zmiany wprowadzone w trakcie wykonywania robót zostały wniesione do dokumentacji projektowej i potwierdzone przez Inżyniera,
- wykonania połączeń zgrzewanych doczołowo polegające na przeprowadzeniu oględzin wzrokowo. Kontrolii podlega wielkość i kształt wypłytki oraz osiowość połączenia,
- wykonania złączkami elektrooporowymi polegające na sprawdzeniu czujnika złączki i kontroli osiowości połączenia,
- szczelności rurociągu przeprowadzone na podstawie szczegółowego przeglądu dokonanego w trakcie intensywnych opadów atmosferycznych,
- drożności rur przez wlanie 1 m³ wody do wpustu i odbieranie jej na dole. Czas wlewania należy dostosować do średnicy rury wpustowej, zaś ilość wody odzyskanej na dole powinna równać się ilości wody wlanej. W przypadku zaburzeń w przepływie wody należy wyjaśnić przyczyny, usunąć usterki i ponownie wykonać próbę,
- szczelności wbudowanego systemu odwadniającego po zakończeniu robót. Sprawdzenie sprawności działania całego odwodnienia polega na stwierdzeniu za pomocą oględzin, czy woda z płyty pomostu w całości jest odprowadzana przez system wpustów, czy nie ma przecieków wody obok rur spustowych oraz sączków odwadniających. Należy sprawdzić, czy odprowadzana z nawierzchni pomostu woda nie zagraża konstrukcji podpór lub nie powoduje zamakania dolnych partii ustroju niosącego.

7. OBMIAR ROBÓT

7.1. Ogólne zasady obmiaru robót

Ogólne zasady obmiaru robót podano w SST M-00.00.00 „Wymagania ogólne” [1] pkt 7.

7.2. Jednostka obmiarowa

Jednostką obmiarową jest 1 m (metr) wykonanej kanalizacji z rur danej średnicy.

8. ODBIÓR ROBÓT

8.1. Ogólne zasady odbioru robót

Ogólne zasady odbioru robót podano w SST M-00.00.00 „Wymagania ogólne” [1] pkt 8.

Roboty uznaje się za wykonane zgodnie z dokumentacją projektową, ST i wymaganiami Inżyniera, jeżeli wszystkie pomiary i badania z zachowaniem tolerancji wg pkt. 6 dały wyniki pozytywne.

8.2. Odbiór robót zanikających i ulegających zakryciu

Odbiorowi robót zanikających i ulegających zakryciu podlegają elementy instalacji kanalizacyjnej zabetonowane w konstrukcji obiektu. Odbiór tych robót powinien być zgodny z wymaganiami pkt. 8.2 M-00.00.00 „Wymagania ogólne” [1] oraz niniejszej SST.

9. PODSTAWA PŁATNOŚCI

9.1. Ogólne ustalenia dotyczące podstawy płatności

Ogólne ustalenia dotyczące podstawy płatności podano w SST M-00.00.00 „Wymagania ogólne” [1] pkt 9.

9.2. Cena jednostki obmiarowej

Cena zamontowania 1 m (metra) rur polietylenowych HDPE (instalacji kanalizacyjnej) obejmuje:

- prace pomiarowe i roboty przygotowawcze,
- oznakowanie robót,
- dostarczenie materiałów i sprzętu,
- wykonanie projektu roboczego instalacji kanalizacyjnej,
- zabezpieczenie antykorozyjne elementów podwieszających,
- zamocowanie elementów podwieszających,
- montaż rur i kształtek, w tym czyszczaków i kompensatorów,
- wykonanie wszystkich połączeń,
- wykonanie i rozbiórka ewentualnych pomostów roboczych,
- przeprowadzenie pomiarów i badań wymaganych w specyfikacji technicznej.

Wszystkie roboty powinny być wykonane według wymagań dokumentacji projektowej, ST i niniejszej specyfikacji technicznej.

9.3. Sposób rozliczenia robót tymczasowych i prac towarzyszących

Cena wykonania robót określonych niniejszą SST obejmuje:

- roboty tymczasowe, które są potrzebne do wykonania robót podstawowych, ale nie są przekazywane Zamawiającemu i są usuwane po wykonaniu robót podstawowych,
- prace towarzyszące, które są niezbędne do wykonania robót podstawowych, niezaliczane do robót tymczasowych.

10. PRZEPISY ZWIĄZANE

10.1. Szczegółowe specyfikacje techniczne (SST)

1. M-00.00.00 Wymagania ogólne

10.2. Normy

2. PN-EN 743:1996 Systemy przewodowe z tworzyw sztucznych. Rury z tworzyw termoplastycznych. Oznaczenie skurczu wzdłużnego
3. PN-EN 763:1998 Systemy przewodowe z tworzyw sztucznych. Kształtki z tworzyw termoplastycznych. Metoda wizualnej oceny zmian w wyniku ogrzewania
4. PN-EN ISO 4440:2000 Rury i kształtki z tworzyw termoplastycznych. Oznaczanie masowego wskaźnika szybkości płynięcia. Część 1: Metoda badania. Część 2: Warunki badania
5. PN-EN ISO 9969:1997 Rury z tworzyw termoplastycznych. Oznaczanie sztywności obwodowej

6. PN-EN ISO 1461:2000 Powłoki cynkowe nanoszone na stal metodą zanurzeniową (cynkowanie jednostkowe). Wymagania i badania
7. PN-80/H-74219 Rury stalowe bez szwu walcowane na gorąco ogólnego zastosowania

10.3. Inne dokumenty

8. Rozporządzenie Ministra Transportu i Gospodarki Morskiej z dnia 30 maja 2000 r. w sprawie warunków technicznych, jakim powinny odpowiadać obiekty inżynierskie i ich usytuowanie. Dz.U. nr 63, poz. 735

M-04.02.06. ODWODNIENIE PŁYT PRZEJŚCIOWYCH

1. WSTĘP

1.1. Przedmiot SST

Przedmiotem niniejszej szczegółowej specyfikacji technicznej (SST) są wymagania dotyczące wykonania i odbioru robót związanych z wykonaniem odwodnienia płyt przejściowych.

1.2. Zakres stosowania SST

Szczegółowa specyfikacja techniczna (SST) jest stosowana jako dokument przetargowy i kontraktowy przy zleceniu i realizacji robót określonych w punkcie 1.1.

1.3. Zakres robót objętych SST

Ustalenia zawarte w niniejszej specyfikacji dotyczą zasad prowadzenia i odbioru robót związanych z wykonywaniem odwodnienia płyt przejściowych.

1.4. Określenia podstawowe

1.4.1. Geowłóknina (lub włóknina) - materiał wytworzony zwykle metodą zgrzeblania i igłowania z nieciągłych, wysokopolimeryzowanych włókien syntetycznych, w tym tworzyw termoplastycznych: polietylenowych, polipropylenowych (m.in. stylon) i poliestrowych (m.in. elana), charakteryzujący się m.in. dużą wytrzymałością oraz wodoprzepuszczalnością.

1.4.2. Pozostałe określenia podstawowe są zgodne z obowiązującymi, odpowiednimi polskimi normami i z definicjami podanymi w SST M-00.00.00. „Wymagania ogólne” pkt 1.4.

1.5. Ogólne wymagania dotyczące robót

Ogólne wymagania dotyczące robót podano w SST M-00.00.00. „Wymagania ogólne” pkt 1.5.

2. MATERIAŁY

2.1. Ogólne wymagania dotyczące materiałów

Ogólne wymagania dotyczące materiałów, ich pozyskiwania i składowania, podano w SST M-00.00.00. „Wymagania ogólne” pkt 2.

2.2. Rodzaje materiałów stosowanych w drenażu

Materiałami stosowanymi przy wykonywaniu drenażu są:

- rurki drenarskie z tworzywa sztucznego,
- materiał filtracyjny (żwir, piasek),
- geowłóknina,
- materiały do zabezpieczenia styków rurek,
- materiały do wykonania wylotu drenu wraz z izolacją.

2.3. Rurki drenarskie z tworzywa sztucznego

Rurki drenarskie z tworzywa sztucznego powinny odpowiadać wymaganiom PN-C-89221 [29], tj. być rurkami spiralnie karbowanymi, perforowanymi, wyprodukowanymi z polichlorku winylu i odpowiednich dodatków metodą wytłaczania.

Rurki drenarskie powinny mieć powierzchnię bez pęcherzy, powinny być obcięte prostopadle do osi, w sposób umożliwiający dokładne ich łączenie.

Szczeliny wlotowe (szparki podłużne) powinny znajdować się między karbami rurki, powinny być wolne od grudek i resztek materiału i powinny być tak wykonane, aby przepływająca przez nie

woda nie napotykała oporów. Szczeliny powinny być równomiernie rozmieszczone na długości i obwodzie rurki.

Wymagania dla rurek drenarskich z polichlorku winylu podano w tablicy 2.

Rurki drenarskie należy przechowywać na utwardzonym placu, w nienasłonecznionych miejscach. Zwoje rurek drenarskich należy układać płasko w stopy do wysokości 4 zwojów w temp. do 25°C, a powyżej 25°C do wysokości 2 zwojów. Rurki drenarskie zwykłe (typu Z, barwy naturalnego PVC) należy chronić przed działaniem sił mechanicznych w temperaturze poniżej 0°C, natomiast rurki o zwiększonej odporności na obniżoną temperaturę (typu O, barwy czarnej) należy chronić w temperaturze poniżej -10°C.

Tablica 2. Wymagania dla rurek drenarskich karbowanych z nieplastifikowanego polichlorku winylu

Lp.	Właściwości i cechy	Średnica zewnętrzna nominalna, mm				
		50	65	80	100	125
1	Średnica zewnętrzna, mm	50,5	65,5	80,5	100,5	126,5
2	Dopuszczalna odchyłka średnicy zewnętrznej, mm	-1,5	-1,5	-1,5	-1,5	-2,0
3	Średnica wewnętrzna, mm	43,9	58,0	71,5	91,0	115,0
4	Dopuszczalna odchyłka średnicy wewnętrznej, mm	+2	+2	+2	+2	+2,5
5	Długość rurki, m	200	150	100	75	50
6	Szerokość szczelin wlotowych, mm	od 0,6 do 1,0 lub od 1,1 do 1,5				od 1,7 do 2
7	Ogólna powierzchnia szczelin wlotowych na dług. 1 m, cm ² , co najmniej - dla szerokości od 0,6 do 1,0 mm - dla szerokości od 1,1 do 1,5 mm - dla szerokości od 1,7 do 2,0 mm	12 16 -	12 32 -	12 32 -	13 33 -	- - 46
8	Liczba szczelin węższych na 1 m rurki, %	20	20	20	20	20
9	Odporność na uderzenie, wg PN-C-89221 [29]	dopuszcza się uszkodzenie najwyżej 1 próbki				
10	Odporność na zginanie, wg PN-C-89221 [29]	próbka nie powinna załamywać się i wykazywać pęknięć				
11	Wytrzymałość na zerwanie, wg PN-C-89221 [29]	próbka nie powinna ulec zerwaniu				
12	Zmiana wymiarów średnicy, wg PN-C-89221 [29], %, nie więcej niż	12	12	12	12	12

Złączki, służące do połączenia rurek drenarskich karbowanych (przez ich skręcenie) powinny być wykonane z polietylenu wysokociśnieniowego. Wymagania dla złączki o średnicy zewnętrznej nominalnej 50mm powinny odpowiadać BN-84/6366-10 [32].

Złączki należy przechowywać w workach, pudłach kartonowych i innych pojemnikach. Przy składowaniu na odkrytych placach należy chronić przed oddziaływaniem promieni słonecznych. W magazynach zamkniętych temperatura otoczenia nie może przekraczać 40°C, a odległość składowania powinna być większa niż 1 m od czynnych urządzeń grzewczych. W przypadku składowania w workach zaleca się układać je w warstwach nie przekraczających wysokości 5 worków.

2.4. Materiał filtracyjny i podsypka w drenażu

Jako materiały filtracyjne należy stosować:

- żwir naturalny, sortowany o wymiarach ziaren większych niż otwory w rurociągu drenarskim, którymi mógłby się do nich dostać. Do otworów tych należą szczeliny stykowe między rurkami oraz dziurki i szparki podłużne w rurkach dziurkowanych,
- piasek gruby o wielkości ziaren do 2 mm, w którym zawartość ziaren o średnicy większej niż 0,5 mm wynosi więcej niż 50 %, wg PN-86/B-02480 [20],
- piasek średni o wielkości ziaren do 2 mm, w którym zawartość ziaren o średnicy większej niż 0,5 mm wynosi nie więcej niż 50 %, lecz zawartość ziaren o średnicy większej niż 0,25 mm wynosi więcej niż 50 %, wg PN-86/B-02480 [20].

Wskaźnik wodoprzepuszczalności piasków powinien wynosić co najmniej 8 m/dobę, przy oznaczaniu wg PN-55/B-04492 [15].

Żwiry i piaski nie powinny mieć zawartości związków siarki w przeliczeniu na SO₃ większej niż 0,2 % masy, przy oznaczaniu ich wg PN-EN 1744-1 [7].

Podsypkę pod rurki drenarskie należy wykonać z piasku odpowiadającego wymaganiom PN-EN 13043 [12].

2.5. Geowłóknina

Geowłóknina powinna być materiałem odpornym na działanie wilgoci, środowiska agresywnego chemicznie i biologicznie oraz temperatury, bez rozdarć, dziur i przerw ciągłości z dobrą szczepnością z gruntem drogowym, o charakterystyce zgodnej z dokumentacją projektową, aprobatami technicznymi i SST.

2.6. Wylot drenu z prefabrykatu betonowego lub żelbetowego

Powierzchnie prefabrykatów powinny być bez rys, pęknięć i ubytków betonu, o fakturze z formy dla powierzchni zasypywanych i fakturze zatartej dla powierzchni widocznych. Krawędzie elementów powinny być równe i proste.

Dopuszczalne wady lub uszkodzenia nie powinny przekraczać:

- a) dla elementów betonowych - szczyrby i uszkodzenia: liczba max 2, długość max 40 mm, głębokość max 10 mm,
- b) dla elementów żelbetowych - wklęsłość lub wypukłość powierzchni lub krawędzi: max 4 mm, szczyrby i uszkodzenia krawędzi i naroży: liczba max 4, długość max 30 mm.

2.7. Materiał izolacyjny wylotu drenu

Jeśli dokumentacja projektowa lub SST nie podaje inaczej, to do izolacji ścian wylotu drenu można stosować następujące materiały, po akceptacji Inżyniera:

- lepek asfaltowy stosowany na zimno wg PN-B-24620 [26],
- lepek asfaltowy z wypełniaczami stosowany na gorąco wg PN-B-24625 [27].

3. SPRZĘT

3.1. Ogólne wymagania dotyczące sprzętu

Ogólne wymagania dotyczące sprzętu podano w SST M-00.00.00. „Wymagania ogólne” pkt 3.

3.2. Sprzęt do wykonania drenażu

Odwodnienie płyt przejściowych może być wykonywane ręcznie lub mechanicznie, chociaż zwykle, ze względu na niewielki zakres robót wgłębnych odwodnieniowych, prace ekonomiczniej będzie wykonać ręcznie.

W przypadku mechanizacji wykonania drenażu Wykonawca powinien wykazać się możliwością korzystania z następującego sprzętu:

- a) układarek rurek drenarskich, o czynnościach jak dla koparko-układarek, lecz bez kopania rowków,
- b) innego sprzętu - do transportu, robót ziemnych i drenarskich.

4. TRANSPORT

4.1. Ogólne wymagania dotyczące transportu

Ogólne wymagania dotyczące transportu podano w SST M-00.00.00. „Wymagania ogólne” pkt 4.

4.2. Transport przy wykonywaniu drenażu

Rurki z tworzyw sztucznych, zabezpieczone przed przesuwaniem i wzajemnym uszkodzeniem, można przewozić dowolnymi środkami transportu. Podczas załadunku i wyładunku rurek nie należy rzucać. Szczególną ostrożność należy zachować w temperaturze 0° C i niższej.

Złączki w workach i pudłach należy przewozić w sposób zabezpieczający je przed zgnieceniem.

Materiał filtracyjny może być przewożony dowolnymi środkami transportu, w warunkach zabezpieczających go przed zanieczyszczeniem i zmieszaniem z innymi frakcjami.

5. WYKONANIE ROBÓT

5.1. Ogólne zasady wykonania robót

Ogólne zasady wykonania robót podano w SST M-00.00.00 „Wymagania ogólne” pkt 5.

5.2. Ułożenie podsypki

Przed przystąpieniem do układania rurek drenarskich, dno rowków należy oczyścić (np. łyżkami drenarskimi) tak aby woda (jeśli jest) wszędzie sączyła się równą warstwą, nie tworząc zagłębień. Na oczyszczonym dnie należy wykonać podsypkę z piasku o grubości 5 cm, jeżeli dokumentacja projektowa, SST lub ustalenia Inżyniera nie przewidują inaczej.

Podsypkę przy sączącej się wodzie należy wykonać tuż przed układaniem rurek drenarskich.

5.3. Układanie rurociągu drenarskiego

Skrajny, ułożony najwyżej otwór rurki należy zasłonić odpowiednią zaślepką (np. kamieniem, kształtką plastikową) w celu uniemożliwienia przedostawania się piasku i cząstek gruntu do wnętrza rurki.

Zasada działania drenu wymaga umożliwienia dopływu do niego wody gruntowej poprzez szczeliny stykowe lub otwory (dziurki, szparki podłużne) w rurkach.

Jeśli dokumentacja projektowa, SST lub Inżynier nie określi inaczej, to na budowie można użyć tylko jednego rodzaju materiału, zgodnie z niżej podanymi zasadami.

Perforowane rurki z tworzyw sztucznych, z gładkimi powierzchniami ich styków, należy łączyć za pomocą specjalnie produkowanych złązek.

5.4. Zastosowanie geowłókniny w drenażu

Geowłókniny mogą być zastosowane do:

- owinięcia przewodu dziurkowanego,
- zabezpieczenia połączeń rurek niedziurkowanych,
- owinięcia kruszywa.

5.5. Zasypanie rurociągu

Zasypanie rurociągu należy wykonać materiałem filtracyjnym (żwirem, piaskiem) zgodnie z dokumentacją projektową, SST lub wskazaniem Inżyniera. Zasypanie powinno być wykonane w sposób nie powodujący uszkodzenia ułożonego rurociągu. Jeśli w dokumentacji projektowej nie określono inaczej, to po ułożeniu rurek należy wykonać obsypkę ze żwiru do wysokości 10 cm nad wierzchem rurki, zagęszczoną ubijaniem po obu stronach przewodu, a następnie układać warstwę materiału filtracyjnego, określonego w pkt. 2.4., grubości nie większej niż od 20 do 25 cm w stanie luźnym, które należy lekko ubić w sposób nie powodujący uszkodzenia i przemieszczenia rurek.

5.6. Dopuszczalne tolerancje wykonania drenażu

Przy wykonywaniu drenażu dopuszczalne są następujące tolerancje:

- odchylenia odległości osi ułożonego drenażu od osi przewodu ustalonego na ławach celowniczych - nie powinny przekraczać ± 5 cm,
- odchylenie spadku ułożonego drenażu od przewidywanego w dokumentacji projektowej, nie powinno przekraczać:
przy zmniejszeniu spadku -5 % projektowanego spadku,
przy zwiększeniu spadku +10 % projektowanego spadku,
- odchylenia grubości warstw zasypek filtracyjnych: 5 cm, a jednocześnie ± 25 % zaprojektowanej grubości warstwy.

6. KONTROLA JAKOŚCI ROBÓT

6.1. Ogólne zasady kontroli jakości robót

Ogólne zasady kontroli jakości robót podano w SST M-00.00.00 „Wymagania ogólne” pkt 6.

6.2. Kontrola wstępna przed wykonaniem drenażu

6.2.1. Rurki drenarskie z tworzywa sztucznego

Każdą dostawę rurek należy zbadać wrywkowo w zakresie cech zewnętrznych, określonych w punkcie 2.3 i tablicy 2, lp. od 1 do 8, wybierając w sposób losowy 6 % zwojów, według wskazań Inżyniera, z których należy pobrać odcinki rurek do badań.

Sprawdzenie wykonania szczelin wlotowych należy przeprowadzić od wewnątrz, po rozcięciu odcinka rurki o długości 1 m.

W przypadkach wątpliwych lub spornych należy przeprowadzić badania wymienione w tablicy 2, lp. od 9 do 12.

Złączki rurek z tworzywa sztucznego należy badać w zakresie cech zewnętrznych (gładkość powierzchni, brak pęcherzy), a w przypadkach wątpliwych i spornych - na zerwanie obciążnikiem o masie 25 kg z wysokości 0,5 m.

6.2.2. Materiał filtracyjny

Badanie żwiru i piasku obejmuje sprawdzenie dla każdej partii dostawy, pochodzącej z jednego składu i złoża, o wielkości do 1500 t:

- składu ziarnowego, wg PN-EN 933-1 [4],
- zawartości związków siarki, wg PN-EN 1744-1 [7],
- wskaźnika wodoprzepuszczalności piasków, wg PN-55/B-04492 [15].

6.2.3. Geowłóknina

Dostarczana geowłóknina powinna mieć aprobatę techniczną w budownictwie drogowym i mostowym.

W przypadkach wątpliwych lub spornych należy przeprowadzić badania w jednostce specjalistycznej, w zakresie podanym w aprobacie technicznej.

6.3. Kontrola w czasie wykonywania drenażu

W czasie wykonywania drenażu należy zbadać:

- a) zgodność wykonywania drenażu z dokumentacją projektową (lokalizację, wymiary),
- b) zachowanie dopuszczalnych odchyłek wykonania drenażu, wymienionych w pkt. 5.6.,
- c) prawidłowość wykonania podsypki, zgodnie z pkt. 5.2.,
- d) poprawność ułożenia rurociągu drenarskiego, zgodnie z punktami 5.3. i 5.4.,
- e) prawidłowość wykonania zasypki filtracyjnej, zgodnie z pkt. 5.5.,

7. OBMIAR ROBÓT

7.1. Ogólne zasady obmiaru robót

Ogólne zasady obmiaru robót podano w SST M-00.00.00 „Wymagania ogólne” pkt 7.

7.2. Jednostka obmiarowa

Jednostką obmiarową drenażu jest - m (metr).

Obmiar robót polega na określeniu rzeczywistej długości rurociągu drenarskiego, podstawowego i odgałęzień, w tym dochodzących do zewnętrznej ściany czołowej wylotu drenażu.

Wyloty drenażu nie podlegają osobnemu obmiarowi i mieszczą się w jednostce obmiarowej drenażu.

8. ODBIÓR ROBÓT

8.1. Ogólne zasady odbioru robót

Ogólne zasady odbioru robót podano w SST M-00.00.00 „Wymagania ogólne” pkt 8.

Roboty uznaje się za wykonane zgodnie z dokumentacją projektową, SST i wymaganiami Inżyniera, jeżeli wszystkie pomiary i badania z zachowaniem tolerancji według punktu 6 dały wyniki pozytywne.

8.2. Odbiór robót zanikających i ulegających zakryciu

Odbiorowi robót zanikających i ulegających zakryciu dla odwodnienia płyt przejściowych podlega:

- podsypka rurociągu drenarskiego,
- wykonanie drenażu,
- zasypanie rurociągu kolejnymi warstwami materiału filtracyjnego,

9. PODSTAWA PŁATNOŚCI

9.1. Ogólne ustalenia dotyczące podstawy płatności

Ogólne ustalenia dotyczące podstawy płatności podano w SST M-00.00.00 „Wymagania ogólne” pkt 9.

9.2. Cena jednostki obmiarowej

Cena wykonania 1 m drenażu obejmuje:

- wyznaczenie robót w terenie,
- dostarczenie materiałów,
- rozłożenie podsypki z zagęszczeniem,
- ułożenie drenażu z rurek drenarskich,
- zasypanie warstwami z kruszywa naturalnego lub łamanego, a następnie gruntem i zagęszczenie zgodnie z dokumentacją projektową i specyfikacją techniczną,
- przeprowadzenie pomiarów i badań laboratoryjnych wymaganych w specyfikacji technicznej.

10. PRZEPISY ZWIĄZANE

10.1. Normy

4. PN-EN 933-1:2000 Badania geometrycznych właściwości kruszyw. Oznaczanie składu ziarnowego. Metoda przesiewania
7. PN-EN 1744-1:2000 Badania chemicznych właściwości kruszyw. Analiza chemiczna
8. PN-EN 1926:2001 Metody badań kamienia naturalnego. Oznaczanie wytrzymałości na ściskanie

9. PN-EN 1936:2001 Metody badań kamienia naturalnego. Oznaczanie gęstości i gęstości objętościowej oraz całkowitej i otwartej porowatości
10. PN-EN 12371:2002 Metody badań kamienia naturalnego. Oznaczanie mrozoodporności
12. PN-EN 13043:2004 Kruszywa do mieszanek bitumicznych i powierzchniowych utwaleń stosowanych na drogach, lotniskach i innych powierzchniach przeznaczonych do ruchu (Norma do zastosowań przyszłościowych. Tymczasowo należy stosować normy: PN-B-11111:1996 Kruszywa mineralne. Kruszywa naturalne do nawierzchni drogowych. Żwir i mieszanka oraz PN-B-11112:1996 Kruszywa mineralne. Kruszywa łamane do nawierzchni drogowych)
13. PN-EN 13755:2002 Metody badań kamienia naturalnego. Oznaczanie nasiąkliwości przy ciśnieniu atmosferycznym
14. PN-EN 14157:2005 Kamień naturalny. Oznaczanie odporności na ścieranie
15. PN-B-04492:1955 Grunty budowlane. Badania własności fizycznych. Oznaczanie wskaźnika wodoprzepuszczalności
18. PN-B-04115:1967 Materiały kamienne. Oznaczenie wytrzymałości kamienia na uderzenie (zwięzłości)
19. PN-B-01080:1984 Kamień dla budownictwa i drogownictwa . Podział i zastosowanie według własności fizyczno-mechanicznych
20. PN-B-02480:1986 Grunty budowlane. Określenia, symbole, podział i opis gruntów
21. PN-B-03264:2002 Konstrukcje betonowe, żelbetowe i sprężone. Obliczenia statyczne i projektowanie
23. PN-B-11210:1996 Materiały kamienne. Kamień łamany
26. PN-B-24620:2004 Lepik asfaltowy stosowany na zimno (Zmiana Az1)
27. PN-B-24625:1998 Lepik asfaltowy z wypełniaczami stosowany na gorąco
28. PN-B-27617:1997 Papa asfaltowa na tekturze budowlanej (Zmiana A1)
29. PN-C-89221:2004 Rury z tworzyw sztucznych. Rury drenarskie karbowane z niezmiękczonego polichlorku winylu (PVC-U) (Zmiana Az1)
32. BN-84/6366-10 Kształtki drenarskie typ 50 z polietylenu wysoko-ciśnieniowego
33. BN-77/8931-12 Oznaczenie wskaźnika zagęszczenia gruntu

10.2. Inne dokumenty

34. Katalog powtarzalnych elementów drogowych. CBPBDiM „Transprojekt”, Warszawa 1979-1982.

M-04.03.00. ELEMENTY WYPOSAŻENIA MOSTU**M-04.03.01. ŁOŻYSKA GARNKOWE****1. WSTĘP****1.1. Przedmiot SST**

Przedmiotem niniejszej szczegółowej specyfikacji technicznej (SST) są wymagania dotyczące wykonania i odbioru robót budowlanych związanych z wykonaniem i montażem łożysk garnkowych w ramach przebudowy mostu w miejscowości Skrzydłów przez rzekę Wartę w km 8+150 w ciągu drogi powiatowej nr 1024S.

1.2. Zakres stosowania SST

Szczegółowa specyfikacja techniczna (SST) jest stosowana jako dokument przetargowy i kontraktowy przy zlecaniu i realizacji robót określonych w punkcie 1.1.

1.3. Zakres robót objętych SST

Ustalenia zawarte w niniejszej specyfikacji dotyczą zasad prowadzenia robót związanych z wykonaniem, montażem i odbiorem łożysk garnkowych w ramach przebudowy mostu w miejscowości Skrzydłów przez rzekę Wartę w km 8+150 w ciągu drogi powiatowej nr 1024S.

1.4. Określenia podstawowe

1.4.1. Łożysko - konstrukcja, której zadaniem jest przeniesienie sił z przęsła lub belki na podporę, umożliwiającą jednocześnie obroty przekrojów podporowych przęsła lub belki i, ewentualnie, przemieszczenia przęsła lub belki w płaszczyźnie podparcia.

1.4.2. Łożysko nieprzesuwne - łożysko uniemożliwiające przemieszczenia przęsła w płaszczyźnie podparcia.

1.4.3. Łożysko przesuwne - łożysko umożliwiające przemieszczenia przęsła w płaszczyźnie podparcia, w jednym lub wielu kierunkach.

1.4.4. Łożysko garnkowe - łożysko w kształcie płaskiego cylindra (garnka), w którym umieszczona jest warstwa elastomeru, dociskanego z zewnątrz tłokiem, wchodzącym częściowo w cylinder.

1.4.5. Politetrafluoroetylen (PTFE) - tworzywo sztuczne, fluorowęglowe, o bardzo małym współczynniku tarcia.

1.4.6. Stal austenityczna - rodzaj stali odpornej na korozję.

1.4.7. Smar silikonowy - smar stanowiący kompozycję oleju silikonowego oraz mydła litowego.

1.4.8. Pozostałe określenia podstawowe są zgodne z obowiązującymi, odpowiednimi polskimi normami i z definicjami podanymi w SST M-00.00.00 „Wymagania ogólne” [1] pkt 1.4.

1.5. Ogólne wymagania dotyczące robót

Ogólne wymagania dotyczące robót podano w SST M-00.00.00 „Wymagania ogólne” [1], pkt 1.5.

2. MATERIAŁY

2.1. Ogólne wymagania dotyczące materiałów

Ogólne wymagania dotyczące materiałów, ich pozyskiwania i składowania, podano w SST M-00.00.00 „Wymagania ogólne” [1] pkt 2.

2.2. Materiały do wykonania robót

2.2.1. Wymagania ogólne dla łożysk

Materiały do wykonania robót powinny być zgodne z ustaleniami dokumentacji projektowej. Dla zastosowanych łożysk Wykonawca przedstawi Polską Normę lub aktualną aprobatę techniczną wydaną przez IBDiM. Poza tym zastosowane łożyska powinny spełniać wymagania „Rozporządzenia Ministra Transportu i Gospodarki Morskiej z dnia 30 maja 2000 r. w sprawie warunków technicznych, jakim powinny odpowiadać drogowe obiekty inżynierskie i ich usytuowanie” [23]. Poniżej przedstawiono wymagania dla łożysk garnkowych zgodnie z PN-S-10060:1998 [2] i rozporządzeniem [23].

Wykonawca dostarczy Inżynierowi zaświadczenia producenta potwierdzające spełnienie przez zastosowane łożyska wymaganych właściwości oraz trwałości, a także wyniki przeprowadzonych badań.

Należy stosować łożyska garnkowe, dla których producent gwarantuje okres użytkowania nie krótszy niż 20 lat.

Zastosowane łożyska garnkowe powinny:

- przekazywać obciążenia pionowe całą powierzchnią, z jednoczesnym zagwarantowaniem wielokierunkowych obrotów konstrukcji w punktach podparcia,
- być wyposażone w oddzielne powierzchnie do przenoszenia przemieszczeń liniowych i kątowych,
- przekazywać siły poziome z pominięciem powierzchni przenoszących naciski pionowe,
- zapewnić małe opory tarcia przy przemieszczeniach liniowych i kątowych poprzez zastosowanie w szczególności odpowiednio:
 - a) wkładek z PTFE o współczynniku tarcia nie większym niż 0,03 - przy naprężeniach dociskających nie mniejszych niż 30 MPa,
 - b) blach ślizgowych z wysokostopowych stali austenitycznych o chropowatości powierzchni spełniającej wymagania PN-S-10060:1998[2],
 - c) chromowanych zakrzywionych powierzchni ślizgowych o chropowatości spełniającej wymagania PN-S-10060:1998[2].

Zastosowane łożyska nie powinny przenosić:

- obrotów większych niż 0,01 rad,
- sił poziomych większych niż 10% wielkości nacisków pionowych.

Wkładki z PTFE powinny być osadzone częścią swej grubości w zagłębieniach stalowych elementów i powinny być wyposażone w kieszenie smarownicze, wypełnione smarem spełniającym wymagania pktu 2.2.2.2.

Zastosowane łożyska garnkowe powinny w szczególności mieć część garnkową łożyska z poduszką elastomerową:

- a) w łożyskach przesuwnych - w dolnej lub górnej ich części,
- b) w łożyskach stałych - w górnej ich części.

Zastosowane łożyska powinny być wyposażone w:

- element dociskający poduszkę elastomerową na jej styku z przykrywą garnka i zabezpieczający ją przed wyciśnięciem; osadzenie pokrywy w garnku nie powinno ograniczać obrotów łożyska i nie powinno powodować jego zaklinowania.
- dodatkowe płyty ślizgowe na pokrywie garnka, z odpowiednimi prowadnicami w przypadku ukierunkowania przesuwu; prowadnice powinny przenieść na pokrywę garnka siły poziome działające na łożysko, siły te powinny być przekazane na ścianki garnka poprzez bezpośredni docisk, bez oddziaływania na poduszkę elastomerową,
- elementy zabezpieczające powierzchnie ślizgowe przed zanieczyszczeniem,
- wskaźniki przesuwu łożyska - przy przemieszczeniach poszczególnych części łożysk większych niż 20 mm,
- elementy stabilizujące wzajemne położenie części łożyska w czasie transportu i montażu,
- uchwyty - usuwane po zmontowaniu łożyska.

Poszczególne elementy łożysk stalowych powinny być zabezpieczone odpowiednio przed korozją, w szczególności za pomocą:

- powłok metalizacyjnych lub powłok specjalnie utwardzonych na powierzchniach kontaktowych łożysk,
- materiałów nierdzewnych przewidzianych na powierzchnie kontaktowe,
- zabezpieczeń antykorozyjnych identycznych, jakie przewidziano dla konstrukcji stalowej przylegającej do łożyska,
- smarów o właściwościach antykorozyjnych na powierzchniach kontaktowych.

Łożyska po wykonaniu powinny być trwale oznakowane przez podanie nazwy producenta (lub nazwy handlowej) oraz numeru seryjnego i roku produkcji. Numer seryjny powinien być niepowtarzalny, aby umożliwić w razie potrzeby prześledzenie zapisów kontrolnych w procesie produkcyjnym. Numer seryjny powinien być także widoczny po ustawieniu łożyska na podporze. Górna powierzchnia łożyska powinna być wyraźnie oznakowana, a na niej zaznaczone: wielkość i kierunek projektowanego przemieszczenia oraz osie służące do ustawienia łożyska na podporze. Łożyska przesuwne projektowane na przesuw ≥ 20 mm, powinny mieć skalę przemieszczeń, pozwalającą określić wzajemne przesunięcie ruchomych elementów łożyska. Łożyska z elementami ślizgowymi i obrotowymi powinny mieć zaznaczone punkty kontroli: wysokość występu arkuszy PTFE poza osadzenie oraz wzajemnego położenia płyty górnej i dolnej po obrocie.

Sposób wykonania poszczególnych elementów łożysk (w tym wykończenie powierzchni stalowych, ochrona antykorozyjna, klejenie, wymagania geometryczne) oraz całych łożysk powinien być zgodny z PN-S-10060:1998 [2].

2.2.2. Materiały do wykonania łożysk garnkowych

Materiały do wykonania łożysk garnkowych i same łożyska powinny być zgodne z wymaganiami PN-S-10060:1998 [2]. Podstawowe wymagania dla materiałów, zgodne z powyższą normą podano w dalszym ciągu.

2.2.2.1. Stal na łożyska

Jeżeli łożyska garnkowe są wykonywane ze staliwa lub stali węglowej, to stal garnka powinna mieć $R_e \geq 205$ MPa, a w pozostałych elementach $R_e \geq 175$ MPa. W przypadku grubości elementów większej niż 100 mm, powinna być wykonana próba udarności w temperaturze -20°C . Próba ta powinna dać wynik $\geq 16\text{J}$, zaś średnia z 3 próbek wynik ≥ 20 J.

W przypadku łożysk kotwionych bolce lub śruby kotwiące powinny być typu odpornego na drgania.

2.2.2.2. Smar

Smary przeznaczone do smarowania powierzchni ślizgowych powinny być trwałe i zachowywać swe właściwości w temperaturze eksploatacji łożyska. Smary nie powinny działać niszcząco na inne elementy łożysk. Do smarowania powierzchni ślizgowych (m.in. z PTFE) należy stosować smar silikonowy, zachowujący niezmiennie właściwości w zakresie temperatury od -35°C do $+50^\circ\text{C}$, spełniający wymagania podane w tablicy 1.

Tablica 1. Właściwości fizyczno-mechaniczne smaru silikonowego

Lp.	Cecha	Wymagania normy	Jednostka	Wartość
1	Penetracja podczas pracy w temp. 25°C	PN-88/C-04133[3]	mm	od 26,5 do 29,5
2	Temperatura kroplenia	PN-84/C-04139[4]	$^\circ\text{C}$	≥ 180
3	Oddzielanie oleju: po 24 h w 100°C	PN-62/C-04144[5]	% (m/m)	≤ 3
4	Odporność na utlenianie: spadek ciśnienia po 100 h w 100°C	PN-56/C-04143[6]	MPa	$\leq 0,1$
5	Punkt ciekłości oleju	PN-62/C-04144[5]	$^\circ\text{C}$	< -60

2.2.2.3. Elastomer

Do wyrobu łożysk garnkowych należy stosować elastomer na bazie kauczuku naturalnego o twardości $(50\pm 5)^\circ\text{Sh A}$, wg PN-80/C-04238 [17] spełniający poniższe wymagania:

- do produkcji łożysk nie można stosować żadnych odpadów gumowych lub gumi z odzysku,
- elastomer powinien charakteryzować się dobrą odpornością na działanie zmiennych warunków atmosferycznych, ozonu, promieniowania ultrafioletowego, olejów, smaru, benzyny, soli oraz ekstremalnych temperatur, w których eksploatowane jest łożysko (od -35°C do $+50^\circ\text{C}$).

Parametry fizyczno-mechaniczne elastomeru o twardości 50°Sh A powinny spełniać wymagania podane w tablicy 2.

Tablica 2. Właściwości fizyczno-mechaniczne elastomeru o twardości 50°Sh A

Lp.	Cecha	Wymagania normy	Jednostka	Wartość
1	Moduł odkształcenia postaciowego	PN-93/C-04210 [7]	Mpa	0,9 $\pm 0,15$
2	Wytrzymałość na rozciąganie: - próbki formowane - próbki wycinane	PN-93/C-04205 [8]	Mpa	≥ 16 ≥ 14
3	Wydłużenie przy zerwaniu: - próbki formowane - próbki wycinane	(badanie na próbkach wiosełkowych)	%	≥ 450 ≥ 400
4	Odkształcenie trwałe po 24 h w temp. 70°C	PN-80/C-04246 [9], PN-54/C-04253 [10] PN-80/C-04290 [11]	%	≥ 30
5	Wytrzymałość na rozdzieranie	PN-86/C-04254 [12]	kN/m	≥ 5
6	Odporność na starzenie: maksymalna zmiana wartości pierwotnej: - twardość - wytrzymałość na rozciąganie - wydłużenie przy zerwaniu	PN-82/C-04216 [13] Kauczuk naturalny powinien być poddany starzeniu przez 7d w temp. $(70\pm 2)^\circ\text{C}$.	$^\circ\text{Sh A}$ % %	+ 10 ± 15 ± 25
7	Odporność ozonowa: wydłużenie 30% przez 96 h w temp. $(40\pm 2)^\circ\text{C}$, stężenie 25 pphm	PN-85/C-05015 [14]	-	bez rys

2.2.2.4. Politetrafluoroetylen (PTFE)

PTFE, z którego są wykonane arkusze elementów ślizgowych, powinien być materiałem czystym, bez wypełniaczy, wcześniej nie przerabianym. Nie dopuszcza się materiału regenerowanego. PTFE powinien spełniać wymagania podane w tablicy 3.

Tablica 3. Wymagania wobec PTFE

Lp.	Cecha	Wymagania normy	Jednostka	Wartość
1	Gęstość	PN-92/C-89035 [18]	g/cm^2	od 2,14 do 2,20
2	Wytrzymałość na rozciąganie	PN-81/C-89034 [19]	MPa	≥ 29
3	Wydłużenie przy zerwaniu		%	≥ 300
4	Twardość	PN-80/C-04238 [17]	$^\circ\text{Sh D}$	≥ 65

2.3. Podlewka pod łożyska

Pod łożysko można stosować podlewki z niskoskurczowej zaprawy cementowej, żywicznej lub cementowo-żywicznej. Dla zastosowanej zaprawy Wykonawca przedstawi aprobatę techniczną wydaną przez IBDiM potwierdzającą, że zaprawa przeznaczona jest na podlewki pod łożyska.

Jeżeli stosowana zaprawa jest na bazie żywicy, to chemiczne właściwości żywicy oraz stosunek żywicy do wypełniaczy powinny być dobrane w ten sposób, aby uzyskać konsystencję i czas wiązania umożliwiające prawidłowe ustawienie łożyska w warunkach budowy. Jeżeli zastosowana zaprawa ma być w bezpośrednim kontakcie z łożyskiem, to musi być ona chemicznie obojętna wobec materiału łożyska.

3. SPRZĘT

3.1. Ogólne wymagania dotyczące sprzętu

Ogólne wymagania dotyczące sprzętu podano w SST M-00.00.00 „Wymagania ogólne” [1], pkt 3.

3.2. Sprzęt do wykonania robót

Do przygotowania i ułożenia zaprawy niskoskurczowej jako podlewki pod łożysko Wykonawca powinien dysponować szalunkami do zaprawy, mieszalnikiem wolnoobrotowym, pacą, szpachlą lub innym narzędziem do nakładania zaprawy ewentualnie aparaturą do wlewania lub tłoczenia zaprawy samorozlewnej pod łożysko z odpowiednim jej odpowietrzaniem.

W przypadku zastosowania łożysk kotwionych konieczne są wiertarki do betonu do wywiercenia otworów na sworznie kotwiące. Do montażu łożyska należy używać żurawi samochodowych o udźwigu odpowiednim do masy łożysk.

Sprzęt stosowany do montażu łożysk musi zostać zaakceptowany przez Inżyniera.

4. TRANSPORT

4.1. Ogólne wymagania dotyczące transportu

Ogólne wymagania dotyczące transportu podano w SST M-00.00.00 „Wymagania ogólne” [1], pkt 4.

4.2. Przenoszenie, transport i przechowywanie łożysk

Podczas przenoszenia, transportu i przechowywania łożyska powinny być czyste oraz zabezpieczone od uszkodzeń mechanicznych, nadmiernej temperatury, opadów atmosferycznych, zanieczyszczeń i innych szkodliwych czynników. Łožyska powinny być pakowane w szczelne skrzynki, z ochroną elementów łożysk przed wzajemnym obcieraniem, a także wstrząsami i uderzeniami. Transport łożysk powinien odbywać się w krytych wagonach kolejowych lub pod plandeką w skrzyniach samochodów ciężarowych, zgodnie z obowiązującymi przepisami transportowymi. Łožyska przed ustawieniem na podporach powinny być chronione przed uszkodzeniem i korozją.

Łožyska powinny być zaopatrzone w odpowiednie uchwyty do ich przenoszenia. Do zachowania właściwego położenia elementów ruchomych łożysk, powinny być stosowane tymczasowe zaciski montażowe. Nie mogą być one używane do zawieszania lub chwytania łożysk, chyba że zostały specjalnie zaprojektowane do tego celu. Otwory na zaciski, z zwłaszcza części gwintowane otworów, powinny być chronione i zabezpieczone przed uszkodzeniem.

Materiały do wykonania podlewki powinny być transportowane i przechowywane zgodnie z wymaganiami producenta.

5. WYKONANIE ROBÓT

5.1. Ogólne zasady wykonywania robót

Ogólne zasady wykonywania robót podano w SST M-00.00.00 „Wymagania ogólne” [1], pkt 5. Roboty powinny być wykonane zgodnie z „Rozporządzeniem Ministra Transportu i Gospodarki Morskiej z dnia 30 maja 2000 r. w sprawie warunków technicznych, jakim powinny odpowiadać obiekty inżynierskie i ich usytuowanie” [23] oraz zgodnie z PN-S-10060:1998 [2].

5.2. Dokumentacja projektowa

Przed przystąpieniem do wbudowania łożysk Wykonawca powinien przygotować:

- a) harmonogram wbudowania łożysk, z uwzględnieniem robót związanych z przygotowaniem łożysk i ciosów podłożyskowych,
- b) projekt montażu łożysk, uwzględniający zalecenia producenta łożysk. Projekt montażu łożysk powinien zawierać:
 - zestawienie zastosowanych łożysk i plan ich rozmieszczenia,
 - rysunki nisz pod łożyska w ciosach podłożyskowych na podporach,
 - szczegóły zamocowania łożysk na podporach oraz do ustroju niosącego,
 - wymagania odnośnie składania i montażu łożysk na podporach,
 - kolejność montowania łożysk.

Projekt powinien zawierać rysunki zbrojenia ciosów podłożyskowych i nadłożyskowych, w przypadku, gdy dokumentacja projektowa uzależnia gabaryty ciosów od wymiarów łożyska konkretnego producenta, który zostanie wybrany po wygraniu przetargu.

5.3. Montaż łożysk

Łożyska powinny być montowane zgodnie z dokumentacją projektową, projektem montażu i ST.

Podstawowe czynności przy wykonywaniu robót obejmują:

- roboty przygotowawcze,
- przygotowanie podłoża do montażu łożyska,
- montaż kotew łożysk kotwionych,
- ustawienie łożyska,
- roboty wykończeniowe.

5.4. Roboty przygotowawcze

Przed przystąpieniem do robót należy, na podstawie dokumentacji projektowej, ST lub wskazań Inżyniera:

- ustalić materiały niezbędne do wykonania robót,
- określić kolejność, sposób i termin wykonania robót.

5.5. Przygotowanie podłoża do montażu łożysk

Łożyska powinny być ustawiane na pośredniczących warstwach zaprawy, które służą jako warstwy wyrównawcze i poziomujące. Przed wykonaniem podsadzki, łożysko należy ustawić w projektowanym położeniu. Do tego celu służą śruby nastawcze, kliny lub inne podkładki. Do tymczasowego podparcia łożysk można stosować kliny stalowe lub poduszki gumowe.

Niedopuszczalne jest pozostawienie sztywnych elementów pod łożyskiem. Po osiągnięciu przez zaprawę wymaganej wytrzymałości, sztywne kliny i podkładki powinny być usunięte. Zalecane jest stosowanie klinów i podkładek z materiałów ściśliwych. Do tego celu nie nadają się elastomery, gdyż są materiałami nieściśliwymi.

Łożyska powinny być podsadzane na całej swej powierzchni. Po ich ustawieniu nie powinno być pod nimi pustek lub twardszych miejsc. Materiał do podsadzania powinien przenosić przewidziane obciążenia bez uszkodzeń. Powierzchnie pod podsadzki powinny być przygotowane odpowiednio do rodzaju zastosowanej zaprawy, zgodnie z wymaganiami producenta zaprawy. Zwykle przed przystąpieniem do wykonania podlewki z zaprawy lub zaczynu cementowego wymagane jest, aby beton ciosu podłożyskowego został nasycony wodą, aby uniknąć potem jej odsączenia z zaprawy.

Nadmiar wody powstały na powierzchni po wylaniu zaprawy powinien być usunięty. Górna powierzchnia każdej podsadzki powinna mieć spadki na zewnątrz łożyska.

Grubość niezbrojonej warstwy podlewki z zaprawy między łożyskiem a ciosem podłożyskowym nie powinna przekraczać wartości: 50 mm lub $0,1 \times (\text{pole kontaktu/obwód pola kontaktu}) + 15$ mm, przy czym decyduje wartość mniejsza. Grubość podlewki nie powinna być także mniejsza od 3-krotnej średnicy maksymalnych ziarn kruszywa.

Dopuszczalne są następujące sposoby wykonania podsadzki:

- a) przez ułożenie gęsto plastycznej zaprawy w formie stożka i opuszczenie na nią łożyska w ten sposób, że nadmiar zaprawy będzie wyciśnięty na wszystkich jego bokach,
- b) przez wlewanie lub tłoczenie zaprawy samorozlewnej z odpowiednim jej odpowietrzaniem,
- c) przez podbijanie wciskaną zaprawą gęstoplastyczną.

Sposób b) powinien być stosowany w przypadku łożysk z kotwami lub sworzniami czołowo spawanymi do dolnej płyty łożyska. Sposób c) zaleca się stosować w przypadku, gdy krawędzie łożyska są krótsze niż 50 cm.

Deskowania do zaprawy nie należy usuwać wcześniej nim zwiąże zaprawa. Musi być ono jednak usunięte w chwili włączania łożyska do współpracy z konstrukcją niosącą. Usuwanie deskowania przez jego wypalanie jest niedopuszczalne.

5.6. Kotwienie łożysk

W przypadku łożysk kotwionych, otwory na sworznie kotwiące powinny być wiercone i rozwiercane. Średnica otworów na bolce do kotwienia powinna być o 2 mm większa niż nominalna średnica bolca w przypadku mocowania łożysk do elementów stalowych bądź prefabrykatów betonowych oraz o 3 mm większa, w przypadku betonu wylewanego na budowie.

5.7. Montaż łożysk

Przy montażu łożysk należy przestrzegać następujących ustaleń:

- łożyska powinny być ustawiane na podporach zgodnie z dokumentacją projektową oraz projektem montażu łożysk, z uwzględnieniem oznaczeń na wierzchu łożyska. Pierwsze łożysko powinno zostać ustawione w obecności przedstawiciela producenta łożysk lub upoważnionego przez niego przedstawiciela,
- łożyska wcześniej zmontowane w wytwórni nie mogą być rozkładane, chyba że zachodzą istotne okoliczności wymagające ich rozłożenia,
- ustawienie łożysk bez zapewnienia spływu wody z poszczególnych ich elementów i niszy łożyskowej nie jest dozwolone,
- łożyska ruchome powinny być ustawione w ten sposób, aby położenie neutralne zajmowały w temperaturze otoczenia $+10^{\circ}\text{C}$ i w przypadku obciążenia przęsła połową obciążenia ruchomego przyjętego w dokumentacji projektowej. Przed ustawieniem łożyska należy sprawdzić czy temperatura konstrukcji przęsła w czasie montażu łożyska mieści się w zakresie tolerancji przewidzianych w dokumentacji projektowej w stosunku do temperatury $+10^{\circ}\text{C}$,
- po ustawieniu, łożyska i ich otoczenie powinny być czyste. Tymczasowe zaciski montażowe powinny być poluzowane lub usunięte. Wbudowane łożyska powinny być skontrolowane po ich włączeniu do współpracy z konstrukcją przęsła i podpory.

5.8. Opuszczanie konstrukcji przęsła na łożyska

Opuszczanie konstrukcji przęsła na łożyska powinno przebiegać zgodnie z dokumentacją projektową. Może to nastąpić dopiero po osiągnięciu przez podsadzkę wymaganej wytrzymałości.

Wszystkie śruby nastawcze powinny być dostępne, aż do chwili związania zaprawy podlewki. Wszystkie elementy sztywne, przeszkadzające swobodnym ruchom łożyska powinny być usunięte,

Konstrukcje przęsła betonowanych na miejscu mogą być wylewane bezpośrednio nad górną powierzchnią łożyska, po jego właściwym ustawieniu. W tym przypadku powierzchnia łożyska oraz przęsła powinny być w bezpośrednim kontakcie, bez żadnych warstw oddzielających. Pozostałe powierzchnie łożysk powinny być zabezpieczone przed zalaniem ich masą betonową. W tym celu łożyska można osłonić płytami styropianowymi lub miękkimi płytami pilśniowymi nasasyconymi bitumem i uszczelnionymi gipsem.

W przypadku przęsła prefabrykowanych lub stalowych, należy przewidzieć podkładki wyrównawcze, zapewniające równomierność docisku między konstrukcją przęsła a górną powierzchnią łożyska.

Jeżeli jest konieczna korekta rzędnych posadowienia łożyska, to powinna być ona przeprowadzona metodą tłoczenia lub podbijania dolnej płyty łożyska przy użyciu zaprawy.

5.9. Protokół z ustawiania łożysk

Z ustawienia łożysk należy sporządzić protokół, który powinien zawierać:

- daty ustawienia,
- temperaturę konstrukcji,
- sposób osadzenia łożysk,
- położenie łożyska względem konstrukcji przęsła i podpory oraz względem ich osi,
- opis stanu łożyska i jego zabezpieczenia antykorozyjnego,
- wielkość wstępnego ustawienia części ruchomych,
- opis stanu zacisków montażowych,
- opis stanu podpory i podstawy łożyska,
- sprawozdanie z kontroli zgodności wykonania podsadzki z pkt.5.5.

Należy także odnotować, czy po związaniu podlewki łożysko znalazło się w projektowanym położeniu, czy usunięto zaciski montażowe oraz, czy wzajemne położenia części ruchomych łożyska zapewniają przewidzianą dla nich możliwość obrotu i przesuwu.

5.10. Roboty wykończeniowe

Roboty wykończeniowe powinny być zgodne z dokumentacją projektową i ST. Do robót wykończeniowych należą prace związane z dostosowaniem wykonanych robót do warunków budowy obiektu i roboty porządkujące.

6. KONTROLA JAKOŚCI ROBÓT

6.1. Ogólne zasady kontroli jakości robót

Ogólne zasady kontroli jakości robót podano w SST M-00.00.00 „Wymagania ogólne” [1], pkt 6.

6.2. Badania materiałów

6.2.1. Kontrola producenta

Łożyska garnkowe powinny być dostarczone przez producenta jako komplet gotowy do zmontowania. Kontrola wykonania warsztatowego w wytwórni spoczywa na producencie.

Badania łożysk kompletnych powinny być wykonane w wytwórni i powinny obejmować:

- badania prototypów, w celu sprawdzenia zgodności ich z projektem,
- badania podczas produkcji, w celu sprawdzenia, czy zostały użyte właściwe materiały i procedury technologiczne,
- badania odbiorcze, w celu potwierdzenia, że łożyska spełniają wymagania Polskiej Normy lub aprobaty technicznej; podczas tych badań mogą być wykorzystane wyniki badań prototypów i badań wykonywanych podczas produkcji.

Należy wykonać przynajmniej jedną pełną serię badań kompletnych na trzech elementach wybranych losowo z serii produkcyjnej 150 łożysk. Z badania materiałów i łożysk kompletnych powinien zostać sporządzony protokół. Protokoły kontroli materiałów i kompletnych łożysk oraz odbioru w wytwórni powinny być dostarczone na budowę łącznie z łożyskami.

Protokół z badań powinien zawierać:

- opis łożyska i jego numer identyfikacyjny,
- wymiary łożyska poddanego badaniom,
- atesty materiałowe,
- daty i czas trwania badań,
- wykaz odstępstw od Polskich Norm,
- uwagi o stanie łożyska po badaniu,
- fotografie z badań,
- wyniki pomiaru wszystkich odkształceń, przemieszczeń i obciążeń,
- wymiary elementów składowych łożyska po badaniu,

- powołanie na odpowiednie normy.

6.2.2. Kontrola przy odbiorze łożysk po transporcie na budowie

Przed przystąpieniem do robót Wykonawca powinien:

- uzyskać wymagane dokumenty, dopuszczające wyroby budowlane do obrotu i powszechnego stosowania (certyfikaty zgodności, deklaracje zgodności, aprobaty techniczne, protokoły z badań łożysk w wytwórni itp.), potwierdzające zgodność materiałów z wymaganiami pktu 2 niniejszej specyfikacji,
- ew. wykonać własne badania właściwości materiałów przeznaczonych do wykonania robót, określone w pktcie 2 lub przez Inżyniera,
- dokonać oględzin zewnętrznych poszczególnych części łożysk, szczególną uwagę zwracając na:
 - widoczne uszkodzenia, zwłaszcza powłoki antykorozyjnej (rodzaj i zakres każdego uszkodzenia powinien być opisany),
 - czystość powierzchni zewnętrznych,
 - pewność tymczasowych zacisków montażowych,
 - zgodność z rysunkami, przy zachowaniu dopuszczalnych odchyłek wymiarów zewnętrznych ± 3 mm dla wymiarów w planie i wysokości, dopuszczalnych różnic między dwoma sąsiednimi narożami łożyska 0,2% odległości między nimi lub 1 mm (decyduje wartość większa), dopuszczalnych odchyłek grubości płyty elastomeru: +2,5 mm, -0 mm w przypadku, gdy $d \leq 750$ mm, $d/300$, -0 mm, w przypadku gdy $750 \text{ mm} < d < 1500 \text{ mm}$, dopuszczalnego luzu między ścianą garnka a płytą elastomeru w stanie bez obciążenia $\leq 0,2\%$ średnicy płyty elastomeru lub 0,5 mm (decyduje wartość większa),
 - oznakowanie na górnej powierzchni łożyska i na tabliczce znamionowej (oznaczenie kierunków osi x i y oraz, jeżeli ma to miejsce, wstępnego przesunięcia na powierzchniach górnej i dolnej części łożyska),
 - położenie urządzeń nastawczych,
 - usytuowanie wskaźników przesuwów,
 - wielkość i kierunek wstępnego przesunięcia elementów ruchomych,
 - możliwość regulacji ustawienia,
 - opakowanie,
- sprawdzić kompletność dostarczonych łożysk.
Wszystkie dokumenty oraz wyniki badań Wykonawca przedstawi Inżynierowi do akceptacji.

6.3. **Kontrola usytuowania otworów do kotwienia płyt łożyskowych**

Położenie osi otworów do kotwienia powinno spełniać odchyłki wg PN-88/M-85030 [22].

6.4. **Kontrola powierzchni betonowych pod łożyskiem**

Powierzchnie konstrukcji kontaktującej się z łożyskiem nie powinny mieć zagłębień większych niż 3 mm lub stanowiących 0,4% przekątnej łożyska w planie (decyduje wartość większa).

6.5. **Kontrola ustawienia łożysk**

Zakres badań powinien obejmować sprawdzenie:

- usytuowania łożysk w planie, przy czym sprawdzenie usytuowania łożysk w planie należy przeprowadzać przez pomiar wielkości liniowych odchylenia ustawienia łożysk w planie w stosunku do projektowanego, które w przypadku konstrukcji niosących betonowanych na mokro nie powinno przekraczać 5 mm, a w przypadku pozostałych konstrukcji 2 mm w stosunku do rzeczywistego położenia konstrukcji po zmontowaniu,
- ustawienia poziomego lub pochyłego poszczególnych łożysk, przy czym:
 - a) sprawdzenie ustawienia poziomego lub pochyłego poszczególnych łożysk należy wykonać poziomnicą,
 - b) sprawdzenie rzędnych łożysk powinno być wykonane niwelatorem precyzyjnym, przy czym:
 - łożyska powinny być ustawione w ten sposób, że położenie ich osi nie powinno odbiegać więcej niż ± 3 mm od projektowanego położenia,
 - poziom jednego łożyska lub średnie poziomy kilku łożysk na dowolnej podporze powinny mieścić się w odchyłce $\pm 0,0001$ sumy długości sąsiednich przęseł belki ciągłej, ale nie powinny przekraczać ± 5 mm,

- dopuszczalne odchylenie od płaszczyzny poziomej wynosi 1:200 w dowolnym kierunku,
- przylegania poszczególnych części łożysk, które można przeprowadzić wizualnie.
Dla łożysk garnkowych powinien być spełniony warunek, aby luz między tłokiem a cylindrem wynosił najwyżej 1,0 mm - w przypadku pierścieni uszczelniających metalowych oraz 0,5 mm - w przypadku pierścieni z innych materiałów.
- chropowatości powierzchni R_z wg PN-87/M-04251 [15] oraz PN-85/M-04254 [16] wewnętrznych cylindrycznych powierzchni garnka, kontaktujących się z elastomerem, nie powinna przekraczać 6,3 μm . W przypadku płaskiej powierzchni garnka oraz płaskiej powierzchni tłoka, ograniczenie to wynosi 25 μm .
Poza tym dopuszczalne odchyłki wymiarowe nie mogą być większe niż określone w aprobacie technicznej lub instrukcji montażu i w zaleceniach producenta.

7. OBMIAR ROBÓT

7.1. Ogólne zasady obmiaru robót

Ogólne zasady obmiaru robót podano w SST M-00.00.00 „Wymagania ogólne” [1], pkt 7.

7.2. Jednostka obmiarowa

Jednostką obmiarową jest 1 szt. (sztuka) łożyska określonego typu i nośności.

8. ODBIÓR ROBÓT

8.1. Ogólne zasady odbioru robót

Ogólne zasady odbioru robót podano w SST M-00.00.00 „Wymagania ogólne” [1], pkt 8.

Roboty uznaje się za wykonane zgodnie z dokumentacją projektową, ST i wymaganiami Inżyniera, jeżeli wszystkie pomiary i badania z zachowaniem tolerancji wg punktu 6 dały wyniki pozytywne.

8.2. Odbiór robót zanikających i ulegających zakryciu

Odbiorowi robót zanikających i ulegających zakryciu podlegają:

- podłoże betonowe przygotowane do ustawienia łożyska,
- ewentualne osadzenie sworzni kotwiących.

Odbiór tych robót powinien być zgodny z wymaganiami pktu 8.2 SST M-00.00.00 „Wymagania ogólne” [1] oraz niniejszej SST.

9. PODSTAWA PŁATNOŚCI

9.1. Ogólne ustalenia dotyczące podstawy płatności

Ogólne ustalenia dotyczące podstawy płatności podano w SST M-00.00.00 „Wymagania ogólne” [1], pkt 9.

9.2. Cena jednostki obmiarowej

Cena jednostki obmiarowej obejmuje:

- zapewnienie niezbędnych środków produkcji,
- prace pomiarowe,
- opracowanie harmonogramu i projektu montażu łożysk,
- przygotowanie gniazda pod łożysko wraz z kotwami,
- ustawienie na podlewce, regulację i zamocowanie łożyska,
- wykonanie i rozebranie rusztowań,
- oczyszczenie stanowiska i usunięcie materiałów pomocniczych poza pas drogowy,
- wykonanie badań i pomiarów.

9.3. Sposób rozliczania robót tymczasowych i prac towarzyszących

Cena wykonania robót określonych niniejszą SST obejmuje:

- roboty tymczasowe, które są potrzebne do wykonania robót podstawowych, ale nie są przekazywane Zamawiającemu i są usuwane po wykonaniu robót podstawowych,
- prace towarzyszące, które są niezbędne do wykonania robót podstawowych, niezaliczane do robót tymczasowych.

10. PRZEPISY ZWIĄZANE

10.1. Szczegółowe specyfikacje techniczne (SST)

1. M-00.00.00 Wymagania ogólne

10.2. Normy

2. PN-S-10060:1998 Obiekty mostowe. Łożyska. Wymagania i metody badań
3. PN-88/C-04133 Przetwory naftowe. Pomiar penetracji smarów plastycznych i petrolatum penetrometrem ze stożkiem
4. PN-84/C-04139 Przetwory naftowe. Oznaczanie temperatury kroplenia smarów plastycznych.
5. PN-62/C-04144 Przetwory naftowe. Oznaczanie stabilności mechanicznej smarów stałych.
6. PN-56/C-04143 Przetwory naftowe. Smary stałe. Badanie odporności na utlenianie
7. PN-93/C-04210 Guma i elastomery plastyczne. Oznaczanie modułu przy ściskaniu oraz wytrzymałości połączenia z płytkami z materiałów sztywnych. Metoda ścinania czterech powierzchni
8. PN-93/C-04205 Guma. Oznaczanie właściwości wytrzymałościowych przy rozciąganiu
9. PN-80/C-04246 Guma. Oznaczanie relaksacji naprężenia przy ściskaniu w podwyższonej temperaturze
10. PN-54/C-04253 Guma. Oznaczanie odkształcenia przy ściskaniu.
11. PN-80/C-04290 Guma. Oznaczanie trwałego odkształcenia przy ściskaniu
12. PN-86/C-04254 Guma. Oznaczanie wytrzymałości na rozdzieranie
13. PN-82/C-04216 Guma. Oznaczanie odporności na przyspieszone starzenie w powietrzu o podwyższonej temperaturze za pomocą zmian właściwości fizycznych
14. PN-85/C-05015 Guma. Oznaczanie odporności na działanie ozonu w warunkach wydłużeń statycznych
15. PN-87/M-04251 Struktura geometryczna powierzchni. Chropowatość powierzchni. Wartości liczbowe parametrów
16. PN-85/M-04254 Struktura geometryczna powierzchni. Porównawcze wzorce chropowatości powierzchni obrabianych
17. PN-80/C-04238 Guma. Oznaczanie twardości wg metody Shore'a
18. PN-92/C-89035 Tworzywa sztuczne. Metody oznaczania gęstości i gęstości względnej tworzyw nieporowatych
19. PN-81/C-89034 Tworzywa sztuczne. Oznaczanie cech wytrzymałościowych przy statycznym rozciąganiu
20. PN-81/C-04200 Guma. Ogólne wytyczne wykonywania badań właściwości fizycznych
21. PN-75/C-94099 Wyroby gumowe. Wytyczne przechowywania
22. PN-88/M-85030 Kołki. Wymagania i badania

10.3. Inne dokumenty

23. Rozporządzenie Ministra Transportu i Gospodarki Morskiej z dnia 30 maja 2000 r. w sprawie warunków technicznych, jakim powinny odpowiadać obiekty inżynierskie i ich usytuowanie (Dz.U. nr 63, poz. 735)

M-04.03.02. BLOKOWE URZĄDZENIA DYLATACYJNE

1. WSTĘP

1.1. Przedmiot SST

Przedmiotem niniejszej szczegółowej specyfikacji technicznej (SST) są wymagania dotyczące wykonania i odbioru robót budowlanych związanych z montażem urządzeń dylatacyjnych szczelnych w ramach przebudowy mostu w miejscowości Skrzydłów przez rzekę Wartę w km 8+150 w ciągu drogi powiatowej nr 1024S.

1.2. Zakres stosowania SST

Szczegółowa specyfikacja techniczna (SST) jest stosowana jako dokument przetargowy i kontraktowy przy zleceniu i realizacji robót określonych w punkcie 1.1.

1.3. Zakres robót objętych SST

Ustalenia zawarte w niniejszej specyfikacji dotyczą zasad prowadzenia robót związanych z wykonaniem i odbiorem montażu urządzeń dylatacyjnych szczelnych i obejmują montaż dylatacji blokowej na krawędzi nasypu drogowego i ustroju niosącego obiektu inżynierskiego. Niniejsza SST dotyczy urządzeń dylatacyjnych mocowanych w konstrukcji nośnej obiektu.

1.4. Określenia podstawowe

1.4.1. Przerwa dylatacyjna – przerwa w konstrukcji płyty pomostu przeznaczona na zamontowanie urządzenia dylatacyjnego.

1.4.2. Urządzenie dylatacyjne – konstrukcja instalowana w strefie dylatacji, umożliwiająca swobodne odkształcenia przęseł mostu oraz niezakłócony przejazd pojazdów mechanicznych.

1.4.3. Blokowe urządzenie dylatacyjne – urządzenie dylatacyjne, zbudowane z bloków z twardej gumy wzmocnionych elementami metalowymi. Przemieszczenia krawędzi przęseł mostu kompensowane są przez odkształcenia postaciowe bloków gumy umieszczonej pomiędzy blachami metalowymi.

1.4.4. Pozostałe określenia podstawowe są zgodne z obowiązującymi, odpowiednimi, polskimi normami i z definicjami podanymi w SST M-00.00.00 „Wymagania ogólne” [1] pkt 1.4.

1.5. Ogólne wymagania dotyczące robót

Ogólne wymagania dotyczące robót podano w SST M-00.00.00 „Wymagania ogólne” [1] pkt 1.5.

2. MATERIAŁY

2.1. Ogólne wymagania dotyczące materiałów

Ogólne wymagania dotyczące materiałów, ich pozyskiwania i składowania, podano w SST M-00.00.00 „Wymagania ogólne” [1] pkt 2.

2.2. Materiały do wykonania robót

2.2.1. Zgodność materiałów z dokumentacją projektową
Materiały do wykonania robót powinny być zgodne z ustaleniami dokumentacji projektowej lub ST.

2.2.2. Wymagania ogólne

W nowoprojektowanych obiektach inżynierskich należy stosować urządzenia dylatacyjne, dla których okres trwałości jest nie krótszy niż 20 lat.

Należy stosować urządzenie dylatacyjne, dla którego Wykonawca przedstawi aprobatę techniczną wydaną przez IBDiM.

Urządzenia dylatacyjne powinny być wykonane i montowane zgodnie z Rozporządzeniem Ministra Transportu i Gospodarki Morskiej z dnia 30 maja 2000 r. w sprawie warunków technicznych, jakim powinny odpowiadać obiekty inżynierskie i ich usytuowanie [7].

Zgodnie z rozporządzeniem [7] zabezpieczenie przerw dylatacyjnych za pomocą urządzenia dylatacyjnego powinno zapewnić:

- szczelność połączenia,
- równość nawierzchni,
- swobodę odkształcenia ustroju nośnego obiektu,
- zbliżone warunki ruchu dla kół pojazdów w obrębie nawierzchni i dylatacji,
- swobodę poziomych przemieszczeń zdylatowanych krawężników i odpowiednią osłonę szczelin w obrębie chodników.

Zabezpieczenie przerw dylatacyjnych powinno być nieprzerwane na całej szerokości pomostu o obrębie jezdni, pasów awaryjnych, opasek, utwardzonych poboczy i chodników.

Do zabezpieczenia szczelin dylatacyjnych o przesunięciach większych niż 25 mm należy stosować urządzenia dylatacyjne zamocowane w konstrukcji obiektu mostowego. Urządzenia te powinny:

- przebiegać w sposób ciągły na całej szerokości pomostu,
- być zamocowane za pomocą śrub lub kotew we wnękach uformowanych w konstrukcji obiektu, zapewniających przeniesienie sił od dynamicznych oddziaływań kół pojazdów,
- mieć odpowiednio ukształtowane krawężniki stanowiące integralną część urządzenia,
- charakteryzować się łatwością napraw wykonywanych z góry i wymagających zamknięcia jezdni tylko na połowie szerokości.

2.2.3. Stosowane materiały

Przedmiotem niniejszej SST są blokowe urządzenia dylatacyjne szczelnie mocowane w konstrukcji ustroju niosącego obiektu mostowego. Przy montażu blokowych urządzeń dylatacyjnych w ustroju niosącym obiektem inżynierskiego, należy stosować następujące materiały:

- taśmy dylatacyjne,
- elementy kotwiące,
- materiały uszczelniające,
- elementy zabezpieczające szczeliny dylatacyjne na chodniku i w gzymsach.

Wszystkie elementy dylatacji powinny być przedmiotem aprobaty technicznej wydanej dla urządzenia dylatacyjnego, która powinna określać wymagania materiałowe dla poszczególnych elementów urządzenia.

Zastosowane urządzenie dylatacyjne musi zapewniać przeniesienie przemieszczenia krawędzi przęsła mostu podane przez projektanta w dokumentacji projektowej.

2.2.4. Taśmy dylatacyjne

Podstawowymi elementami blokowego urządzenia dylatacyjnego są taśmy dylatacyjne zbudowane z elastomeru i elementów metalowych zwulkanizowanych w jednolitą taśmę. Taśmy dylatacyjne powinny być produkowane w odcinkach, które są wulkanizowane w jednolite urządzenie dylatacyjne na miejscu wbudowania. W elastomerze powinny być wykonane wycięcia, dla ułatwienia odkształcenia taśm.

Jeżeli ST i dokumentacja projektowa nie przewidują inaczej, można stosować taśmy dylatacyjne z elastomeru o właściwościach jak podano w tablicy 1.

Tablica 1. Wymagania dla elastomeru

Lp.	Właściwość	Jednostka	Wymagana wartość	Metoda badania wg
1	Twardość Shore'a, twardościomierz typu A - odmiana sztywna elastomeru - odmiana miękka	°ShA °ShA	60 ± 5 50 ± 5	PN-80/C-04238 [2]

	elastomeru			
2	Wytrzymałość na rozciąganie	MPa	≥ 19	DIN 53504:1994 [3]
3	Wydłużenie względne przy zerwaniu	%	≥ 450	DIN 53504:1994 [3]
4	Odporność na długotrwałe ściskanie, 24 h, 70°C, trwała zmiana wysokości próbki	%	≤ 15	DIN53517-1:1972 [4]
5	Wytrzymałość na rozrywanie	N/mm	≥ 20	DIN 53515:1990[5]

Elementy stalowe taśm dylatacyjnych powinny być wykonane ze stali odpowiadającej wymaganiom Polskiej Normy. Elementy stalowe wulkanizowane w taśmach dylatacyjnych nie wymagają zabezpieczenia antykorozyjnego. Blachy zewnętrzne (służące do montażu taśm i po których odbywa się przejazd kół) powinny być wykonane z blachy nierdzewnej lub ocynkowane ogniowo zgodnie z PN-EN ISO 1461:2000 [6].

2.2.5. Elementy kotwiące

Do mocowania taśm dylatacyjnych do płyty pomostu należy stosować stalowe łączniki należące do systemu (sworznie, śruby, itp.). Wszystkie łączniki powinny być ocynkowane ogniowo, zgodnie z PN-EN ISO 1461:2000 [6] lub wykonane ze stali nierdzewnej. Sworznie (śruby) powinny być osadzone w betonowej płycie pomostu w otworach wierconych w betonie na szybkowiązających zaprawach na bazie żywic, a w płycie stalowej za pomocą śrub.

2.2.6. Materiały uszczelniające

Materiały uszczelniające powinny należeć do systemu i być objęte aprobatą techniczną dla urządzenia dylatacyjnego. Zwykle, materiały uszczelniające konieczne do zamontowania blokowego urządzenia dylatacyjnego to:

- kit do wypełnienia otworów na kotwy w taśmach dylatacyjnych,
- kit uszczelniający styk pomiędzy taśmą dylatacyjną i podłożem,
- zaprawa szpachlowa do wyrównania podłoża pod taśmę dylatacyjną,
- zaprawa przejściowa do wypełnienia wnęki w nawierzchni, w sąsiedztwie taśmy dylatacyjnej.

3. SPRZĘT

3.1. Ogólne wymagania dotyczące sprzętu

Ogólne wymagania dotyczące sprzętu podano w SST M-00.00.00 „Wymagania ogólne”[1], pkt 3.

3.2. Sprzęt do wykonania robót

Sprzęt powinien być zgodny z wymaganiami producenta urządzenia dylatacyjnego i podlega akceptacji Inżyniera.

Wykonawca przystępujący do montażu urządzenia dylatacyjnego powinien mieć do dyspozycji następujący sprzęt:

- piłę mechaniczną,
- młot pneumatyczny,
- sprężarkę powietrza 200÷300 m³/h z filtrem przeciwolejuwym,
- piaskownicę,
- wiertarkę do wiercenia otworów na sworznie lub śruby,
- pędzle do nakładania środka gruntującego,
- mieszadło wolnoobrotowe do przygotowania zaprawy,
- szpachle, gracie do nakładania zaprawy,
- sprzęt do transportu pomocniczego.

4. TRANSPORT

4.1. Ogólne wymagania dotyczące transportu

Ogólne wymagania dotyczące transportu podano w SST M-00.00.00 „Wymagania ogólne”[1], pkt 4.

4.2. Transport i przechowywanie i pakowanie materiałów

Urządzenia dylatacyjne powinny być przetransportowane na plac budowy przez producenta lub przez Wykonawcę robót związanych z montażem. Urządzenia lub ich elementy powinny być pakowane w oryginalne opakowania producenta.

Taśmy dylatacyjne mogą być przewożone dowolnym środkiem transportu, jednak w sposób zabezpieczający przed uszkodzeniem. Taśmy dylatacyjne należy przechowywać w pomieszczeniach zadaszonych. Pozostałe materiały należy przechowywać zgodnie z zaleceniami producenta.

Oznaczenie taśmy dylatacyjnej powinno zawierać:

- nazwę wyrobu,
- typ wyrobu,
- numer aprobaty technicznej.

5. WYKONANIE ROBÓT

5.1. Ogólne zasady wykonywania robót

Ogólne zasady wykonywania robót podano w SST M-00.00.00 „Wymagania ogólne”[1], pkt 5.

5.2. Projekt urządzenia dylatacyjnego

5.2.1. Zasady ogólne

Urządzenie dylatacyjne powinno być wykonane dla ściśle określonego obiektu mostowego. Zamontowanie urządzenia dylatacyjnego w innym obiekcie niż ten, dla którego zostało ono zaprojektowane oraz wprowadzenie do niego zmian konstrukcyjnych i przeróbek bez pisemnej zgody producenta jest niedopuszczalne.

Projekt urządzenia dylatacyjnego wykonuje jego producent w uzgodnieniu z projektantem obiektu mostowego, na koszt Wykonawcy, chyba że warunki kontraktu podają inaczej.

5.2.2. Projekt urządzenia dylatacyjnego

Projekt urządzenia dylatacyjnego powinien być wykonywany dla ściśle określonego obiektu mostowego. Projekt urządzenia dylatacyjnego zostanie wykonany przez producenta na podstawie rysunków konstrukcyjnych obiektu dostarczonych przez Wykonawcę i obejmujących:

- przekrój poprzeczny obiektu na jezdni i na chodnikach w strefie dylatacji,
- rzędne niwelety jezdni oraz charakterystycznych punktów na jezdni i na chodnikach w strefie dylatacji,
- dane o rozwiązaniach konstrukcyjnych krawędzi przęsła i przyczółka w strefie dylatacji,
- w pełni wymiarowane przekroje przez jezdnię.

Projekt urządzenia dylatacyjnego ma obejmować całą szerokość obiektu mostowego: jezdnię i płyty chodnikowe. Projekt urządzenia dylatacyjnego powinien określać rodzaj stosowanych taśm dylatacyjnych, sposób ich montażu, rodzaj zastosowanych łączników, rodzaj zaprawy przejściowej oraz warunki odbioru wbudowanego urządzenia dylatacyjnego.

5.3. Zasady wykonywania robót

Podstawowe czynności przy wykonywaniu robót obejmują:

- roboty przygotowawcze,
- przygotowanie wnęki dylatacyjnej,
- montaż urządzenia dylatacyjnego,
- wykonanie uszczelnień,
- roboty wykończeniowe.

Sposób wykonania robót powinien być zgodny z dokumentacją projektową oraz projektem urządzenia dylatacyjnego. Jeżeli producent urządzenia nie przewiduje inaczej, roboty powinny być przeprowadzone jak podano w dalszym ciągu.

5.4. Roboty przygotowawcze

Przed przystąpieniem do robót należy, na podstawie dokumentacji projektowej, ST lub wskazań Inżyniera:

- ustalić materiały niezbędne do wykonania robót,
- określić kolejność, sposób i termin wykonania robót.

5.5. Przygotowanie wnęki dylatacyjnej

Wnęka wycięta w nawierzchni, ewentualnie w betonie, w celu zakotwienia urządzenia dylatacyjnego, powinna mieć kształt i wymiary zgodne z projektem urządzenia dylatacyjnego. Z wyciętego koryta należy usunąć resztki niezwiązanego betonu i oczyścić podłoże przez piaskowanie. Następnie, jeżeli producent nie podaje inaczej, podłoże należy zagruntować firmowym gruntownikiem (primerem) i wyrównać za pomocą zaprawy szpachlowej zalecanej przez producenta.

5.6. Montaż urządzenia dylatacyjnego i wykonanie uszczelnień

Taśmę dylatacyjną należy montować do podłoża za pomocą łączników (sworzni, śrub) uprzednio wklejonych w otwory wywiercone w betonowym ustroju niosącym. W przypadku mostów stalowych dopuszczalny jest montaż urządzeń dylatacyjnych przy pomocy połączeń spawanych oraz na śruby, przy zachowaniu zwykłych wymagań dotyczących montażu mostowych konstrukcji stalowych. Odcinki taśm należy łączyć na budowie w sposób określony przez producenta (np. przez wulkanizację). Należy uszczelnić styk taśmy dylatacyjnej z podłożem za pomocą firmowego kitu oraz wypełnić otwory na kotwy w taśmach. Następnie należy ułożyć zaprawę przejściową między taśmą dylatacyjną i nawierzchnią.

W dzienniku budowy należy zapisać temperaturę powietrza zmierzoną w czasie montażu oraz informację o wykonanej regulacji (rozciągnięciu/ściśnięciu) urządzenia dylatacyjnego w celu ustawienia jego szerokości do chwilowej temperatury montażu.

5.7. Roboty wykończeniowe

Roboty wykończeniowe powinny być zgodne z dokumentacją projektową. Do robót wykończeniowych należą prace związane z dostosowaniem wykonanych robót do warunków budowy obiektu i roboty porządkujące.

6. KONTROLA JAKOŚCI ROBÓT

6.1. Ogólne zasady kontroli jakości robót

Ogólne zasady kontroli jakości robót podano w SST M-00.00.00 „Wymagania ogólne” [1] pkt 6.

6.2. Badania przed przystąpieniem do robót

Urządzenia dylatacyjne powinny być dostarczone przez producenta jako komplet gotowy do zamontowania. Kontrola wykonania warsztatowego w wytwórni spoczywa na producencie. Protokoły kontroli materiałów i całego urządzenia oraz odbioru w wytwórni powinny być dostarczone na budowę łącznie z urządzeniem dylatacyjnym.

Przed przystąpieniem do robót Wykonawca powinien:

- uzyskać wymagane dokumenty, dopuszczające wyroby budowlane do obrotu i powszechnego stosowania (certyfikaty zgodności, deklaracje zgodności, aprobaty techniczne, protokoły kontroli i odbioru w wytwórni itp.), potwierdzające zgodność materiałów z wymaganiami pkt. 2 niniejszej specyfikacji,
- ew. wykonać własne badania właściwości materiałów przeznaczonych do wykonania robót, określone w pkt. 2 lub przez Inżyniera,

- sprawdzić cechy zewnętrzne urządzenia dylatacyjnego (sprawdzenie wyglądu zewnętrznego urządzenia należy przeprowadzić na podstawie oględzin przez ocenę uszkodzeń na powierzchni poszczególnych elementów oraz kompletności urządzenia).

Wszystkie dokumenty oraz wyniki badań Wykonawca przedstawi Inżynierowi do akceptacji.

6.3. Badania w czasie robót

Kontrola w czasie robót obejmuje:

- wykonanie wnęk dylatacyjnych w konstrukcji płyty pomostu. Należy sprawdzić kształt i wymiary wnęki oraz należyte oczyszczenie powierzchni wnęki. Wymiary koryta nie powinny różnić się od zaprojektowanego o więcej niż ± 1 cm w każdym kierunku,
- sprawdzenie wyrównania powierzchni wnęki za pomocą zaprawy szpachlowej – grubość zaprawy powinna być zgodna z projektem urządzenia dylatacyjnego,
- sprawdzenie rozstawu średnic otworów na pręty kotwiące – powinny być zgodne z projektem urządzenia,
- sprawdzenie i zapisanie w dzienniku budowy temperatury powietrza w czasie wbudowywania urządzenia dylatacyjnego,
- sprawdzenie dokładności pionowego ustawienia urządzenia dylatacyjnego w stosunku do projektowanej niwelety na obiekcie. Pomiar pionowego położenia urządzenia dylatacyjnego należy wykonać w co najmniej 6 punktach pomiarowych, usytuowanych w osi jezdni i w liniach krawężników z obu stron urządzenia dylatacyjnego. Maksymalna odległość osi, w których usytuowane są punkty pomiarowe nie powinna być większa od 6 m. Błąd wysokościowego ustawienia urządzenia dylatacyjnego w żadnym punkcie pomiarowym nie może przekroczyć 3 mm,
- sprawdzenie ułożenia zaprawy przejściowej pomiędzy taśmą dylatacyjną i nawierzchnią asfaltową – poziom wierzchu zaprawy przejściowej mierzony co 6 m nie powinien się różnić od projektowanego o więcej niż 3 mm,
- sprawdzenie szczelności strefy dylatacyjnej.

Badanie szczelności strefy dylatacyjnej należy przeprowadzić następująco:

- w strefie dylatacyjnej umieścić szczelne i szczelnie przylegające do podłoża otwarte naczynie o wysokości 0,12 m i o szerokości większej niż szerokość dylatacji o 0,30 m po każdej stronie dylatacji,
- naczynie wypełnić wodą do wysokości 0,10 m,
- wodę utrzymać przez 24 h.

Za pozytywny wynik badania szczelności należy uznać nieobniżenie się poziomu wody w naczyniu. W przypadku wystąpienia przecieków, należy wyjaśnić przyczyny nieszczelności, usunąć usterki i ponownie wykonać próbę.

7. OBMIAR ROBÓT

7.1. Ogólne zasady obmiaru robót

Ogólne zasady obmiaru robót podano w SST M-00.00.00 „Wymagania ogólne” [1] pkt 7.

7.2. Jednostka obmiarowa

Jednostką obmiarową jest 1 m (metr) zamontowanej dylatacji blokowej.

8. ODBIÓR ROBÓT

8.1. Ogólne zasady odbioru robót

Ogólne zasady odbioru robót podano w SST M-00.00.00 „Wymagania ogólne” [1] pkt 8.

Roboty uznaje się za wykonane zgodnie z dokumentacją projektową, ST i wymaganiami Inżyniera, jeżeli wszystkie pomiary i badania z zachowaniem tolerancji wg pkt 6 dały wyniki pozytywne.

8.2. Odbiór robót zanikających i ulegających zakryciu

Odbiorowi robót zanikających i ulegających zakryciu podlegają:

- wycięcie i oczyszczenie wnętrza dylatacyjnej,
- trasowanie i wiercenie otworów na sworznie kotwiące,
- wyrównanie podłoża pod taśmę dylatacyjną.

Odbiór tych robót powinien być zgodny z wymaganiami pkt. 8.2 SST M-00.00.00 „Wymagania ogólne” [1] oraz niniejszej SST.

9. PODSTAWA PŁATNOŚCI

9.1. Ogólne ustalenia dotyczące podstawy płatności

Ogólne ustalenia dotyczące podstawy płatności podano w SST M-00.00.00 „Wymagania ogólne” [1] pkt 9.

9.2. Cena jednostki obmiarowej

Cena jednostki obmiarowej obejmuje:

- prace pomiarowe i roboty przygotowawcze,
- oznakowanie robót,
- dostarczenie materiałów i sprzętu,
- wykonanie projektu urządzenia dylatacyjnego,
- wykonanie wnętrza dylatacyjnej,
- wiercenie otworów pod sworznie kotwiące i wklejenie sworzni,
- zabezpieczenie antykorozyjne elementów urządzenia dylatacyjnego, wymagających tego zabezpieczenia,
- montaż taśmy dylatacyjnej,
- wykonanie wszystkich uszczelnień,
- ułożenie zaprawy przejściowej,
- wykonanie badań i pomiarów.

Wszystkie roboty powinny być wykonane wg wymagań dokumentacji projektowej, ST i niniejszej specyfikacji technicznej.

9.3. Sposób rozliczenia robót tymczasowych i prac towarzyszących

Cena wykonania robót określonych niniejszą SST obejmuje:

- roboty tymczasowe, które są potrzebne do wykonania robót podstawowych, ale nie są przekazywane Zamawiającemu i są usuwane po wykonaniu robót podstawowych,
- prace towarzyszące, które są niezbędne do wykonania robót podstawowych, niezaliczane do robót tymczasowych.

10. PRZEPISY ZWIĄZANE

10.1. Szczegółowe specyfikacje techniczne (SST)

1. D-M-00.00.00 Wymagania ogólne

10.2. Normy

2. PN-80/C-04238 Guma. Oznaczanie twardości wg metody Shore'a
3. DIN 53504:1994 Prüfung von Kautschuk und Elastomeren. Bon Reißfestigkeit, Zugfestigkeit, Reißdehnung und Spannungswerten in Zugversuch (Badania kauczuku i elastomerów. Oznaczanie wytrzymałości na zarysowanie, wytrzymałości na rozciąganie, wydłużenia względnego przy zerwaniu oraz właściwości sprężystych przy rozciąganiu)
4. DIN 53517-1:1972 Prüfung von Elastomeren. Bestimmung des Druck-Verformungsrestes nach konstanter Verformung bei Raumtemperatur und höheren Temperaturen (Badania elastomerów. Oznaczanie trwałego

- | | | |
|----|------------------------|---|
| 5. | DIN 53515:1990 | odkształcenia przy ściskaniu w temperaturze pokojowej i podwyższonej)
Prüfung von Kautschuk und Elastomeren und von Kunststoff-Folien.
Weiterreißversuch mit der Winkelprobe nach Graves mit Einschnitt
(Badanie kauczuku, elastomerów i folii z tworzyw sztucznych.
Oznaczanie wytrzymałości na rozdzieranie na próbkach Gravesa z
nacięciem) |
| 6. | PN-EN ISO
1461:2000 | Powłoki cynkowe nanoszone na stal metodą zanurzeniową (cynkowanie
jednostkowe). Wymagania i badania |

10.3. Inne dokumenty

7. Rozporządzenie Ministra Transportu i Gospodarki Morskiej z dnia 30 maja 2000 r. w sprawie warunków technicznych, jakim powinny odpowiadać obiekty inżynierskie i ich usytuowanie (Dz.U. nr 63, poz. 735)
8. Katalog detali mostowych. GDDKiA-BPBDiM „Transprojekt” Warszawa 2002 r.
9. Zalecenia dotyczące doboru mostowych urządzeń dylatacyjnych oraz ich wbudowywania i odbioru. GDDKiA – IBDiM, Warszawa 2007

M-04.03.03. KRAWĘŻNIK MOSTOWY KAMIENNY

1. WSTĘP

1.1. Przedmiot SST

Przedmiotem niniejszej szczegółowej specyfikacji technicznej (SST) są wymagania dotyczące wykonania i odbioru robót budowlanych związanych z ustawieniem krawężników kamiennych w ramach przebudowy mostu w miejscowości Skrzydłów przez rzekę Wartę w km 8+150 w ciągu drogi powiatowej nr 1024S.

1.2. Zakres stosowania SST

Ogólna specyfikacja techniczna (SST) jest stosowana jako dokument przetargowy i kontraktowy przy zleceniu i realizacji robót opisanych w punkcie 1.1.

1.3. Zakres robót objętych SST

Ustalenia zawarte w niniejszej specyfikacji dotyczą zasad prowadzenia robót związanych z wykonaniem i odbiorem ustawienia krawężników kamiennych na podlewce w ramach przebudowy mostu w miejscowości Skrzydłów przez rzekę Wartę w km 8+150 w ciągu drogi powiatowej nr 1024S.

1.4. Określenia podstawowe

1.4.1. Krawężnik kamienny – element kamienny, długości większej od 30 cm, powszechnie stosowany jako obramowanie drogi, chodnika, ścieżki.

1.4.2. Obrabianie mechaniczne – wykończenie powierzchni z widocznymi śladami narzędzi, uzyskane z zastosowaniem obróbki mechanicznej.

1.4.3. Pozostałe określenia podstawowe są zgodne z obowiązującymi, odpowiednimi polskimi normami i z definicjami podanymi w SST M-00.00.00 „Wymagania ogólne” [1] pkt 1.4.

1.5. Ogólne wymagania dotyczące robót

Ogólne wymagania dotyczące robót podano w SST M-00.00.00 „Wymagania ogólne” [1] pkt 1.5.

2. MATERIAŁY

2.1. Ogólne wymagania dotyczące materiałów

Ogólne wymagania dotyczące materiałów, ich pozyskiwania i składowania, podano w SST M-00.00.00 „Wymagania ogólne” [1] pkt 2.

2.2. Materiały do wykonania robót

2.2.1. Zgodność materiałów z dokumentacją projektową

Materiały do wykonania robót powinny być zgodne z ustaleniami dokumentacji projektowej lub ST.

2.2.2. Stosowane materiały

Przy ustawianiu krawężników na podlewce można stosować następujące materiały:

- krawężniki kamienne,
- podlewka z zaprawy niskoskurczowej lub grysu jednofrakcyjnego,
- stal na kotwy,

- klej do wklejania kotew,
- materiały uszczelniające.

2.2.3. Krawężniki kamienne

2.2.3.1. Zasady ogólne

Należy stosować krawężniki kamienne, dla których Wykonawca przedstawi Polską Normę lub aprobatę techniczną wydaną przez IBDiM. Poza tym krawężnik powinien spełniać wymagania podane w „Rozporządzeniu Ministra Transportu i Gospodarki Morskiej z dnia 30 maja 2000 r. w sprawie warunków technicznych, jakim powinny odpowiadać obiekty inżynierskie i ich usytuowanie” [20], zwanym dalej Rozporządzeniem.

Typ krawężnika i jego wymiary powinny być określone w dokumentacji projektowej.

2.2.3.2. Wymagania wobec krawężników

Poniżej przedstawiono wymagania dla krawężnika i materiału kamiennego, z którego powinien być wykonany, zgodnie z PN-B-11213:1997 [3]:

a) Wymagania dotyczące materiału kamiennego

Bloki materiału kamiennego ze skał magmowych, osadowych lub metamorficznych, przeznaczone do produkcji krawężników mostowych kamiennych, powinny odpowiadać klasie I i II wg PN-B-11213:1997 [3] i wymaganiom podanym w tablicy 1.

Tablica 1. Wymagania fizyczne i wytrzymałościowe materiału kamiennego

Lp.	Właściwości	Jednostka miary	Klasa		
			I	II	III
1	Wytrzymałość na ściskanie w stanie powietrznosuchym, co najmniej	MPa	130	100	60
2	Ścieralność na tarczy Boehmego w stanie powietrznosuchym, nie więcej niż	mm	2,5	5,0	7,5
3	Nasiąkliwość, nie więcej niż	%	0,5	1,5	3,0
4	Mrozoodporność, ubytek masy po 25 cyklach	%	0	0	0

b) Wygląd zewnętrzny krawężników

Wygląd zewnętrzny krawężników powinien odpowiadać następującym wymaganiom:

- krawężnik powinien mieć ścięcie od strony jezdni powyżej poziomu nawierzchni, o pochyleniu nie większym niż 2,5:1 i nie mniejszym niż 4:1,
- zastosowany krawężnik powinien spełniać wymagania normy PN-B-11213:1997 [3] dla krawężników mostowych, bądź aprobaty technicznej wydanej przez IBDiM,
- wymiary krawężnika ze ścięciem wg normy PN-B-11213:1997 [3] zostały podane w tablicy 2,

Tablica 2. Wymiary krawężnika mostowego rodzaju A (ze ścięciem)

Lp.	Oznaczenie wymiaru (wg rysunku)	Wymiary, mm		Dopuszczalna odchyłka wymiaru, mm
1	h	230	180	± 20
2	b	200	200	± 3
3	c	40	40	± 2
4	d	120	100	± 2
5	l	Od 800 do 2000		-

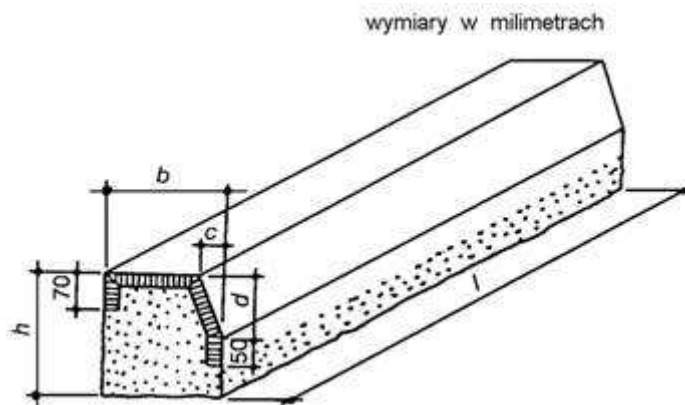

- w krawężniku mostowym, wg PN-B-11213:1997 [3], powierzchnie licowe, tj. powierzchnia górna, powierzchnia skosu, powierzchnia przednia na szer. 50 mm i tylna na szer. 70 mm powinny odpowiadać fakturze średniogroszkowanej wg BN-84/6740-02 [4]; pozostałe fragmenty powierzchni przedniej i tylnej powinny być wykonane w fakturze krzesanej,
- powierzchnie stykowe powinny być dławowane (szlakowane) wzdłuż krawędzi widocznych na szerokości pasa co najmniej 30 mm, na pozostałej szerokości średniogrotowane,
- powierzchnia spodu powinna być surowa i spełniać wymagania dotyczące faktury łupanej lub krzesanej,
- kąty pomiędzy powierzchnią stykową (czołową) a wszystkimi przecinającymi się z nią powierzchniami licowymi oraz pomiędzy górną a tylną licową powinny być proste,
- kąty pomiędzy powierzchnią górną a przednią powinny być rozwarte tak, aby uzyskane było odpowiednie pochylenie, określone wyżej.

c) Wady i uszkodzenia

Dopuszczalne wady i uszkodzenia dla krawężników mostowych kamiennych, wg PN-B-11213:1997 [3], podano w tablicy 3.

Tablica 3. Dopuszczalne wady i uszkodzenia krawężnika

Rodzaj uszkodzeń		Dopuszczalne odchyłki
Skrzywienie (wichrowatość powierzchni)	licowych	3 mm
	bocznych	Nie sprawdza się
	stykowych	-
	spodu	Nie sprawdza się
Wady obróbki powierzchni (wgłębienia i wypukłości)	licowych	Dopuszcza się na długości 1000 mm danej powierzchni jedno wgłębienie wielkości do 500 mm ² nie głębsze niż 5 mm, nie wynikające z techniki wykonania faktury
	bocznych	Wgłębienie do 15 mm dopuszcza się bez ograniczeń, wypukłości poza lico pasa obrobionego na powierzchni przedniej (od strony jezdni) niedopuszczalne, na powierzchni tylnej (od strony chodnika) dopuszcza się wypukłości poza lico pasa obrobionego do 30 mm
	stykowych	W obrębie pasa dławowanego wgłębienia niedopuszczalne, pozostała część powierzchni nie podlega sprawdzeniu
	spodu	Nie sprawdza się
Szczelby i uszkodzenia krawędzi i naroży	liczba w przeliczeniu na 1000 mm	3
	długość	5 mm
	głębokość	3 mm
Odchyłka od kąta prostego na długości powierzchni		2 mm

2.2.4. Podlewka pod krawężnik

2.2.4.1. Podlewka z zaprawy niskoskurczowej

Jeżeli dokumentacja projektowa nie podaje inaczej, można stosować zaprawę o właściwościach podanych w dalszym ciągu.

Należy stosować zaprawę przygotowywaną w wytwórni i dostarczaną na budowę w postaci proszku, gotową do użycia po rozmieszaniu z wodą w odpowiedniej proporcji. Zastosowana zaprawa powinna być przez producenta przewidziana do stosowania na podlewki o grubości zgodnej z dokumentacją projektową.

Świeża zaprawa powinna mieć konsystencję około 11 do 12 cm, zgodnie z PN-85/B-04500 [5], a czas zachowania jej właściwości roboczych powinien wynosić min. 30 minut. Wymagania dotyczące zaprawy na podlewkę podano w tablicy 4.

Tablica 4. Wymagania dotyczące zaprawy na podlewkę

Lp.	Właściwości	Jednostka	Wymagania	Metoda badań wg
1	Wytrzymałość na zginanie po 28 dniach	MPa	≥ 9	PN-85/B-04500 [5]
2	Wytrzymałość na ściskanie po 28 dniach	MPa	≥ 45	PN-85/B-04500 [5]
3	Wytrzymałość na odrywanie od podłoża - wartość średnia - wartość pojedynczego wyniku	MPa MPa	$\geq 2,0$ $\geq 1,5$	Procedura badawcza IBDiM nr PB-TM-X3 [24]
4	Skurcz po okresie twardnienia 90 dni	‰	$\leq 1,0$	Procedura badawcza IBDiM nr TWm-31/97 [25]
5	Pęcznienie po okresie twardnienia 90 dni	‰	$\leq 0,3$	Procedura badawcza IBDiM nr TWm-31/97 [25]
6	Mrozoodporność badana w 2% roztworze soli (NaCl) po 150 cyklach - ubytek masy - wytrzymałość na zginanie - wytrzymałość na ściskanie	% % %	≤ 5 ≤ 20 ≤ 20	Procedura badawcza IBDiM Nr SO-3 [26]
7	Wytrzymałość na odrywanie od podłoża po badaniu mrozo-odporność	MPa	$\geq 1,5$	Procedura badawcza IBDiM nr PB-TM-X3 [24]

Osadzenie krawężników na zaprawie wymaga wykonania drenaży za krawężnikami od strony chodnika i odprowadzenia z niego wody za pomocą drenów poprzecznych do systemu odwodnienia obiektu. Wykonanie drenów podłużnych za krawężnikiem i poprzecznych pod krawężnikiem jest przedmiotem oddzielnej SST M-04.02.03. [2].

2.2.4.2. Podlewka z grysu jednofrakcyjnego otoczonego kompozycją z żywicy

Podlewka z grysu jednofrakcyjnego składa się z kruszywa i żywicy epoksydowej.

Do podlewki należy stosować grys jednofrakcyjny od 4 do 6 mm ze skał magmowych, marki 20 wg PN-86/B-06712 [6], otoczony kompozycją z żywicy epoksydowej.

Ilość lepiszcza (żywicy) powinna zapewnić tylko całkowite otoczenie ziaren kruszywa bez wypełnienia pustek między ziarnami. Jeżeli dokumentacja projektowa ani ST nie podają inaczej,

można stosować dwuskładnikową żywicę epoksydową modyfikowaną, o podstawowych właściwościach podanych w tablicy 5.

Tablica 5. Wymagania dla żywicy epoksydowej

Lp.	Właściwość	Jednostka	Wymagania	Metoda badań wg
1	Wygląd zewnętrzny	-	wg ^{*)}	ocena organoleptyczna
2	Wytrzymałość na rozciąganie	MPa	≥ 5,5	ISO 527-2 [18]
3	Wydłużenie	%	≥ 30	ISO 527-2 [18]
4	Twardość wg Shore D	-	60 ÷ 80	DIN 53505 [19]

*) Żywica powinna być barwy określonej przez producenta. Po upływie czasu utwardzania dotknięcie powierzchni próbki nie powinno pozostawić na palcach widocznych śladów żywicy.

2.2.5. Materiał na kotwy

Jeżeli w dokumentacji projektowej przewiduje się kotwienie krawężników, to do wykonania kotew należy stosować stal spełniającą wymagania normy PN-89/H-84023.06 [7] lub aprobaty technicznej wydanej przez IBDiM. Średnica kotew powinna być zgodna z dokumentacją projektową.

Kotwy należy wklejać w krawężnik za pomocą żywicy epoksydowej, dla której Wykonawca przedstawi aprobatę techniczną wydaną przez IBDiM. Zastosowana żywica powinna być materiałem twardniejącym bezskurczowo, mieć bardzo dobre właściwości mechaniczne i mieć bardzo dobrą przyczepność do betonu i kamienia. Jeżeli dokumentacja projektowa ani ST nie przewidują inaczej, można zastosować żywicę, która ma następujące właściwości:

- wytrzymałość na ściskanie po 14 dniach (po związaniu pod wodą, w temperaturze +20°C) > 90 N/mm²,
- wytrzymałość na zginanie po 14 dniach (po związaniu pod wodą, w temperaturze +20°C) > 44 N/mm²,
- wytrzymałość na rozciąganie po 14 dniach (po związaniu pod wodą, w temperaturze +20°C) > 25 N/mm²,
- przyczepność do podłoża (po utwardzeniu pod wodą, w temperaturze +20°C) 2,5 ÷ 3,5 N/mm² (zniszczenie betonu).

2.2.6. Materiał do wypełnienia spoin

Do wypełniania spoin należy stosować materiały, dla których Wykonawca przedstawi aprobatę techniczną wydaną przez IBDiM.

Jeżeli dokumentacja projektowa nie przewiduje inaczej, do uszczelniania styków poprzecznych między krawężnikami oraz krawężnikiem i betonem płyty chodnikowej można stosować kit poliuretanowy, jednoskładnikowy, sieciujący pod wpływem wilgoci z atmosfery, w procesie sieciowania przechodzący do postaci elastycznej gumy. Powinien być odporny na działanie wody, rozcieńczonych soli, kwasów i zasad oraz paliw i smarów. Kit powinien zachowywać właściwości elastyczne w szerokim zakresie temperatur (w tym ujemnych do -30°C) i wykazywać odporność na starzenie w warunkach eksploatacji. Powinien, przy zastosowaniu odpowiednich środków gruntujących, zachowywać bardzo dobrą przyczepność do betonu i granitu.

Do uszczelniania styku nawierzchni asfaltowej z krawężnikiem można stosować samoprzylepną taśmę z asfaltu modyfikowanego polimerem wraz z wypełniaczem i dodatkami. Taśma powinna być przeznaczona do uszczelniania styków w nawierzchniach drogowych wykonywanych na gorąco (temperatura układania rzędu od 140 °C do 250 °C). Materiał taśmy powinien charakteryzować się dużą elastycznością w szerokim zakresie temperatur (nie powinien stawać się kruchy w temperaturze - 30 °C, a w podwyższonych temperaturach – do 100 °C, nie powinien spływać ze szczelin pionowych), powinien wykazywać bardzo dobrą przyczepność do uszczelnianych elementów (betonowych, kamiennych i asfaltowych). Materiał powinien ponadto wykazywać odporność na roztwory soli mineralnych, kwasów i zasad organicznych oraz posiadać dobrą odporność na starzenie się w warunkach eksploatacji i niezmienną przyczepność do krawędzi szczelin.

Jeżeli dokumentacja projektowa ani ST nie podają inaczej, można stosować taśmę o właściwościach podanych w tablicy 6.

Tablica 6. Wymagania dla asfaltowej taśmy uszczelniającej

Lp.	Właściwości	Jednostka	Wymagania	Metoda badań wg
1	Penetracja stożkiem w 25 °C	0,1 mm	od 40 do 70	PN-EN 13880-2:2004 (U) [8]
2	Temperatura mięknięcia wg PiK	°C	≥ 90	PN-EN 1427:2001 [9]
3	Mrozoodporność (upadek kuli z 2,5 m, temperatura -20 °C	-	min. 3 kule całe	PB/TN-2/3 [21]
4	Wydłużenie taśmy w szczelinie, w temperaturze -20 °C	mm	≥ 4,0	PB/TN-2/4 [22]
5	Rodzaj zerwania taśmy w szczelinie, w temperaturze -20 °C	-	brak zerwania przy wydłużeniu 4,0 mm	PB/TN-2/5 [23]

3. **SPRZĘT**

3.1. **Ogólne wymagania dotyczące sprzętu**

Ogólne wymagania dotyczące sprzętu podano w SST M-00.00.00 „Wymagania ogólne” [1], pkt 3.

3.2. **Sprzęt do wykonywania robót**

Do wykonania podlewki z zaprawy niskoskurczowej Wykonawca powinien dysponować betoniarką do wykonania zaprawy.

Do wykonania podlewki z grysu jednofrakcyjnego Wykonawca powinien dysponować:

- mieszadłem zamontowanym na wiertarce wolnoobrotowej,
- małą betoniarką lub taczka do wymieszania żywicy z kruszywem.

Do przygotowania żywicy do wklejania kotew należy stosować wolnoobrotowe mieszadło mechaniczne (około 300 ÷ 400 obr/min).

Do wiercenia otworów na kotwy Wykonawca powinien dysponować wiertarką do betonu.

Przewiduje się ręczne układanie krawężników oraz uszczelnianie styków.

4. **TRANSPORT**

4.1. **Ogólne wymagania dotyczące transportu**

Ogólne wymagania dotyczące transportu podano w SST M-00.00.00 „Wymagania ogólne” [1], pkt 4.

4.2. **Transport krawężników kamiennych**

Krawężniki kamienne można przewozić dowolnymi środkami transportu. Należy je układać obok siebie, na drewnianych podkładach, długością w kierunku jazdy a wysokością pionowo. Krawężniki mogą być przewożone tylko w jednej warstwie. W celu zabezpieczenia powierzchni obrobionych przed bezpośrednim stykiem należy je do transportu zabezpieczyć przekładkami splecionymi ze słomy lub wełny drzewnej o grubości nie mniejszej niż 5 cm.

Krawężniki z materiałów kamiennych można przechowywać na składowiskach otwartych, posegregowane wg typów, rodzajów, odmian i wielkości w sposób zabezpieczających przed uszkodzeniem.

Z krawężnikami powinno być dostarczone zaświadczenie o wynikach przeprowadzonych badań, zawierające:

- nazwę i adres producenta,
- nazwę instytucji przeprowadzającej badania,
- datę pobrania próbek,
- sposób pobrania próbek,
- datę badań,
- wyniki badań.

4.3. Transport zaprawy niskoskurczowej

Sucha zaprawa powinna być pakowana w worki foliowe. Na każdym opakowaniu powinna być umieszczona etykieta zawierająca dane:

- a) nazwę wyrobu,
- b) nazwę rodzaju i odmiany zaprawy,
- c) nazwę i adres producenta,
- d) datę produkcji,
- e) masę netto,
- f) trwałość,
- g) informację o proporcji składników,
- h) informację o uzyskaniu przez wyrób aprobaty technicznej.

Suche zaprawy należy składować w oryginalnych, zamkniętych opakowaniach, w suchych i zadaszonych pomieszczeniach, które nadają się do przechowywania cementu. Maksymalny czas składowania zaprawy powinien być zgodny z zaleceniami producenta.

Suche zaprawy należy przewozić krytymi środkami transportowymi w warunkach zabezpieczających je przed mrozem, opadami atmosferycznymi, zawilgoceniem, zanieczyszczeniem i uszkodzeniem opakowań.

4.4. Transport i przechowywanie żywicy epoksydowej

Żywica powinna być pakowana w opakowania firmowe producenta (np. plastikowe puszkki lub beczki). Na każdym opakowaniu należy umieścić etykietę zawierającą co najmniej następujące dane:

- nazwę i adres producenta,
- nazwę wyrobu,
- oznaczenie,
- datę produkcji i okres przydatności do stosowania,
- masę netto,
- stosunek mieszania,
- numer aprobaty technicznej,
- sposób przechowywania i stosowania materiałów i zachowania przy tym niezbędnych środków ostrożności, bhp i ochrony środowiska,
- oznaczenie, że wyrób zawiera substancje szkodliwe dla zdrowia.

Żywicę należy przechowywać w suchych, chłodnych pomieszczeniach, w oryginalnych, szczelnie zamkniętych opakowaniach, zabezpieczonych przed działaniem ciepła i bezpośredniego promieniowania słonecznego, z dala od źródeł zapalnych. Okres przydatności do stosowania, w zamkniętych fabrycznie pojemnikach wynosi zwykle 12 miesięcy.

Żywicę należy przewozić zgodnie z przepisami dotyczącymi materiałów łatwopalnych.

4.5. Transport i składowanie materiału do uszczelniania spoin

Materiały uszczelniające należy przewozić i składować w oryginalnych opakowaniach producenta. Transport opakowań z materiałami może się odbywać dowolnym środkiem transportu pod warunkiem zachowania warunków określonych przez producenta. Podczas transportu opakowania należy zabezpieczyć przed przesuwaniem i uszkodzeniem.

Materiały należy składować w odpowiedniej (podanej przez producenta) temperaturze, chronić przed wpływem działania promieniowania cieplnego, nasłonecznieniem, zawilgoceniem i zamoczeniem. Należy przestrzegać terminu ważności produktu. Niespełnienie warunków przechowywania i transportu może spowodować utratę właściwości materiałów uszczelniających, w szczególności przedwczesną utratę kształtu taśmy asfaltowej, zlepianie się zwojów, zmniejszenia właściwości lepiących, zbytnią kruchość papieru przekładkowego, usztywnienie taśmy.

Na każdym opakowaniu należy umieścić etykietę zawierającą co najmniej następujące dane:

- nazwę i adres producenta,
- nazwę wyrobu,
- oznaczenie,
- datę produkcji i okres przydatności do stosowania,
- masę netto,
- wymiary (w przypadku taśmy),
- numer aprobaty technicznej,

- sposób przechowywania i stosowania materiałów i zachowania przy tym niezbędnych środków ostrożności, bhp i ochrony środowiska.

5. WYKONANIE ROBÓT

5.1. Ogólne zasady wykonywania robót

Ogólne zasady wykonywania robót podano w SST M-00.00.00 „Wymagania ogólne”[1], pkt 5.

5.2. Zasady wykonywania robót

Sposób wykonania robót powinien być zgodny z dokumentacją projektową i ST. W przypadku braku wystarczających danych można korzystać z ustaleń podanych w niniejszej specyfikacji.

Podstawowe czynności przy wykonywaniu robót obejmują:

1. roboty przygotowawcze,
2. wykonanie podlewki pod krawężnik,
3. wykonanie drenażu za i pod krawężnikiem,
4. wklejenie kotew,
5. montaż krawężników,
6. wypełnienie spoin,
7. roboty wykończeniowe.

5.3. Roboty przygotowawcze

Przed przystąpieniem do robót należy, na podstawie dokumentacji projektowej, ST lub wskazań Inżyniera:

- ustalić lokalizację robót,
- ustalić dane niezbędne do szczegółowego wytyczenia robót oraz ustalenia danych wysokościowych,
- oczyścić podłoże (powierzchnię izolacji),
- ustalić materiały niezbędne do wykonania robót,
- określić kolejność, sposób i termin wykonania robót.

5.4. Wykonanie podlewki pod krawężnik

5.4.1. Zasady ogólne

Krawężnik należy ustawiać na zaprawie bezskurczowej lub warstwie gysu otoczonego żywicą, wykonanych wg pkt. 2.2.4 niniejszej SST. Ułożenie podlewki wymaga tymczasowego ustawienia elementów oporowych z listew lub płyt, między które wlewa się materiał podlewki. Materiał podlewki należy układać z niewielkim nadmiarem na nieznaczne dogęszczenie mieszanki w czasie jej uderzenia podstawą krawężnika. Ustawienie krawężnika winno uwzględniać poprawki na trwałe ugięcie konstrukcji pod ciężarem nawierzchni. Ostateczna grubość podlewki pod krawężnikiem powinna być zgodna z dokumentacją projektową.

Podlewkę pod krawężnik należy wykonać na warstwie izolacji dodatkowo wzmocnionej w paśmie krawężnika, np. w postaci dodatkowej warstwy hydroizolacji. Wzmocnienie izolacji mogą stanowić przyklejone taśmy ze stali nierdzewnej lub dodatkowe warstwy izolacji. Powierzchnia izolacji, na której układa się zaprawę powinna być czysta, wolna od luźnych frakcji i pyłów, kurzu, oleju.

5.4.2. Podlewka z zaprawy niskoskurczowej

Podczas wykonywania robót należy przestrzegać zalecanych przez producenta proporcji mieszania suchej zaprawy z wodą zarobową spełniającą wymagania PN-EN 1008:2004 [11] oraz przepisów bhp:

- podczas pracy należy stosować buty, rękawice i okulary ochronne,
- jakiegokolwiek zanieczyszczenia skóry lub oczu należy natychmiast przemyć dużą ilością wody.

Zaprawę należy układać warstwami o grubości podanej przez producenta. Świeżo nałożoną zaprawę należy chronić przed działaniem wody przez pierwsze 8 h zgodnie z zaleceniami producenta.

5.4.3. Podlewka z gysu jednofrakcyjnego otoczonego kompozycją z żywicy

Żywicę i utwardzacz do niej należy wymieszać w stosunku określonym przez producenta, za pomocą mieszadła zamontowanego na wiertarce wolnoobrotowej. Przygotowanej żywicy nie można przechowywać, lecz należy ją natychmiast wymieszać z kruszywem.

Kruszywo należy wymieszać z żywicą narzędziami ręcznymi w taczkach lub małej betoniarce. Żywicy powinno być tyle, aby całkowicie otoczyła ziarna kruszywa, ale nie więcej. Przeciętna ilość żywicy to $1,5 \div 2\%$ masy kruszywa.

Temperatura przygotowanej mieszanki powinna wynosić $+10^{\circ}\text{C} \div +15^{\circ}\text{C}$. Masa drenażowa powinna być wbudowywana w czasie max. 30 min. od momentu dodania utwardzacza do żywicy (chyba, że producent żywicy podaje inaczej). Bezpośrednio po wymieszaniu masę drenażową należy wbudować. Nie należy jej mocno zagęszczać, a jedynie wyrównać jej górną powierzchnię. Czas twardnienia masy, w zależności od temperatury otoczenia, wynosi $12 \div 24$ godziny.

Pracownicy stykający się bezpośrednio z żywicami powinni stosować okulary i ubrania ochronne, kaski, czapki, rękawice gumowe. W przypadku kontaktu żywicy ze skórą lub oczami należy natychmiast je przemyć dużą ilością wody i zasięgnąć porady lekarza. Podczas pracy należy bezwzględnie zaniechać palenia tytoniu i spożywania posiłków. Stwardniała żywica jest całkowicie nieszkodliwa dla zdrowia. Szkodliwe w zetknięciu ze skórą są jej składniki.

5.5. Wykonanie drenażu za i pod krawężnikiem

Wykonanie drenażu za i pod krawężnikiem jest przedmiotem SST M-04.02.03. [2].

5.6. Kotwy

Jeżeli dokumentacja projektowa przewiduje kotwienie krawężników, kotwy wg pkt. 2.2.5 należy wklejać w wywiercone wcześniej otwory za pomocą żywicy epoksydowej. Składniki żywicy należy mieszać w proporcjach ściśle wg wskazań producenta. Składniki należy mieszać aż do osiągnięcia jednolitej barwy, przez okres czasu określony przez producenta, lecz nie krócej niż przez 3 minuty. Następnie wymieszany materiał należy przelać do czystego pojemnika i jeszcze raz wymieszać. Czas przydatności żywicy w temperaturze $+20^{\circ}\text{C}$ wynosi zwykle około 30 minut. Temperatura podłoża i otoczenia w trakcie aplikacji żywicy powinna wynosić od $+5^{\circ}\text{C}$ do $+30^{\circ}\text{C}$.

W trakcie robót należy stosować zasady bhp, jak w pktcie 5.4.3.

5.7. Ustawienie krawężników

Krawężnik należy ustawiać jednocześnie z układaniem podlewki i wyregulować jego położenie. Po ułożeniu elementów krawężnikowych należy usunąć deskowanie podlewki i wykończyć skosy podlewki. Wysokość oraz poszerzenie ławy nie powinny przekraczać 3 cm. Przed ostatecznym ustawieniem krawężników należy w nich wywiercić otwory o średnicy dostosowanej do średnicy kotew, w celu wklejenia kotew dla zespolenia krawężnika z betonem zabudowy chodnikowej.

5.8. Uszczelnienie spoin

Wszystkie uszczelniane powierzchnie powinny być czyste, twarde, wolne od zanieczyszczeń olejami, smarami, wolne od pyłu cementowego i innych nie związanych z podłożem elementów. Jeżeli producent tego wymaga, powierzchnie należy zagruntować przed wypełnieniem szczeliny środkiem uszczelniającym.

Szczeliny między sąsiadującymi elementami krawężników oraz między krawężnikiem i płytą chodnika (szczelinę należy uformować przez pozostawienie deski przed zabetonowaniem chodnika) powinny być oczyszczone, osuszone i zagruntowane, następnie należy je wypełnić masą uszczelniającą za pomocą pistoletów automatycznych. W celu zapewnienia właściwej głębokości wypełnienia należy wstępnie szczelinę uszczelnić sznurem ze spienionej pianki poliuretanowej. Uszczelnień tych dokonuje się przed ułożeniem warstwy ścieralnej.

Szczelinę między krawężnikiem i warstwą ścieralną nawierzchni należy uszczelnić taśmą asfaltową. Taśmy nie należy stosować w trakcie opadów atmosferycznych i temperaturze otoczenia niższej niż $+5^{\circ}\text{C}$. Powierzchnia uszczelniania powinna być sucha, odpylona i odtłuszczona. Wbudowanie taśmy polega na jej rozwinięciu z kręgu wzdłuż krawędzi krawężnika i odcięciu odpowiedniej długości odcinka. Następnie należy ją przykleić, stroną z klejem do powierzchni uszczelnianej, dociskając poprzez papier przekładkowy. Zaleca się przyklejenie taśmy tak, aby jej górna krawędź wystawała około 5 mm ponad nawierzchnię. Po przyklejeniu taśmy należy zerwać

papier przekładkowy. Wystająca krawędź taśmy musi być przywałowana podczas zagęszczania warstwy ścieralnej nawierzchni.

6. KONTROLA JAKOŚCI ROBÓT

6.1. Ogólne zasady kontroli jakości robót

Ogólne zasady kontroli jakości robót podano w SST M-00.00.00 „Wymagania ogólne” [1] pkt 6.

6.2. Badania przed przystąpieniem do robót

Przed przystąpieniem do robót Wykonawca powinien:

- uzyskać wymagane dokumenty, dopuszczające wyroby budowlane do obrotu i powszechnego stosowania (certyfikaty zgodności, deklaracje zgodności, aprobaty techniczne, protokoły kontroli i odbioru w wytwórni itp.), potwierdzające zgodność materiałów z wymaganiami pkt. 2 niniejszej specyfikacji,
- ew. wykonać własne badania właściwości materiałów przeznaczonych do wykonania robót, określone w pkt. 2 lub przez Inżyniera,
- skontrolować stan płyty pomostu i izolacji na obiekcie mostowym przed przystąpieniem do układania krawężnika.

Wszystkie dokumenty oraz wyniki badań Wykonawca przedstawi Inżynierowi do akceptacji.

6.3. Kontrola krawężnika

Zakres kontroli obejmuje:

- sprawdzenie cech zewnętrznych krawężnika,
- badania laboratoryjne krawężnika,
- wklejenie kotew,
- ułożenie drenów za i pod krawężnikiem,
- ułożenie podlewki pod krawężnikiem,
- uszczelnienie spoin,
- sprawdzenie prawidłowości ułożenia krawężnika.

6.3.1. Sprawdzenie cech zewnętrznych krawężnika

Sprawdzenie cech zewnętrznych krawężnika należy przeprowadzić wg PN-B-11215:1998 [11], dopuszczalne odchyłki wymiarowe podano w tablicy 2. Dopuszczalne uszkodzenia powierzchni podano w tablicy 3. Próbkę do badań wyglądu zewnętrznego należy pobrać losowo wg PN-83/N-03010 [12].

6.3.2. Badania laboratoryjne krawężnika

W wytwórni powinny być przeprowadzone następujące badania laboratoryjne:

- a) badanie wytrzymałości skały, z której zostały wyprodukowane krawężniki wg PN-84/B-04110 [13],
- b) badanie nasiąkliwości wg PN-85/B-04101 [14],
- c) badanie odporności na zamrażanie wg PN-85/B-04102 [15],
- d) badanie ścieralności na tarczy Boehmego wg PN-84/B-04111 [16],
- e) badanie wytrzymałości na uderzenie wg PN-67/B-04115 [17].

Krawężniki powinny być dostarczane z zaświadczeniem o badaniach, w którym podaje się:

- nazwę i adres producenta,
- nazwę instytucji przeprowadzającej badania,
- datę pobrania próbek,
- sposób pobrania próbek,
- datę badań,
- wyniki badań.

6.3.3. Wklejenie kotew

Materiał na kotwy i żywica do ich wklejenia powinny spełniać wymagania podane w pkt. 2.2.5. Należy skontrolować rozmieszczenie otworów na kotwy; odchylenie od projektowanego nie powinno przekraczać ± 1 cm.

6.3.4. Ułożenie drenów

Ułożenie drenów za i pod krawężnikiem należy kontrolować wg SST M-04.02.03. [2].

6.3.5. Ułożenie podlewki pod krawężnikiem

Materiały na polewkę powinny spełniać wymagania pkt. 2.2.4 niniejszej SST.

Dopuszczalne tolerancje dla ułożonej podlewki wynoszą:

- dla rzędnej góry podlewki: ± 1 cm,
- dla szerokości podlewki: ± 2 cm.

Prawidłowo wykonana podlewka z gysu powinna charakteryzować się dużą ilością wolnych przestrzeni umożliwiających szybkie odprowadzenie wody i pary wodnej. Poszczególne ziarna kruszywa powinny być sklejone żywicą w stopniu uniemożliwiającym ich rozdzielanie przy użyciu siły rąk. Niedopuszczalny jest jakiegokolwiek wyciek żywicy z masy drenażowej.

6.3.6. Uszczelnienie spoin

Materiały do uszczelnienia spoin powinny spełniać wymagania pkt. 2.2.6.

Należy skontrolować powierzchnie szczelin przed wypełnieniem: powinny być dokładnie oczyszczone. Wszystkie spoiny powinny być wypełnione na pełną głębokość.

6.3.7. Kontrola ustawienia krawężnika

Przy ustawianiu krawężnika należy sprawdzić:

- dopuszczalne odchylenie linii krawężnika w poziomie od linii projektowanej, które powinno wynosić ± 1 cm na każde 100 m ustawionego krawężnika,
- dopuszczalne odchylenie niwelety górnej płaszczyzny krawężnika od niwelety projektowanej, które powinno wynosić ± 1 cm na każde 100 m ustawionego krawężnika,
- równość górnej powierzchni krawężników, przez przyłożenie w dwóch punktach na każde 100 m krawężnika trzymetrowej łąty: prześwit pomiędzy górną powierzchnią krawężnika i przyłożoną łątą nie może przekraczać 1 cm,
- odchylenia linii krawężnika w poziomie od linii projektowanej, które nie powinno przekraczać $\pm 0,5$ cm.

7. OBMIAR ROBÓT

7.1. Ogólne zasady obmiaru robót

Ogólne zasady obmiaru robót podano w SST M-00.00.00 „Wymagania ogólne” [1] pkt 7.

7.2. Jednostka obmiarowa

Jednostką obmiarową jest m (metr) krawężnika kamiennego układanego na obiekcie.

8. ODBIÓR ROBÓT

8.1. Ogólne zasady odbioru robót

Ogólne zasady odbioru robót podano w SST M-00.00.00 „Wymagania ogólne” [1] pkt 8.

Roboty uznaje się za wykonane zgodnie z dokumentacją projektową, ST i wymaganiami Inżyniera, jeżeli wszystkie pomiary i badania z zachowaniem tolerancji wg pkt. 6 dały wyniki pozytywne.

8.2. Odbiór robót zanikających i ulegających zakryciu

Odbiorowi robót zanikających i ulegających zakryciu podlegają:

- ułożenie drenów pod i za krawężnikiem (wg SST M-04.02.03. [2]),

- ułożenie podlewki pod krawężnikiem,
- wklejenie kotew.

Odbiór tych robót powinien być zgodny z wymaganiami pkt. 8.2 M-00.00.00 „Wymagania ogólne” [1] oraz niniejszej SST.

9. PODSTAWA PŁATNOŚCI

9.1. Ogólne ustalenia dotyczące podstawy płatności

Ogólne ustalenia dotyczące podstawy płatności podano w SST M-00.00.00 „Wymagania ogólne” [1] pkt 9.

9.2. Cena jednostki obmiarowej

Cena 1 m (metra) wykonanego krawężnika kamiennego na obiekcie obejmuje:

- prace pomiarowe i roboty przygotowawcze,
- zakup i dostarczenie materiałów,
- przygotowanie krawężników: nawiercenie otworów dla osadzenia kotew,
- wykonanie podlewki pod krawężnik: z zaprawy niskoskurczowej lub z grysu sklejonego żywicą i pielęgnacja podłoża,
- ustawienie krawężnika wraz z jego regulacją,
- uszczelnienie spoin,
- wykonanie badań wg pktu 6 SST,
- oczyszczenie miejsca robót.

9.3. Sposób rozliczenia robót tymczasowych i prac towarzyszących

Cena wykonania robót określonych niniejszą SST obejmuje:

- roboty tymczasowe, które są potrzebne do wykonania robót podstawowych, ale nie są przekazywane Zamawiającemu i są usuwane po wykonaniu robót podstawowych,
- prace towarzyszące, które są niezbędne do wykonania robót podstawowych, niezaliczane do robót tymczasowych, jak geodezyjne wytyczenie robót itd.

10. PRZEPISY ZWIĄZANE

10.1. Szczegółowe specyfikacje techniczne (SST)

1. M-00.00.00. Wymagania ogólne
2. M-04.02.03. Odwodnienie izolacji pomostu obiektu mostowego

10.2. Normy

3. PN-B-11213:1997 Materiały kamienne. Elementy kamienne; krawężniki uliczne, mostowe i drogowe
4. BN-84/6740-02 Obróbka kamienia. Terminologia. Pojęcia podstawowe, nazwy, określenia, czynności i rodzaje faktur
5. PN-85/B-04500 Zaprawy budowlane – Badania cech fizycznych i wytrzymałościowych
6. PN-86/B-06712 Kruszywa mineralne do betonu
7. PN-89/H-84023.06 Stal określonego zastosowania. Stal do zbrojenia betonu. Gatunki
8. PN-EN 13880-2:2004 (U) Zalewy szczelin na gorąco – Część 2: Metoda badania dla określenia penetracji stożka w temperaturze 25°C
9. PN-EN 1427:2001 Asfalty i produkty asfaltowe – Oznaczenie temperatury mięknięcia – Metoda pierścieni i kula
10. PN-EN 1008:2004 Woda zarobowa do betonu. Specyfikacja pobierania próbek, badanie i ocena przydatności wody zarobowej do betonu, w tym wody odzyskanej z procesów produkcji betonu
11. PN-B-11215:1998 Materiały kamienne. Metody pomiaru cech geometrycznych i właściwości fizycznych wyrobów z kamienia

12. PN-83/N-03010 Statystyczna kontrola jakości. Losowy wybór jednostek produktu do próbki
13. PN-84/B-04110 Materiały kamienne. Oznaczanie wytrzymałości na ściskanie (lub PN-EN 1926:2001 Metody badań kamienia naturalnego. Oznaczanie wytrzymałości na ściskanie)
14. PN-85/B-04101 Materiały kamienne. Oznaczanie nasiąkliwości wody (lub PN-EN 13755:2002 Metody badań kamienia naturalnego. Oznaczanie nasiąkliwości przy ciśnieniu atmosferycznym)
15. PN-85/B-04102 Materiały kamienne. Oznaczanie mrozoodporności metodą bezpośrednią (lub PN-EN 12371:2002 Metody badań kamienia naturalnego. Oznaczanie mrozoodporności)
16. PN-84/B-04111 Materiały kamienne. Oznaczanie ścieralności na tarczy Boehmego
17. PN-67/B-04115 Materiały kamienne. Oznaczanie wytrzymałości kamienia na uderzenie (zwięzłość)
18. ISO 527-2 Plastics – Determination of tensile properties – Part 2: Test conditions for moulding and extrusion plastics (Tworzywa sztuczne – Określenie własności wytrzymałościowych przy rozciąganiu. Część 2: Warunki przeprowadzania badań prasowanych i wyciskanych tworzyw sztucznych)
19. DIN 53505 Prüfung von Kautschuk und Elastomerem – Härteprüfung nach Shore A und Shore D (Badania gumy i elastomerów – Badanie twardości metodą Shore A i D)

10.3. Inne

20. Rozporządzenie Ministra Transportu i Gospodarki Morskiej z dnia 30 maja 2000 r. w sprawie warunków technicznych, jakim powinny odpowiadać obiekty inżynierskie i ich usytuowanie (Dz.U. nr 63, poz. 735)
21. Procedura badawcza nr PB/TN-2/3 – Termoplastyczne zalewy drogowe. Odporność na zamrażanie
22. Procedura badawcza nr PB/TN-2/4 – Termoplastyczne zalewy drogowe. Wydłużenie
23. Procedura badawcza nr PB/TN-2/5 – Termoplastyczne zalewy drogowe. Rodzaj zerwania
24. Procedura badawcza IBDiM nr PB-TM-X3 – Badanie przyczepności powłoki (lub wyprawy) ochronnej do betonu – Metoda „pull-off”
25. Procedura badawcza IBDiM nr TWm-31/97 – Badanie skurczu i pęcznienia zapraw modyfikowanych
26. Procedura badawcza IBDiM nr SO-3 – Badanie mrozoodporności zapraw modyfikowanych
27. Katalog detali mostowych. GDDKiA-BPBDiM „Transprojekt”, Warszawa 2002

M-04.03.04. WYKONANIE GZYMSÓW PREFABRYKOWANYCH Z POLIMEROBETONU

1. WSTĘP

1.1. Przedmiot SST

Przedmiotem niniejszej ogólnej specyfikacji technicznej (SST) są wymagania dotyczące wykonania i odbioru robót związanych z wykonaniem i montażem gzymsów prefabrykowanych z polimerobetonu na płycie ustroju niosącego przebudowywanego mostu w miejscowości Skrzydłów przez rzekę Wartę w km 8+150 w ciągu drogi powiatowej nr 1024S.

1.2. Zakres stosowania SST

Ogólna specyfikacja techniczna (SST) jest stosowana jako dokument przetargowy i kontraktowy przy zlecaniu i realizacji robót określonych w punkcie 1.1.

1.3. Zakres robót objętych SST

Ustalenia zawarte w niniejszej specyfikacji dotyczą zasad prowadzenia robót związanych z wykonaniem i odbiorem oraz montażem desek gzymsowych z polimerobetonu na płycie pomostu przebudowywanego mostu.

1.4. Określenia podstawowe

1.4.1. Polimerobeton – kompozyt, w którym spoiwem jest żywica poliestrowa z układem utwardzającym, a wypełniaczem mieszanka piaskowo-żwirowa i mączka kwarcowa.

1.4.2. Pozostałe określenia podstawowe są zgodne z obowiązującymi, odpowiednimi polskimi normami i z definicjami podanymi w SST M-00.00.00 „Wymagania ogólne” [1] pkt 1.4.

1.5. Ogólne wymagania dotyczące robót

Ogólne wymagania dotyczące robót podano w SST M-00.00.00 „Wymagania ogólne” [1], pkt 1.5.

2. MATERIAŁY

2.1. Ogólne wymagania dotyczące materiałów

Ogólne wymagania dotyczące materiałów, ich pozyskiwania i składowania, podano w SST M-00.00.00 „Wymagania ogólne” [1] pkt 2.

2.2. Materiały do wykonania gzymsów prefabrykowanych

2.2.1. Polimerobeton

Elementy prefabrykowane gzymsów powinny być wykonane z polimerobetonu o właściwościach podanych w tabelicy 1.

Tablica 1. Właściwości polimerobetonu dla gzymsów prefabrykowanych

Lp.	Właściwości	Jednostka	Wymagania	Badania wg
1	Wytrzymałość gwarantowana polimerobetonu na ściskanie	MPa	≥ 80	Instrukcja ITB nr 194 [8]
2	Wytrzymałość gwarantowana polimerobetonu na rozciąganie przy zginaniu	MPa	≥ 20	Instrukcja ITB nr 194 [8]

3	Nasiąkliwość polimerobetonu	%	≤ 0,25	PN-B-04101:1985 [3]
4	Porowatość polimerobetonu	%	≤ 9	
5	Gęstość objętościowa	kg/m ³	2300	
6	Stopień mrozoodporności		≥ F150	PN-B-06250:1988 [4]
7	Twardość wg Brinella	MPa	≥ 160	
8	Ścieralność na tarczy Boehmego	cm	0,10	PN-B-04111:1984 [5]

2.2.2. Prefabrykaty

Prefabrykaty gzymsowe powinny być wykonane w wytwórni, zgodnie z dokumentacją projektową. Powierzchnia prefabrykatów powinna być bez rys, pęknięć i ubytków betonu, o fakturze zatartej. Zewnętrzna powierzchnia płyty gzymsowej powinna być zabezpieczona antykorozyjnie w wytwórni, w sposób zaaprobowany przez Inżyniera, np. gładkim laminatem na bazie żelkotu poliestrowego. Barwa widocznej powierzchni powinna być uzgodniona z Inżynierem.

Elementy prefabrykowane z polimerobetonu powinny spełniać wymagania podane w tabelicy 2.

Tablica 2. Właściwości elementów prefabrykowanych gzymsów

Lp.	Właściwości	Jednostka	Wymagania	Badania wg
1	Odchyłki długości elementów	mm	≤ 3	PN-B-10021:1980 [7] BN-80/6775-03/01 [6]
2	Odchyłki innych niż długość wymiarów elementów	mm	≤ 2	
3	Odchyłki prostoliniowości	mm	≤ 2 ≤ 1/500 długości	
4	Odchyłki skręcenia przekroju mierzone wzajemnym przesunięciem odpowiadających sobie punktów przekroju	mm	≤ 2 ≤ 1/500 długości	
5	Równość powierzchni: szczyrby i uszkodzenia powierzchni elementów polimerobetonowych widocznych po wbudowaniu	mm	<1	

Prefabrykaty powinny być wyposażone w zbrojenie umożliwiające zakotwienie prefabrykatu w płycie pomostu. Zbrojenie powinno być wykonane ze stali spełniającej wymagania SST M-04.01.01. [2].

2.3. Materiały do uszczelniania spoin

Do uszczelniania styków między prefabrykowaną deską gzymsową i gzymsem wylewanym na mokro oraz szczelin między deskami gzymsowymi należy stosować zestaw do uszczelniania szczelin dylatacyjnych narażonych na działanie wody, odpowiednio przeznaczony się do wypełniania szczelin poziomych i pionowych. Materiały uszczelniające powinny spełniać wymagania dokumentacji projektowej i ST. Dla użytych materiałów uszczelniających Wykonawca przedstawi Polską Normę, aprobatę techniczną wydaną przez IBDiM lub europejską aprobatę techniczną.

Jeżeli ST ani dokumentacja projektowa nie podają inaczej, do uszczelnienia styków między deską prefabrykowaną i gzymsem wylewanym „na mokro” można stosować zestaw uszczelniający składający się z elastycznej taśmy z tworzywa sztucznego oraz zaprawy klejowej do przyklejania taśmy. Zestaw powinien charakteryzować się:

- bardzo dobrą przyczepnością do podłoża betonowego i szczelnością,
- wysoką wytrzymałością na uszkodzenia mechaniczne,
- wysoką odpornością na czynniki chemiczne (m.in. wody chlorowanej, ścieków domowych, rozcieńczonych kwasów i zasad, kwasów organicznych, domowych i przemysłowych środków czyszczących, mazutu, olejów silnikowych, benzyny). Taśma powinna mieć szerokość około 10 cm.

Alternatywnie można stosować jednoskładnikowy kit poliuretanowy lub silikonową masę zalewową, sieciującą pod wpływem wilgoci z atmosfery, w procesie sieciowania przechodzący do postaci elastycznej gumy. Materiał uszczelniający powinien być odporny na działanie wody,

rozcieńczonych soli, kwasów i zasad oraz paliw i smarów. Materiał powinien zachowywać właściwości elastyczne w szerokim zakresie temperatur (w tym ujemnych do -30°C) i wykazywać odporność na starzenie w warunkach eksploatacji. Powinien, przy zastosowaniu odpowiednich środków gruntujących, zachowywać bardzo dobrą przyczepność do betonu.

Kit poliuretanowy lub silikonowy można też stosować do uszczelnienia styków między prefabrykatami.

3. SPRZĘT

3.1. Ogólne wymagania dotyczące sprzętu

Ogólne wymagania dotyczące sprzętu podano w SST M-00.00.00 „Wymagania ogólne” [1], pkt 3.

3.2. Sprzęt do wykonania robót

Przewiduje się ręczny montaż desek gzymsowych. Do aplikacji materiału uszczelniającego należy stosować narzędzia rekomendowane przez producenta, np. pistolety na sprężone powietrze lub ręczne pistolety ciśnieniowe.

4. TRANSPORT

4.1. Ogólne wymagania dotyczące transportu

Ogólne wymagania dotyczące transportu podano w SST M-00.00.00 „Wymagania ogólne” [1], pkt 4.

4.2. Transport materiałów

4.2.1. Transport i składowanie prefabrykatów

Transport prefabrykowanych elementów może się odbywać po osiągnięciu przez beton 80% projektowej wytrzymałości, dowolnym środkiem transportu zaakceptowanym przez Inżyniera. Elementy prefabrykowane powinny być pakowane na paletach drewnianych i wiązane taśmą stalową. Do transportu powinny być układane poziomo, długością w kierunku jazdy.

Z prefabrykatami powinno być dostarczone zaświadczenie o wynikach przeprowadzonych badań, zawierające:

- nazwę i adres producenta,
- nazwę instytucji przeprowadzającej badania,
- datę pobrania próbek,
- sposób pobrania próbek,
- datę badań,
- wyniki badań.

Prefabrykaty powinny być składowane w pozycji wbudowania, na podłożu utwardzonym i dobrze odwodnionym.

4.2.3. Transport i składowanie materiału do uszczelniania spoin

Materiały uszczelniające należy przewozić i składować w oryginalnych opakowaniach producenta, w pozycji stojącej. Transport opakowań z materiałami może się odbywać dowolnym środkiem transportu pod warunkiem zachowania warunków określonych przez producenta. Podczas transportu opakowania należy zabezpieczyć przed przesuwaniami i uszkodzeniem.

Materiały należy składować w odpowiedniej (podanej przez producenta) temperaturze, chronić przed wpływem działania promieniowania cieplnego, nasłonecznieniem, zawilgoceniem i zamoczeniem. Należy przestrzegać terminu ważności produktu. Niespełnienie warunków przechowywania i transportu może spowodować utratę właściwości materiałów uszczelniających.

Na każdym opakowaniu należy umieścić etykietę zawierającą co najmniej następujące dane:

- nazwę i adres producenta,
- nazwę wyrobu,

- oznakowanie,
- datę produkcji i okres przydatności do stosowania,
- masę netto,
- numer aprobaty technicznej lub PN,
- sposób przechowywania i stosowania materiałów i zachowania przy tym niezbędnych środków ostrożności, bhp i ochrony środowiska.

5. WYKONANIE ROBÓT

5.1. Ogólne zasady wykonywania robót

Ogólne zasady wykonywania robót podano w SST M-00.00.00 „Wymagania ogólne” [1], pkt 5.

5.2. Zasady wykonywania robót

Podstawowe czynności przy wykonywaniu robót obejmują:

- roboty przygotowawcze,
- montaż deski gzymsowej,
- wykonanie uszczelnień,
- roboty wykończeniowe.

5.3. Roboty przygotowawcze

Przed przystąpieniem do robót należy:

- ustalić materiały niezbędne do wykonania robót,
- określić kolejność, sposób i termin wykonania robót.

5.4. Montaż deski gzymsowej i wykonanie uszczelnień

Prefabrykaty gzymsowe powinny zostać wykonane w wytwórni. Przed przystąpieniem do wbudowania prefabrykatu, Wykonawca przedstawi Inżynierowi atest producenta, potwierdzający zgodność z wymaganiami przedstawionymi w pkt. 2. Przed przystąpieniem, do montażu należy sprawdzić stan prefabrykatów. Zbrojenie wykonane w celu połączenia prefabrykatu z betonem wylewanym „na mokro” powinno być oczyszczone i wyprostowane.

W trakcie montażu prefabrykatów, należy szczególną uwagę zwrócić na ich właściwe usytuowanie i zamocowanie (przyspawanie) wystających prętów do zbrojenia betonu wylewanego „na mokro”. Z powierzchni prefabrykatów stykających się w zespoleniu z nowym betonem należy usunąć szklivo, oczyścić powierzchnię styku i starannie zwilżyć wodą. Następnie na suchą i oczyszczoną powierzchnię nakleić taśmę uszczelniającą styk deski gzymsowej z betonem gzymsu wylewanego na mokro. W przypadku stosowania kitu lub masy zalewowej jako uszczelnienia, należy w trakcie betonowania gzymsu pozostawić w konstrukcji listwę drewnianą, którą po stwardnieniu betonu należy usunąć i powstałą szczelinę wypełnić kitem. Przed ułożeniem kitu szczelinę należy dokładnie oczyścić np. przez przedmuchiwanie sprężonym powietrzem. Wszystkie uszczelniane powierzchnie powinny być czyste, twarde, wolne od zanieczyszczeń olejami, smarami, wolne od pyłu cementowego i innych nie związanych z podłożem elementów. W tym celu należy oczyścić szczeliny mechaniczną szczotką stalową lub przez piaskowanie. Po oczyszczeniu, szczelinę należy odpylić sprężonym powietrzem. Ubytki w krawędziach szczeliny o głębokości przekraczającej 25 mm powinny być przed uszczelnieniem naprawione materiałami naprawczymi, dla których Wykonawca przedstawi Polską Normę lub aprobatę techniczną. Jeżeli producent tego wymaga, powierzchnie należy zagruntować przed wypełnieniem szczeliny środkiem gruntującym, rekomendowanym przez producenta.

6. KONTROLA JAKOŚCI ROBÓT

6.1. Ogólne zasady kontroli jakości robót

Ogólne zasady kontroli jakości robót podano w SST M-00.00.00 [1] „Wymagania ogólne”, pkt 6.

6.2. Badania przed przystąpieniem do robót

Przed przystąpieniem do robót Wykonawca powinien:

- uzyskać wymagane dokumenty, dopuszczające wyroby budowlane do obrotu i powszechnego stosowania (certyfikaty zgodności, deklaracje zgodności, aprobaty techniczne, ew. badania materiałów wykonane przez dostawców itp.), potwierdzające zgodność materiałów z wymaganiami pkt. 2 niniejszej specyfikacji,
- ew. wykonać własne badania właściwości materiałów przeznaczonych do wykonania robót, określone w pkt. 2 lub przez Inżyniera.

Wszystkie dokumenty oraz wyniki badań Wykonawca przedstawi Inżynierowi do akceptacji.

6.3. Kontrola materiałów

6.3.1. Kontrola elementów prefabrykowanych

Materiały należy kontrolować na podstawie atestów i aprobat technicznych na zgodność z pkt. 2 niniejszej SST. Właściwości polimerobetonu należy kontrolować na podstawie atestu producenta i porównanie ich z wymaganiami SST, pkt 2.2.1, tablica 1. Dodatkowo należy sprawdzić wygląd zewnętrzny prefabrykatów na podstawie oględzin elementu, przez pomiar i policzenie uszkodzeń występujących na powierzchniach i krawędziach elementu oraz pomierzenie odchyłek od nominalnych kształtów. Pomiar długości i głębokości uszkodzeń oraz odchyłek: wymiarów, prostoliniowości, skręcenia przekroju należy wykonać za pomocą przymiaru stalowego lub suwmiarki z dokładnością do 1 mm, zgodnie z PN-80/B-10021 [7]. Dopuszczalne odchyłki i wady powierzchni podano w pkt. 2.2.2, tablica 2.

Należy skontrolować zbrojenie do zakotwienia prefabrykatu w betonie; pręty powinny być czyste i wyprostowane.

6.3.2. Kontrola materiałów uszczelniających

Materiały uszczelniające należy kontrolować na podstawie atestów producenta i porównanie ich właściwości z wymaganiami SST pkt 2.3.

6.4. Kontrola zamontowania prefabrykowanej deski gzymsowej

Sprawdzenie prawidłowości montażu prefabrykatów gzymsowych obejmuje: wizualną ocenę jakości robót,

sprawdzenie szerokości spoin na zgodność z dokumentacją projektową; szerokość spoiny nie powinna różnić się od projektowanej o więcej niż 2 mm,

sprawdzenie prostoliniowości ułożenia (odchylenia mierzone łąką o długości 4,0 m nie powinny być większe niż 2 mm),

niwelacyjne sprawdzenie prawidłowości wysokościowego ułożenia (odchylenia rzędnych nie powinny przekraczać 2 mm),

- sprawdzenie wykonania uszczelnienia między deską gzymsową i płytą gzymsową.

Przed wykonaniem uszczelnienia należy sprawdzić stan szczeliny, która powinna być czysta, odkurzona i sucha. Szczelina powinna być wypełniona materiałem uszczelniającym na pełną głębokość.

7. OBMIAR ROBÓT

7.1. Ogólne zasady obmiaru robót

Ogólne zasady obmiaru robót podano w SST M-00.00.00 „Wymagania ogólne” [1], pkt 7.

7.2. Jednostka obmiarowa

Jednostką obmiarową jest 1 szt. (sztuka) prefabrykowanej deski gzymsowej o określonych wymiarach.

8. ODBIÓR ROBÓT

8.1. Ogólne zasady odbioru robót

Ogólne zasady odbioru robót podano w SST M-00.00.00 „Wymagania ogólne” [1], pkt 8.
Roboty uznaje się za wykonane zgodnie z dokumentacją projektową, ST i wymaganiami Inżyniera, jeżeli wszystkie pomiary i badania z zachowaniem tolerancji wg punktu 6 dały wyniki pozytywne.

8.2. Odbiór robót zanikających i ulegających zakryciu

Odbiorowi robót zanikających i ulegających zakryciu podlega przygotowanie prefabrykatu do zespolenia z betonem wykonywanym „na mokro” i przygotowanie szczelin do wypełnienia. Odbiór tych robót powinien być zgodny z wymaganiami SST M-00.00.00 „Wymagania ogólne” [1] oraz niniejszej SST.

9. PODSTAWA PŁATNOŚCI

9.1. Ogólne ustalenia dotyczące podstawy płatności

Ogólne ustalenia dotyczące podstawy płatności podano w SST M-00.00.00 „Wymagania ogólne” [1], pkt 9.

9.2. Cena jednostki obmiarowej

Cena jednostkowa wykonania gzymsów prefabrykowanych z polimerobetonu obejmuje:

- prace pomiarowe i przygotowawcze,
- zakup, dostarczenie i składowanie materiałów i pozostałych środków produkcji,
- przygotowanie prefabrykatów do połączenia z betonem monolitycznym,
- zamontowanie prefabrykatów,
- uszczelnienie spoin,
- wykonanie badań,
- uporządkowanie terenu.

9.3. Sposób rozliczenia robót tymczasowych i prac towarzyszących

Cena wykonania robót określonych niniejszą SST obejmuje:

- roboty tymczasowe, które są potrzebne do wykonania robót podstawowych, ale nie są przekazywane Zamawiającemu i są usuwane po wykonaniu robót podstawowych,
- prace towarzyszące, które są niezbędne do wykonania robót podstawowych, niezaliczane do robót tymczasowych.

10. PRZEPISY ZWIĄZANE

10.1. Szczegółowe specyfikacje techniczne (SST)

1. M-00.00.00. Wymagania ogólne
2. M-04.01.01. Stal zbrojeniowa

10.2. Normy

3. PN-B-04101:1985 Materiały kamienne. Oznaczenie nasiąkliwości wodą
4. PN-B-06250:1998 Beton zwykły
5. PN-B-04111:1984 Materiały kamienne. Oznaczenie ścieralności na tarczy Boehmego
6. BN-80/6775-03/01 Prefabrykaty budowlane z betonu. Elementy nawierzchni dróg, ulic, parkingów i torowisk tramwajowych. Wspólne wymagania i badania
7. PN-B-10021:1980 Prefabrykaty budowlane z betonu. Metody pomiaru cech cech geometrycznych

10.3. Inne dokumenty

8. Instrukcja ITB nr 194 – Wytoczne badania cech mechanicznych polibetonu na próbkach wykonanych w formach, Warszawa, 1998

M-04.03.05. BARIEROPORĘCZE OCHRONNE

1. WSTĘP

1.1. Przedmiot SST

Przedmiotem niniejszej szczegółowej specyfikacji technicznej (SST) są wymagania dotyczące wykonania i odbioru robót związanych z realizacją barieroporęczy ochronnych stalowych w ramach przebudowy mostu w miejscowości Skrzydłów przez rzekę Wartę w km 8+150 w ciągu drogi powiatowej nr 1024S.

1.2. Zakres stosowania SST

Szczegółowa specyfikacja techniczna (SST) jest stosowana jako dokument przetargowy i kontraktowy przy zleceniu i realizacji robót określonych w punkcie 1.1.

1.3. Zakres robót objętych SST

Ustalenia zawarte w niniejszej specyfikacji obejmują wszystkie czynności umożliwiające i mające na celu wykonanie i odbiór stalowych barieroporęczy ochronnych na obiekcie mostowym.

1.4. Określenia podstawowe

Dla celów niniejszej SST przyjmuje się następujące określenia podstawowe:

1.4.1. Bariera ochronna - urządzenie bezpieczeństwa ruchu drogowego, stosowane w celu fizycznego zapobieżenia zjechaniu pojazdu z drogi w miejscach, gdzie to jest niebezpieczne, wyjechaniu pojazdu poza koronę drogi, przejechaniu pojazdu na jezdnię przeznaczoną dla przeciwnego kierunku ruchu lub niedopuszczenia do powstania kolizji pojazdu z obiektami lub przeszkodami stałymi znajdującymi się w pobliżu jezdni.

1.4.2. Barieroporęcz - bariera ochronna nadbudowana stalowym pochwytem.

1.4.3. Pozostałe określenia podstawowe są zgodne z obowiązującymi, odpowiednimi polskimi normami i z definicjami podanymi w SST M-00.00.00 „Wymagania ogólne” pkt 1.4.

1.5. Ogólne wymagania dotyczące robót

Ogólne wymagania dotyczące robót podano w SST M-00.00.00 „Wymagania ogólne” pkt 1.5.

2. MATERIAŁY

2.1. Ogólne wymagania dotyczące materiałów

Ogólne wymagania dotyczące materiałów, ich pozyskiwania i składowania, podano w SST M-00.00.00 „Wymagania ogólne” pkt 2.

2.2. Materiały do wykonania barieroporęczy ochronnych stalowych

Dopuszcza się do stosowania tylko takie konstrukcje mostowych barieroporęczy ochronnych, na które wydano aprobatę techniczną.

Elementy do wykonania barieroporęczy ochronnych stalowych określone są poprzez typ bariery podany w dokumentacji projektowej, nawiązujący do ustaleń producenta barier. Do elementów tych należą:

- prowadnice,
- poręcz,
- słupki,
- absorber,

– przekładki, śruby, kotwy, podkładki itp.

Wszystkie elementy barieroporęczy powinny odpowiadać wymaganiom Dokumentacji Projektowej i być zgodne z ofertą producenta barier w zakresie wymiarów, odchyłek wymiarów, rozmieszczenia otworów, rodzaju materiału, zabezpieczenia antykorozyjnego. System barieroporęczy powinien być zgodny z przyjętym w Dokumentacji Projektowej.

2.3. Zabezpieczenie metalowych elementów barieroporęczy przed korozją

Sposób zabezpieczenia antykorozyjnego elementów bariery ustala producent w taki sposób, aby zapewnić trwałość powłoki antykorozyjnej przez okres 5 do 10 lat w warunkach normalnych, do co najmniej 3 do 5 lat w środowisku o zwiększonej korozyjności. Zabezpieczenie można wykonać poprzez cynkowanie ogniowe metodą zanurzeniową wg EN ISO 1461 lub ciągną wg EN 10346.

2.4. Składowanie materiałów

Poszczególne elementy barieroporęczy mogą być dostarczone luzem lub w wiązkach. Śruby, podkładki i drobniejsze elementy łącznikowe mogą być dostarczone w pudełkach tekturowych, pojemnikach blaszanych lub paletach, w zależności od wielkości i masy wyrobów.

Na każdej wiązce lub skrzyni umieszcza się przywieszkę zawierającą co najmniej:

- nazwę i adres producenta;
- nazwę wyrobu oraz nazwę i oznaczenie elementu;
- datę produkcji;
- masę wiązki, pojemnika lub skrzyni;
- liczbę sztuk w przesyłce.

Elementy barieroporęczy powinny być przechowywane w miejscach i warunkach, w których nie będą narażone na uszkodzenia mechaniczne lub intensywne oddziaływanie korozyjne.

Inne materiały należy przechowywać w sposób zgodny z zaleceniami producenta.

3. SPRZĘT

3.1. Ogólne wymagania dotyczące sprzętu

Ogólne wymagania dotyczące sprzętu podano w SST M-00.00.00 „Wymagania ogólne” pkt 3.

3.2. Sprzęt do wykonania barieroporęczy

Wykonawca przystępujący do wykonania barieroporęczy ochronnych powinien wykazać się możliwością korzystania z zestawu sprzętu specjalistycznego do montażu i transportu barier, bezpiecznego w eksploatacji. Przyjęty przez Wykonawcę sprzęt powinien być zaakceptowany przez Inżyniera.

4. TRANSPORT

4.1. Ogólne wymagania dotyczące transportu

Ogólne wymagania dotyczące transportu podano w SST M-00.00.00 „Wymagania ogólne” pkt 4.

4.2. Transport elementów barieroporęczy ochronnych

Transport elementów barieroporęczy może odbywać się dowolnym środkiem transportu. Elementy konstrukcyjne barier nie powinny wystawać poza gabaryt środka transportu. Elementy dłuższe należy przewozić w opakowaniach producenta. Elementy montażowe i połączeniowe zaleca się przewozić w pojemnikach handlowych producenta.

Łaładunek i wyładunek elementów konstrukcji barieroporęczy można dokonywać za pomocą żurawi lub ręcznie. Przy załadunku i wyładunku, należy zabezpieczyć elementy konstrukcji przed pomieszczeniem. Elementy barieroporęczy należy przewozić w warunkach zabezpieczających wyroby przed korozją i uszkodzeniami mechanicznymi.

5. WYKONANIE ROBÓT

5.1. Ogólne zasady wykonania robót

Ogólne zasady wykonania robót podano w SST M-00.00.00 „Wymagania ogólne” pkt 5.

5.2. Zasady wykonywania robót

Podstawowe czynności przy wykonywaniu robót obejmują:

- prace przygotowawcze i pomiarowe,
- montaż kotew,
- montaż systemu barieroporęczy ochronnych,
- roboty wykończeniowe.

5.3. Prace przygotowawcze i pomiarowe

Prace przygotowawcze i pomiarowe obejmują:

- wytyczenie trasy bariery,
- ustalenie lokalizacji słupków.

Lokalizacja słupków oraz ustawienie barieroporęczy w planie powinno być zgodne z Dokumentacją Projektową.

5.4. Montaż kotew

Sposób kotwienia barieroporęczy musi być zgodny z Aprobata Techniczną i z Dokumentacją Projektową.

Słupki barieroporęczy są kotwione w konstrukcji chodnika/bezpiecznika za pomocą specjalnych ocynkowanych ogniowo kotew dostarczonych przez producenta bariery.

Kotwy należy zamontować przed betonowaniem kap chodnikowych i bezpiecznika wraz z układaniem zbrojenia kap.

Zakotwienia słupków należy odpowiednio przymocować do zbrojenia tak, aby zapobiec ich przemieszczaniu w trakcie betonowania. Nagwintowane powierzchnie kotew stalowych należy pokryć smarem o wysokiej odporności na pełzanie i odpowiednim do stosowania na zimno i na gorąco. Smar powinien zapewniać ochronę przez okres co najmniej 18 miesięcy w przypadku przechowywania na budowie pod przykryciem lub 6 miesięcy, w przypadku składowania bez przykrycia.

5.5. Montaż systemu barieroporęczy ochronnych

Sposób montażu bariery zaproponuje Wykonawca i przedstawi do akceptacji Inżyniera.

Słupki powinny być ustawione na warstwie podlewki (zaprawy). Warstwa zaprawy powinna mieć minimalną grubość 10 mm.

Nawierzchnię wykonuje się po ustawieniu (na podlewce) i przykręceniu słupków bariery do zabetonowanych kotew.

Barieroporęcz powinna być montowana zgodnie z instrukcją montażową lub zgodnie z zasadami konstrukcyjnymi ustalonymi przez producenta bariery.

Montaż barieroporęczy, w ramach dopuszczalnych odchyłek umożliwionych wielkością otworów w elementach bariery, powinien doprowadzić do zapewnienia równej i płynnej linii prowadnic bariery w planie i profilu. Sąsiednie odcinki prowadnic należy łączyć zgodnie z kierunkiem jazdy pojazdów w taki sposób, aby pojazd w czasie zderzenia przesuwał się po systemie barieroporęczy ochronnych nie zaczepiając o krawędzie prowadnic.

Przy montażu bariery niedopuszczalne jest wykonywanie jakichkolwiek otworów lub cięć, naruszających powłokę cynkową poszczególnych elementów bariery.

5.6. Tolerancje osadzenia słupków

Dopuszczalna technologicznie odchyłka odległości między słupkami, wynikająca z wymiarów wydłużonych otworów w prowadnicy, służących do zamocowania słupków, wynosi ± 11 mm.

Dopuszczalna różnica wysokości słupków, decydująca czy prowadnica będzie zamocowana równolegle do nawierzchni jezdni, jest wyznaczona kształtem i wymiarami otworów w słupkach do mocowania wysięgników lub przekładek i wynosi ± 6 mm.

6. KONTROLA JAKOŚCI ROBÓT

6.1. Ogólne zasady kontroli jakości robót

Ogólne zasady kontroli jakości robót podano w SST M-00.00.00 „Wymagania ogólne” pkt 6.

6.2. Badania przed przystąpieniem do robót

Przed przystąpieniem do robót Wykonawca powinien przedstawić Inżynierowi:

- atest na konstrukcję bariery mostowej akceptowany przez zarządzającego drogą,
- zaświadczenia o jakości (atesty) na materiały, do których wydania producenci są zobowiązani przez właściwe normy PN i BN, jak kształtowniki stalowe.

6.3. Badania w czasie wykonywania robót

6.3.1. Badania materiałów w czasie wykonywania robót

Wszystkie materiały dostarczone na budowę z zaświadczeniem o jakości (atestem) producenta powinny być sprawdzone w zakresie powierzchni wyrobu i jego wymiarów.

Częstotliwość badań i ocena ich wyników powinna być zgodna z zaleceniami tablicy 2.

W przypadkach budzących wątpliwości można zlecić uprawnionej jednostce zbadanie właściwości dostarczonych wyrobów i materiałów w zakresie wymagań podanych w punkcie 2.

Tablica 2. Częstotliwość badań przy sprawdzeniu powierzchni i wymiarów wyrobów dostarczonych przez producenta

Lp.	Rodzaj badania	Liczba badań	Opis badań	Ocena wyników badań
1	Sprawdzenie powierzchni	5 do 10 badań z wybranych losowo elementów w każdej dostarczonej partii wyrobów	Powierzchnię zbadać nie uzbrojonym okiem. Do ew. sprawdzenia głębokości wad użyć dostępnych narzędzi (np. liniałów z czujnikiem, suwmiarek, mikrometrów itp.)	Wyniki powinny być zgodne z wymaganiami punktu 2 i katalogiem (informacją) producenta barier
2	Sprawdzenie wymiarów	liczącej do 1000 elementów	Przeprowadzić uniwersalnymi przyrządami pomiarowymi lub sprawdzianami	

6.3.2. Kontrola w czasie wykonywania robót

W czasie wykonywania robót należy zbadać:

- a) zgodność wykonania barieroporęczy ochronnej z dokumentacją projektową (lokalizacja, wymiary, wysokość prowadnicy nad terenem),
- b) zachowanie dopuszczalnych odchyłek wymiarów, zgodnie z katalogiem (informacją) producenta barier,
- c) poprawność ustawienia słupków, zgodnie z punktem 5,
- d) prawidłowość montażu bariery ochronnej stalowej, zgodnie z punktem 5,
- e) sprawdzenie ciągłości powłoki cynkowej i naprawa ewentualnych uszkodzeń.

7. OBMIAR ROBÓT

7.1. Ogólne zasady obmiaru robót

Ogólne zasady obmiaru robót podano w SST M-00.00.00 „Wymagania ogólne” pkt 7.

7.2. Jednostka obmiarowa

Jednostką obmiarową jest t (tona) wykonanej barieroporęczy ochronnej stalowej.

8. ODBIÓR ROBÓT

Ogólne zasady odbioru robót podano w SST M-00.00.00 „Wymagania ogólne” pkt 8.

Roboty uznaje się za wykonane zgodnie z dokumentacją projektową, SST i wymaganiami Inżyniera, jeżeli wszystkie pomiary i badania z zachowaniem tolerancji wg pkt 6 dały wyniki pozytywne.

9. PODSTAWA PŁATNOŚCI

9.1. Ogólne ustalenia dotyczące podstawy płatności

Ogólne ustalenia dotyczące podstawy płatności podano w SST M-00.00.00 „Wymagania ogólne” pkt 9.

9.2. Cena jednostki obmiarowej

Cena wykonania 1 t barieroporęczy ochronnej obejmuje:

- prace pomiarowe i roboty przygotowawcze,
- oznakowanie robót,
- dostarczenie materiałów,
- osadzenie słupków bariery (z ew. wykonaniem dołów i fundamentów betonowych, lub bezpośrednio wbicie wzgl. wwibrowanie w grunt),
- montaż bariery (prowadnicy, wysięgników, przekładek, obejm, wsporników itp. z pomocą właściwych śrub i podkładek) z wykonaniem niezbędnych odcinków początkowych i końcowych, ew. barier osłonowych, odcinków przejściowych pomiędzy różnymi typami barier, przerw, przejść i przejazdów w barierze, umocowaniem elementów odblaskowych itp.,
- przeprowadzenie badań i pomiarów wymaganych w specyfikacji technicznej,
- uporządkowanie terenu.

10. PRZEPISY ZWIĄZANE

10.1. Szczegółowe Specyfikacje Techniczne (SST)

1. M-00.00.00. Wymagania ogólne

10.2. Normy

2. PN-H-84020 Stal niestopowa konstrukcyjna ogólnego przeznaczenia. Gatunki
3. PN-H-84023 Stal określonego zastosowania. Gatunki
4. PN-EN ISO 1461 Powłoki cynkowe nanoszone na stal metodą zanurzeniową (cynkowanie jednostkowe) - wymagania i badania
5. PN-EN 10346 Wyroby płaskie stalowe powlekane ogniowo w sposób ciągły -- Warunki techniczne dostawy

10.3. Inne dokumenty

6. Wytyczne stosowania drogowych barier ochronnych, GDDP, maj 1994.

**M-05.00.00. ROBOTY ZABEZPIECZAJĄCE I PORZĄDKUJĄCE W
 OBRĘBIE KORYTA RZEKI****M-05.01.00. UMOCNIECIE SKARP KORYTA RZEKI GABIONAMI I
 KOSZAMI SIATKOWO – KAMIENNYMI****1. WSTĘP****1.1. Przedmiot SST**

Przedmiotem niniejszej szczegółowej specyfikacji technicznej są wymagania dotyczące wykonania i odbioru robót związanych z wykonaniem umocnienia skarp koryta rzeki koszami gabionowymi w ramach przebudowy mostu w miejscowości Skrzydłów przez rzekę Wartę w km 8+150 w ciągu drogi powiatowej nr 1024S.

1.2. Zakres stosowania SST

Szczegółowa specyfikacja techniczna (SST) jest stosowana jako dokument przetargowy i kontraktowy przy zlecaniu i realizacji robót określonych w punkcie 1.1.

1.3. Zakres robót objętych SST

Ustalenia zawarte w niniejszej specyfikacji dotyczą zasad prowadzenia robót związanych z wykonaniem i odbiorem umocnienia skarp koryta rzeki koszami gabionowymi przy obiekcie mostowym.

1.4. Określenia podstawowe

1.4.1. Materac gabionowy – płaski kosz z siatki stalowej o podwójnym splocie drutów o kształcie prostopadłościennym z przegrodami, wysokości zwykle do 0,30 m, wypełniony materiałem balastowym.

1.4.2. Gabiony – Prostopadłościenne kosze, wykonywane z podwójnie skręconej siatki stalowej galwanizowanej stopem cynkowo-aluminiowym.

1.4.3. Pozostałe określenia podstawowe są zgodne z obowiązującymi, odpowiednimi polskimi normami i z definicjami podanymi w SST M-00.00.00 „Wymagania ogólne” [1], pkt 1.4.

1.5. Ogólne wymagania dotyczące robót

Ogólne wymagania dotyczące robót podano w SST M-00.00.00 „Wymagania ogólne” [1], pkt 1.5.

Wykonawca robót jest odpowiedzialny za jakość ich wykonania oraz za zgodność z dokumentacją projektową, ST i poleceniami Inżyniera.

2. MATERIAŁY**2.1. Ogólne wymagania dotyczące materiałów**

Ogólne wymagania dotyczące materiałów, ich pozyskiwania i składowania, podano w SST M-00.00.00 „Wymagania ogólne” [1], pkt 2.

Należy stosować materiały, które są oznakowane CE lub B, dla których Wykonawca przedstawi deklarację zgodności z Polską Normą, normą zharmonizowaną, aprobatą techniczną wydaną przez IBDiM lub europejską aprobatą techniczną.

Jeżeli dokumentacja projektowa ani ST nie przewidują inaczej, do umocnienia skarp gabionami można stosować materiały opisane poniżej.

2.2. Materiały do wykonania robót

2.2.1. Zgodność materiałów z dokumentacją projektową i aprobatą techniczną

Materiały do wykonania robót powinny być zgodne z ustaleniami dokumentacji projektowej lub ST oraz z aprobatą techniczną uprawnionej jednostki.

2.2.2. Materiały do wykonania konstrukcji z koszy gabionowych

Elementy do wykonania konstrukcji z koszy gabionowych określone są przez typ gabionu podany w dokumentacji projektowej, nawiązujący do ustaleń producenta gabionów. Do elementów tych należą:

- geowłóknina do wyścielania podłoża pod materace gabionowe,
- kosze gabionowe z siatki,
- materiał balastowy do wypełniania koszy gabionowych,
- elementy do łączenia ścian koszy przy ich montażu,
- palisada na końcach umocnienia skarp,
- ew. inne materiały pomocnicze.

2.3. Geowłóknina

Na styku materacy z gruntem należy ułożyć geowłókninę techniczną z polipropylenu o następujących parametrach:

- | | |
|---|---|
| - wodoprzepuszczalność (przy obciążeniu 20 kPa) | min. $30 \times 10^{-7} \text{ m}^2/\text{s}$ |
| - gramatura (w przypadku geowłókniny igłowanej) | min. 200 g/m^2 |
| - wytrzymałość na rozciąganie | min. $12,0 \text{ kN/m}$ |
| - wytrzymałość na przebicie (CBR) | min. $2,0 \text{ kN}$ |
- materiał powinien być odporny na działanie wszystkich naturalnie występujących w gruncie i wodzie związków alkalicznych, kwasów oraz oleju i benzyny.

Geowłóknina musi posiadać aprobatę techniczną uprawnionej jednostki.

Warunki składowania nie powinny wpływać na właściwości materiału. Podczas przechowywania należy chronić materiał przed zawilgoceniem, zabrudzeniem, jak również przed długotrwałym (np. kilkutygodniowym) działaniem promieni słonecznych. Materiały należy przechowywać wyłącznie w rolkach opakowanych fabrycznie, ułożonych poziomo na wyrównanym podłożu. Opakowania nie należy zdejmować aż do momentu wbudowania.

Przy składowaniu geowłókniny należy przestrzegać zaleceń producenta.

2.4. Kosze gabionowe

2.4.1. Siatka stalowa

Do wykonania koszy i materaców gabionowych należy stosować siatkę stalową o oczkach sześciokątnych $6,0 \times 8,0 \text{ cm}$ i podwójnym splocie drutów $\Phi 2,2 \text{ mm}$. Drut stalowy, z którego wykonano siatkę powinien być zabezpieczony przed korozją stopem cynkowo-aluminiowym galfan.

2.4.2. Gabiony skrzynkowe prostopadłościowe

Kosze gabionowe powinny być wykonane z siatki jak w pkt. 2.2.1. Wymiary poprzeczne koszy wynoszą $0,5 \times 1,0 \text{ m}$, natomiast długość należy tak dobrać, aby uzyskać długość umocnień zgodną z Dokumentacją Projektową. Mogą być stosowane kosze pojedyncze lub podzielone przegrodami. Przegroda powinna być wykonana z takiej siatki jak kosz.

Do łączenia koszy należy stosować:

- drut o tym samym zabezpieczeniu antykorozyjnym jak drut, z którego wykonana jest siatka,
- zszywki o wytrzymałości co najmniej 170 MPa .

2.4.3. Materace gabionowe płaskie

Materace gabionowe mają kształt płaskich prostopadłościanów o długości $2,0 \text{ m}$, szerokości $2,0 \text{ m}$ oraz wysokości $0,30 \text{ m}$ i są wykonane z siatki stalowej jak w pkt. 2.2.1. Materace są podzielone wewnątrz przegrodami umieszczonymi zwykle w odstępach 1 m od siebie. Przegroda powinna być wykonana z takiej samej siatki jak materac.

Do łączenia materacy należy stosować:

- drut o tym samym zabezpieczeniu antykorozyjnym jak drut, z którego wykonana jest siatka,
- zszywki o wytrzymałości co najmniej 170MPa.

2.4.4. Przechowywanie koszy gabionowych

Elementy metalowe gabionów powinny być przechowywane w sposób zabezpieczający je przed uszkodzeniami mechanicznymi, w pomieszczeniach suchych, z dala od materiałów działających korodująco.

2.5. *Materiał wypełniający*

Kosze należy wypełnić materiałem kamienno – gruntowym ze skał twardych, nie zwietrzałych. Mogą to być zarówno otoczaki, jak i kamień łamany. Minimalny wymiar pojedynczych kamieni nie może być mniejszy od wymiaru oczka siatki - czyli 60 mm. Największe używane kamienie nie powinny przekraczać 2,5 – krotnego wymiaru oczka siatki.

Odporność na działanie mrozu należy określać wg PN-B-04102:1985 [6], % ubytku masy, nie powinien być większy niż 5,0.

2.4. *Palisada*

Na końcu umocnienia na skarpie należy zabić drewnianą palisadę. Palisadę należy wykonać z drewna dębowego lub sosnowego o długości pała ok. 1,50 m na skarpach. Średnica pała powinna wynosić 10-12 cm. Nie dopuszcza się kołków palisadowych wykonanych z drewna spróchniałego, zbutwiałego, porażonego szkodnikami, spleśniałego.

3. *SPRZĘT*

3.1. *Ogólne wymagania dotyczące sprzętu*

Ogólne wymagania dotyczące sprzętu podano w SST M-00.00.00 „Wymagania ogólne” [1], pkt. 3.

Sprzęt powinien odpowiadać pod względem typów i ilości wskazaniom zawartym w SST lub projekcie organizacji robót, zaakceptowanym przez Inżyniera. Jakikolwiek sprzęt, maszyny, urządzenia i narzędzia nie gwarantujące zachowania wymagań jakościowych zostaną przez Inżyniera zdyskwalifikowane i niedopuszczone do robót.

3.2. *Sprzęt stosowany do wykonania robót*

Przy wykonywaniu robót Wykonawca, w zależności od potrzeb, powinien wykazać się możliwością korzystania ze sprzętu dostosowanego do przyjętej metody robót, jak:

- do przygotowania terenu robót:
 - koparka, równiarka, spycharka,
 - ew. sprzęt zagęszczający, np. ubijaki ręczne i mechaniczne, małe walce,
- do napełniania gabionów materiałem balastowym:
 - koparka chwytakowa,
 - ładowarka,
- do montowania konstrukcji z gabionów:
 - dźwig samojezdny o dostatecznym udźwigu;
- do zabijania palisady:
 - młot pneumatyczny (można również roboty wykonać ręcznie);
- inny sprzęt:
 - sprzęt transportowy,
 - pistolety do pneumatycznego zaginania spinaczy i zszywek przy montowaniu gabionów i łączeniu ich między sobą,
 - drobny sprzęt pomocniczy.

Sprzęt powinien odpowiadać wymaganiom określonym w dokumentacji projektowej, ST, instrukcjach producentów lub propozycji Wykonawcy i powinien być zaakceptowany przez Inżyniera.

4. TRANSPORT

4.1. Ogólne wymagania dotyczące transportu

Ogólne wymagania dotyczące transportu podano w SST M-00.00.00 „Wymagania ogólne”[1], pkt. 4.

4.3. Transport materiałów do wykonania umocnienia gabionami

Kosze gabionowe powinny być przygotowane do transportu w pozycji złożonej. Komplet siatek jednego elementu powinny być związane na czas transportu w formę pakietu (paczki). Kosze mogą być przewożone dowolnym środkiem transportu, w sposób zapobiegający mechanicznemu uszkodzeniu powłoki antykorozyjnej.

Do każdej paczki koszy powinna być przyczepiona etykieta zawierająca dane:

- nazwę wyrobu,
- nazwę i adres producenta,
- rodzaj siatki,
- grubość drutu,
- rodzaj zabezpieczenia antykorozyjnego,
- wymiary wyrobu,
- liczbę elementów w opakowaniu,
- datę produkcji,
- znak CE lub B,
- numer odpowiedniej normy lub aprobaty technicznej,
- numer i datę wystawienia deklaracji zgodności.

Materiał balastowy można przewozić dowolnymi środkami transportu w warunkach zabezpieczających go przed zanieczyszczeniem, zmieszaniem z innymi kruszywami i nadmiernym zawilgoceniem.

Geowłókninę należy zabezpieczyć przed nadmiernym zawilgoceniem, ogrzaniem, naświetleniem, chemikaliami, tłuszczami i przedmiotami mogącymi je przebić lub rozciąć.

Kołki palisadowe można przewozić dowolnymi środkami transportu ułożone luzem lub w wiązkach, w sposób zabezpieczający przed nadmiernym zawilgoceniem oraz zapobiegający mechanicznemu uszkodzeniu.

5. WYKONANIE ROBÓT

5.1. Ogólne zasady wykonywania robót

Ogólne zasady wykonywania robót podano w SST M-00.00.00 „Wymagania ogólne” [1], pkt 5.

5.2. Wykonanie umocnienia gabionami

5.2.1 Podłoże

Przed przystąpieniem do wykonania umocnienia należy sprawdzić stopień zagęszczenia gruntu oraz równość powierzchni, na której będzie wykonywane umocnienie. Koryto pod umocnienie powinno być wyprofilowane zgodnie z projektowanymi spadkami i zagęszczone do $I_s \geq 0,97$ wg Proctora. Należy usunąć ostre elementy takie jak kamienie, korzenie itp. Równość podłoża należy sprawdzać łatą 4-metrową – prześwit pod łatą nie powinien przekraczać 1 cm.

5.2.2. Ułożenie geowłókniny

Geowłókninę należy ułożyć na dokładnie wyrównanej i oczyszczonej powierzchni spodobem ręcznym lub mechanicznym. Przy układaniu należy zachować zakłady o szerokości co najmniej 10 cm, zaleca się używanie jak najszerszych pasm geowłókniny, aby możliwie ograniczyć ilość zakładów. W przypadku rozdarcia materiału dodatkowo należy przyłożyć łatę, sięgającą co najmniej 20 cm poza granice uszkodzenia.

5.2.3. Wykonanie umocnienia z gabionów

Dostarczony na miejsca wbudowania złożony element należy rozłożyć na geowłókninie unikając kontaktu ostrych krawędzi z materiałem i uformować do prostopadłością oraz połączyć każde stykające się ściany elementu zszywkami lub drutem do wiązania. Pojedyncze kosze należy połączyć w większe grupy i połączyć między sobą wszystkie stykające się krawędzie. Przed przystąpieniem do napełniania koszy kamieniami należy je naciągnąć, co pozwoli na uzyskanie odpowiedniej sztywności i nominalnych wymiarów. Druty powinny być naciągane z jednakową siłą, aby na odcinkach drutów przenoszących naprężenia rozciągające nie tworzyły się pętle.

Kosze należy wypełnić kamieniami o wymiarach nie mniejszych niż oczko siatki i nie większych niż 2,5 rozmiaru oczka. Kamień drobniejszy powinien być układany w pobliżu kontaktu z geowłókniną, grubszy bliżej powierzchni. Pierwsze warstwy kamienia należy układać ręcznie, nie dopuszczając do zrzucania z wysokości. Co 1/3 wysokości kosze należy usztywnić drutem stężającym spinając przeciwległe ścianki kosza. Po wypełnieniu koszy kamieniami (z lekkim naddatkiem) należy zamknąć wieka i przyszyć je drutem do wiązania lub zszywkami.

5.2.4. Wykonanie palisady

Ubezpieczenie palisadowe składa się z białego w wyznaczone powierzchnie skarpy cieku rzędu palików drewnianych o średnicach, długościach i odstępach osiowych określonych w dokumentacji projektowej lub pkt. 2.4 niniejszej specyfikacji. Paliki należy wbić w grunt prostopadle, jeden obok drugiego, przy użyciu młota pneumatycznego lub ręcznie z zachowaniem odpowiedniej rzędnej oraz linii zabicia. Na głowicę kołków stosować czapy ochronne w celu zabezpieczenia przed ich uszkodzenie tzw. rozklepaniem.

6. KONTROLA JAKOŚCI ROBÓT

6.1. Ogólne zasady kontroli jakości robót

Ogólne zasady kontroli jakości robót podano w SST M-00.00.00 „Wymagania ogólne” [1], pkt 6.

6.2. Badania przed przystąpieniem do robót

Przed przystąpieniem do robót Wykonawca powinien:

- uzyskać wymagane dokumenty, dopuszczające wyroby budowlane do obrotu i powszechnego stosowania (certyfikaty zgodności, deklaracje zgodności, aprobaty techniczne, ew. badania materiałów wykonane przez dostawców itp.), potwierdzające zgodność materiałów z wymaganiami pkt. 2 niniejszej specyfikacji,
- wykonać własne badania właściwości materiałów przeznaczonych do wykonania robót, określone w pkt. 2 lub przez Inżyniera.

Przed przystąpieniem do umocnienia skarp należy sprawdzić równość skarpy i stopień zagęszczenia.

Wszystkie dokumenty oraz wyniki badań Wykonawca przedstawia Inżynierowi do akceptacji.

6.3. Kontrola umocnienia z koszy gabionowych

6.3.1. Kontrola materiałów

Badanie średnicy drutu powinno być wykonywane przyrządem zapewniającym dokładność 0,01 mm. Pomiar grubości osłony z cynku należy przeprowadzić zgodnie z PN-EN 10244-2 [8].

Dopuszczalne odchyłki szerokości oczka siatki, z których wykonane są kosze gabionowe wynoszą $\pm 15\%$. Wymiary koszy gabionowych powinny odpowiadać wymiarom zadeklarowanym przez producenta, z tolerancją $\pm 5\%$. Wymiary koszy należy sprawdzać taśmą mierniczą z dokładnością 1 cm.

Poprawność spojenia siatek oraz jakość powłoki cynkowej należy sprawdzać metodą oględzin.

Kontroli kołków palisadowych należy dokonać poprzez sprawdzenie wymiarów średnic i długości oraz zgodności typu i jakości drewna.

6.4.2. Kontrola ułożenia gabionów

Jeżeli w dokumentacji projektowej nie postawiono innych warunków wykonanie umocnienie powinno spełniać wymagania:

- prześwity pod łata o długości 3 m nie powinny przekraczać 3 cm,
- pochylenie powinno być równe projektowanemu z tolerancją $\pm 0,5\%$.

7. OBMIAR ROBÓT

7.1. Ogólne zasady obmiaru robót

Ogólne zasady obmiaru robót podano w SST M-00.00.00 „Wymagania ogólne” [1], pkt 7.

7.2. Jednostka obmiarowa

Jednostką obmiaru robót jest m^2 (metr kwadratowy) ułożonej geowłókniny, m^3 (metr sześcienny) wykonania umocnienia skarp gabionami i m (metr) zabitej palisady.

8. ODBIÓR ROBÓT

8.1. Ogólne zasady odbioru robót

Ogólne zasady odbioru robót podano w SST M-00.00.00 „Wymagania ogólne” [1], pkt. 8.

Roboty uznaje się za wykonane zgodnie z dokumentacją projektową, ST i wymaganiami Inżyniera, jeżeli wszystkie pomiary i badania z zachowaniem tolerancji wg punktu 6 dały wyniki pozytywne.

8.2. Odbiór robót zanikających i ulegających zakryciu

Odbiorowi robót zanikających i ulegających zakryciu podlega równość i stopień zagęszczenia podłoża gruntowego oraz ułożenie geowłókniny. Odbiór tych robót powinien być zgodny z wymaganiami SST M-00.00.00 „Wymagania ogólne” [1] oraz niniejszej SST.

9. PODSTAWA PŁATNOŚCI

9.1. Ogólne ustalenia dotyczące podstawy płatności

Ogólne ustalenia dotyczące podstawy płatności podano w SST M-00.00.00 „Wymagania ogólne” [1], pkt 9.

9.2. Cena jednostki obmiarowej

Cena jednostkowa robót obejmuje:

- prace pomiarowe i roboty przygotowawcze,
- oznakowanie robót,
- przygotowanie podłoża,
- dostarczenie materiałów i pozostałych środków produkcji,
- ułożenie geowłókniny,
- ułożenie i zszycie koszy gabionowych,
- wypełnienie koszy materiałem kamiennym,
- zabicie palisady,
- przeprowadzenie pomiarów i badań wymaganych w niniejszej specyfikacji technicznej,
- uporządkowanie miejsca robót.

9.3. Sposób rozliczenia robót tymczasowych i prac towarzyszących

Cena wykonania robót określonych niniejszą SST obejmuje również:

- roboty tymczasowe, które są potrzebne do wykonania robót podstawowych, ale nie są przekazywane Zamawiającemu i są usuwane po wykonaniu robót podstawowych,

- prace towarzyszące, które są niezbędne do wykonania robót podstawowych, niezaliczane do robót tymczasowych.

10. PRZEPISY ZWIĄZANE

10.1. Szczegółowe specyfikacje techniczne (SST)

1. M-00.00.00. Wymagania ogólne

10.2. Normy

2. PN-EN ISO 10319 GEOTEKSTYLIA – BADANIE WYTRZYMAŁOŚCI NA ROZCIĄGANIE METODĄ SZEROKICH PRÓBEK
3. PN-EN ISO 12236 GEOTEKSTYLIA I WYROBY POKREWNE – BADANIE NA PRZEBICIE STATYCZNE (METODA CBR)
4. PN-EN ISO 12956 GEOTEKSTYLIA I WYROBY POKREWNE – WYZNACZENIE CHARAKTERYSTYCZNYCH WYMIARÓW PORÓW
5. BN-78/9224-04 FASZYNA I KOŁKI FASZYNOWE
6. PN-B-04102:1985 MATERIAŁY KAMIENNE – OZNACZENIE MROZOODPORNOŚCI METODĄ BEZPOŚREDNIĄ
7. PN-EN 10245-1:2004 DRUT STALOWY I WYROBY Z DRUTU – POWŁOKI ORGANICZNE NA DRUCIE STALOWYM – CZĘŚĆ 1: POSTANOWIENIA OGÓLNE
8. PN-EN 10244-2:2003 DRUT STALOWY I WYROBY Z DRUTU – POWŁOKI Z METALI NIEŻELAZNYCH NA DRUCIE STALOWYM – CZĘŚĆ 2: POWŁOKI Z CYNKU LUB ZE STOPU CYNKU
9. PN-EN 10002-1:2004 METALE – PRÓBA ROZCIĄGANIA – CZĘŚĆ 1: METODA BADANIA W TEMPERATURZE OTOCZENIA
10. PN-EN 10223-3:2001 DRUT STALOWY I WYROBY Z DRUTU NA OGRODZENIA – SIATKA Z DRUTU STALOWEGO O OCZKACH SZEŚCIOKĄTNYCH PRZEZNACZONA DO CELÓW TECHNICZNYCH